

# **SCIENCE AND INDUSTRY**

Abstracts of XXXIV International Scientific  
and Practical Conference  
Germany, Berlin  
1 – 2, June 2022

**Germany, Berlin  
1 – 2, June 2022**

**UDC 001.1**

**BBK 29**

The 34<sup>th</sup> International scientific and practical conference «Science and Industry» (June 1-2, 2022) Littera Verlag, Berlin, Germany. 2022. 180 p.

**ISBN 978-3-9110125-1-5**

The recommended citation for this publication is:

*Petrov P. Learning Styles and Strategies // Science and Industry. Abstracts of the 34th International scientific and practical conference. Littera Verlag, Berlin. 2022. Pp. 39- 43. URL: <http://el-conf.com.ua/>.*

**Science editor:**

**Solodka N.V.**

*Ph.D. in Economics, Associate Professor*

**Reviewers:**

**Peter Banagl**

*Professor in the Mathematisches Institut, Heidelberg University, Germany*

**Steven Koonin**

*Professor of Information, Operations & Management Sciences, NYU Stern*

Collection of scientific articles published is the scientific and practical publication, which contains scientific articles of students, graduate students, Candidates and Doctors of Sciences, research workers and practitioners from Europe, Ukraine, Russia and from neighbouring countries and beyond. The articles contain the study, reflecting the processes and changes in the structure of modern science. The collection of scientific articles is for students, postgraduate students, doctoral candidates, teachers, researchers, practitioners and people interested in the trends of modern science development.

**e-mail:** [el-conf@ukr.net](mailto:el-conf@ukr.net)

**homepage:** <http://el-conf.com.ua>

©2022 Littera Verlag

©2022 Authors of the articles

## CONTENT

<i>Stryhul M.V., Khomeriki O.A.</i> THE ENTREPRENEURIAL UNIVERSITY IN THE SYSTEM OF HIGHER EDUCATION.....	7
<i>Avdieienko O., Molotiahin D.</i> EFFECT OF POST-TRAUMATIC STRESS DISORDER ON THE CLINICAL PATTERN OF ARTERIAL HYPERTENSION AND ISCHEMIC HEART DISEASE.....	12
<i>Al-Mokhamed Aref Akhmad</i> STATE JUDICIAL ADMINISTRATION OF UKRAINE AS A SUBJECT OF COMMUNICATION ACTIVITY .....	17
<i>Anistratenko T., Galan I., Bachyhina O.</i> SCIENTIFIC SUBSTANTIATION OF PATHOGENETIC NUTRITIONAL CORRECTION OF DIET OF PATIENTS WITH TUBERCULOSIS .....	22
<i>Bilash O., Sorokatyj M.</i> PROBLEMS AND PROSPECTS IN THE MILITARY EDUCATION SYSTEM .....	28
<i>Bondarenko M., Derkachenko Yu., Sinitsin O.</i> PROBLEMS OF CYBER SECURITY IN THE CONTEXT OF APPROACHING THE LEGAL SYSTEM OF THE COUNTRY TO EU LAW .....	32
<i>Bondarchuk S.</i> PECULIARITIES OF SOCIETY FORMATION IN MODERN CONDITIONS.....	35
<i>Buhayeva M., Trushkina N.</i> TRANSPORT INFRASTRUCTURE IN THE CONTEXT OF ENSURING SUSTAINABLE DEVELOPMENT OF THE NATIONAL ECONOMY: THEORETICAL FUNDAMENTALS .....	38
<i>Vakaryeva M.</i> STUDY OF FORCE MAJOR AS CONDITION OF A RENTAL AGREEMENT IN CONDITIONS OF MARITIME.....	45
<i>Varhata O., Dyniak O.</i> PROBLEM OF TIME COMPETENCE OF SOCIONOMIC PROFILE.....	50

<i>Varhata O., Osovska Yu.</i> DEVELOPMENT OF INNOVATIVE THINKING OF THE SPECIALISTS OF SOCIO-ECONOMIC PROFILE .....	54
<i>Varhata O., Romaniuk M.</i> PROBLEM OF CREATIVE COMPETENCE OF THE SPECIALISTS OF SOCIO-ECONOMIC PROFILE .....	57
<i>Ved T.</i> CONDITIONS FOR TRANSVERSAL COMPETENCE DEVELOPMENT FOR STUDENTS-MANAGERS .	61
<i>Husieva N., Krasilnikova O.</i> CORPORATE SOCIAL RESPONSIBILITY: THEORETICAL APPROACHES AND MODELS .....	64
<i>Diachek V., Onyshchenko V.</i> BUSINESS PLANNING IN THE STATE OF WAR .....	67
<i>Drozdovska Ju., scientific adviser Zhuravel A.</i> ON SECURITY IN DETENTION OF THE OFFENDER.....	71
<i>Zyhrrii O., Venher T.</i> FEATURES OF EMPHYTEUSIS AS A SPECIFIC TYPE OF LAND RIGHTS IN UKRAINE DURING MARTIAL LAW .....	74
<i>Ilchenko N.</i> CYBERATRACKS AGAINST CRITICAL INFRASTRUCTURE OBJECTS IN WAR: COMPLIANCE WITH INTERNATIONAL LAW .....	79
<i>Kilybayev Daulet Khan</i> PROJECT FINANCE RISKS: DETERMINING FACTORS AND MITIGATION APPROACHES .....	84
<i>Kmin A.</i> OFFICIALS OF THE MILITARY AND HUMANITARIAN PROFILE IN THE INFORMATION WAR (2020-2021) .....	97
<i>Krylova T., Yakovenko O.</i> DEVERBALISATION OF PERSONAL SPEECH IN UKRAINIAN TRANSLATION OF FICTION .....	100
<i>Kundush K.</i> MODERN FORMS OF THE RITUAL ACTIONS IN THE VILLAGE OF OSTRIV IN THE DUBNO REGION .....	103

<i>Mazurin O.</i> THE ARMED FORCES OF UKRAINE DOMESTIC ROLES IN 1991-2001.....	107
<i>Marusiak V.</i> GOOGLE WORKSPACE FOR EDUCATION – A CLOUD TECHNOLOGIES SERVICE FOR DISTANCE EDUCATION.....	111
<i>Moshchuk A.</i> COPYRIGHT ON MALICIOUS SOFTWARE .	116
<i>Naumenko A., Cherkyn V.</i> AGE CHARACTERISTICS, PHYSICAL ACTIVITY AND HUMAN HEALTH DURING PHYSICAL CULTURE AND SPORTS.....	120
<i>Paradukha V.</i> LEGAL REGULATION OF RESPONSIBILITY FOR ANIMAL TREATMENT .....	125
<i>Petrykovska A., Malymon S.</i> UKRAINIAN VIEW OF BUILDING AND CONSTRUCTION IN ISRAEL.....	131
<i>Ptashnyk I.</i> SHOULD BUSINESS IN UKRAINE RESPECT HUMAN RIGHTS? .....	135
<i>Rasiun V.</i> CARTOGRAPHIC PROJECTIONS OF EUROPEAN COUNTRIES.....	139
<i>Savchenko K.</i> NOTION OF LANGUAGE PERSONALITY IN THE MODERN LINGUISTIC SCIENTIFIC PARADIGM	142
<i>Svidnitska V.</i> TRAYANIV VAL, IN THE TERRITORY OF THE VILLAGE OF LISOVODY.....	148
<i>Stefanovych A., Kvadrovych O., Volk L.</i> HYDRO STORAGE INDUSTRY IN THE WORLD.....	154
<i>Studena O., scientific adviser Marynychyna I.</i> RISK OF DEVELOPMENT OF MULTIPLE SCLEROSIS IN WOMEN AFTER HUMAN PAPILLOMA VIRUS VACCINATION...	160
<i>Tarnapolska A., scientific adviser Zhuravel O.</i> PHILOSOPHICAL ASPECTS OF SECURITY .....	163
<i>Khvostivskyy M.O, Fuch O.V., Khvostivska L.V.</i> MATHEMATICAL MODEL OF EEG-SIGNALS AT PSYCHO-EMOTIONAL INFLUENCE .....	167

<i>Chyhur I.</i> FEATURES OF AUTOMATIC CONTROL OF THE PROCESS OF HEATING THE COOLANT IN THE PROCESS FURNACE.....	171
<i>Chichkov A., scientific adviser Panfilova Yu.</i> CHARACTERISTICS OF THE FINE AS A TYPE OF ADMINISTRATIVE PENALTY.....	175
<i>Yasinskyi R.</i> ATTITUDES TOWARDS THE DISEASE IN PATIENTS WITH NEWLY DIAGNOSED PULMONARY TUBERCULOSIS WITH DIFFERENT SEVERITY OF TUBERCULOSIS .....	177

THE ENTREPRENEURIAL UNIVERSITY IN THE SYSTEM OF  
HIGHER EDUCATION**Stryhul M.V.***Ph.D. in Sociology, Associate Professor,  
Department of Sociology and Political Science,  
National Aviation University, Kyiv, Ukraine***Khomeriki O.A.***Doctor of Sociological Sciences, Professor,  
Head of Department of Sociology and Political Science,  
National Aviation University, Kyiv, Ukraine*

**Abstract.** *This article pays attention to the phenomenon of entrepreneurship in higher education and an entrepreneurial university. Generally, it is shown that sociological literature fails to cover to the sufficient extent the phenomena of entrepreneurship, significance of entrepreneurial universities for the development of the educational system, their extraordinary role in innovations activity, corporate culture and transformation as a social process as a whole.*

**Key words:** *higher education, innovation, entrepreneurship, entrepreneurial university.*

We have to note that the very notion of ‘entrepreneurship’ was introduced into the scientific discourse by A. Smith. Alternatively, the English scholar R. Cantillon was one of the first to present the issue concerning development and formation of an entrepreneurial university giving to entrepreneurship a separate economic function and a function of social risk. In works by such theorists as J. Schumpeter, F. Hayek, B. Karlof, there was emphasized the role of innovations and the innovational character of entrepreneurship ( use of new technologies, scientific developments etc.). The most developed model of an entrepreneurship university is abroad; the conceptual principles of formation of such university are formulated by B. Clark (1997) [147]. The issue of university management was elaborated by C. Cameron, H. Mintzberg, B. Speernie, A. Stevens. The phenomenon of an entrepreneurship university, innovations, academic knowledge and development of globalized economy were described in works by J. Ropke[2].

The first attempt of scientific comprehension of the notion of an ‘entrepreneurial university’ was made in 1998 by Burton R. Clark who introduced it [1].

In the article ‘An Entrepreneurial University: the Strategy of Institutional Development’, P. Schulze singles out two ways of realization of the university entrepreneurial function. The first direction is related to the preparation of future entrepreneurs – i.e. people ready to establish their own business and bear responsibility for it. The second direction constitutes the entrepreneurial activity of the university itself lying in creation of business incubators, technoparks, subsidiary firms etc. The university must engage students and graduates in entrepreneurship providing them with both information-consulting and resource assistance. As an example, we will consider the USA: 300 firms with a general annual turnover of 4 billion dollars are operating at Oxford University with 1 billion going to the university. At Harvard University, the resource capital (endowment), the university’s capital used for its entrepreneurial activity is 18 billion dollars, and at the George Washington University it is about 500 million dollars, at 280 universities and colleges it is above 100 million dollars.

At the same time, we talk not about mere entrepreneurship and the creation of new enterprises, whereas, relying on competitive advantages, universities primarily establish science-intensive, innovational productions. Entrepreneurial activity of universities is oriented not only at obtaining a financial result, but it also possesses an important social-economic component – i.e. development and introduction of innovations.

It is worth mentioning that the role of education in the society changes dramatically while the transition from the stage of industrial to postindustrial development. According to the Ukrainian researchers D. Livanov and A. Volkov, this transition is characterized by some principal new features, i.e.:

– a change of training technologies that is technically marked by a transition to application of new training methods and models (application of online courses, trainings, case-study, project activity etc.);



–Massive renovation of personnel employed in high school. Hence, this index presumes the presence of professors, scientists and administrators of a high level. Certainly, there are being created conditions requiring the HEI that longs for taking better rating positions to employ highly-qualified specialists;

–expansion of territories of universities and construction of multifunctional university campuses;

–Emergence of professional development centers, innovation training technologies, powerful centers of collaboration between the university and the employer.

Considering all the above mentioned, in the nearest future universities of an entrepreneurial kind might become not only necessary for society and essential for wide strata of population but also quite efficient. Whereas within their operation, such universities combine both scientific-educational and innovation activity.

Focusing on the importance of entrepreneurial universities in the modern system of education, it is necessary to single out their main tasks:

–creating conditions for development, ensuring involvement of investments for creating innovations,

–Creating conditions for training, competitive graduates able to produce innovations goods and to be needed within innovation economy.

Hence, when the USA, Germany, Great Britain, Singapore have already created preconditions for the emergence and development of such higher education institutions, in Ukraine it is too early now to speak about the presence of such preconditions.

The preconditions for entrepreneurial university transformation are as follows:

–expanded development (existence of technoparks, research centers, laboratories able to establish external relations);

–an administrative core consisting of central management groups and university divisions;

–diversification presupposing extension of financing bases an integrated entrepreneurial culture within which innovations are

considered an essential condition of successful and sustainable development of the university;

- stable academic structures, their stability ensures sustainable development of education and science.

At the same time, it is crucially essential for higher educational institutions interested in the long-term successful development of timely transform in response to key challenges of the new higher education paradigm within the society's transition to postindustrial development. It is the entrepreneurial university that might become one of the possible efficient forms of a higher educational institution under new conditions. We will examine major specific features of the entrepreneurial university in more details.

According to the American researchers H. Torp and B. Goldstein, the entrepreneurial university:

- is a prominent research higher educational institution;
- constitutes a unique educational company age-old history, corporate culture, customs, traditions driving the entrepreneurial spirit;
- conducts applied research and priority research aimed at solving complicated problems, often of an innovational character. At the same time, a big part of daily routine work is performed not within academic circles, but innovation centers with an entrepreneurial culture necessary for everyday creation of start-ups;

- is a HEI with its employees being specialists in the production of knowledge and their application in practice (creation of new technological centers, enterprises or reengineering of existing non-efficient enterprises). So, the ideas should be addressed to the American researcher J. Riglice who noted that the entrepreneurial university complies with the following requirements:

- demonstrates entrepreneurial behavior and acts as an organization;

- lecturers, students and employees are to be entrepreneurs;

- the university exists in symbiosis with the region and the medium through structural interaction and complementation.

- For the sake of university transformation into an entrepreneurial one, according to our opinion, it is necessary:

1) to develop the ‘entrepreneurial spirit’ at educational institutions, to stimulate students. But first of all, it presupposes that students must possess entrepreneurial skills, be able to act under risk, live in the consumption society, solve complicated tasks, think in the innovational way, conduct project and research activity, and at the same time – they must self-improve. Thorough work is to be done: change of curricula, inclusive of the range of disciplines presupposing formation of entrepreneurial culture and entrepreneurial spirit in general to the obligatory studying list;

2) create research medium, to encourage lecturers and students. This educational institution must contain research centers, development centers, scientific-research laboratories, etc. and also such positions as lecturer-researcher, lecturer-consultant, lecturer-expert;

3) develop infrastructure at higher educational institutions that particularly presupposes creation of business incubators, business laboratories, centers for entrepreneurship for students, organizations of commercial and non-commercial types which can both be included in the general structure of the university and exist separately.

#### References:

1. Clark B. R. Higher Education System: A Cross-National Perspective / Barton R. Clark. - Berkeley: University of California Press, 1983. – p. 239.

2. Röpke J. The entrepreneurial university: Innovation, academic knowledge creation and regional development in a globalized economy, 1998.

ВПЛИВ ПОСТТРАВМАТИЧНОГО СТРЕСОВОГО РОЗЛАДУ  
НА КЛІНІЧНУ КАРТИНУ АРТЕРІАЛЬНОЇ ГІПЕРТЕНЗІЇ ТА  
ІШЕМІЧНОЇ ХВОРОБИ СЕРЦЯ

*Авдєєнко Олександра Ігорівна*

*студентка*

*Молотягін Дмитро Геннадійович*

*асистент, к.мед.наук*

*кафедра внутрішньої медицини 2, клінічної  
імунології та алергології ім. академіка Л.Т. Малої,  
Харківський національний медичний університет,*

*Харків, Україна*

**Анотація:** У роботі висвітлено причини і механізми порушення регуляції діяльності серця у хворих на артеріальну гіпертензію та ішемічну хворобу серця при виявленні ПТСР.

**Ключові слова:** *посттравматичний стресовий розлад, гіпертензія, ішемічна хвороба серця.*

Вступ. Термін «стрес» ввів у фізіологію та психологію у 1932 р. Уолтер Бредфорд Кеннон [1]. Сьогодні стрес визначають як неспецифічну реакцію організму у відповідь на сильний вплив зовнішнього подразника, а також як реакцію у відповідь нервової системи. Одним із видів стресу є посттравматичний, який може бути пов'язаний із війною в нашій країні. Це психологічний стан, що виникає внаслідок ситуацій, що виходять за межі повсякденного людського досвіду, загрожують його фізичній цілісності та травмують психіку [1,2].

У мирний час стресові ситуації призводять до виникнення синдрому хронічної втоми, емоційного вигорання, фрустрації. Симптомокомплекс, що включає тахікардію, підвищений рівень тривоги та задишку, вперше був описаний у солдатів за часів громадянської війни в США. Цей синдром згодом назвали «солдатське серце». Пізніше з'явився термін «посттравматичний стресовий розлад» (ПТСР), який був представлений як клінічний діагноз у «Діагностичному та статистичному посібнику з

психічних розладів DSM-III (Diagnostic and Statistical Manual of Mental Disorders)» у 1980 р. Дослідження депресивних розладів, що розглядається як фактор ризику розвитку ішемічної хвороби серця (ІХС) у здорових осіб, дозволив визначити підвищення відносного ризику приблизно в 3 рази [3]. Також були отримані дані, що свідчили про 5-кратне підвищення рівня смертності у хворих, які перенесли гострий інфаркт міокарда при розвитку депресивних станів [3, 4]. У пацієнтів з ПТСР ризик розвитку метаболічного синдрому збільшується на 45%, артеріальної гіпертензії (АГ) – на 15% (J.L. Kibler та співавт., 2014), підвищується частота виникнення дисліпідемій, за яких призначення статинів сприяє збільшенню виживання (A. Naser et al., 2011), а також простежується зниження варіабельності серцевого ритму, що є доказом підвищення симпатичної та пригнічення парасимпатичної активностей (R. Kanel, 2010) [5, 6, 7].

Результати досліджень, проведених у США серед осіб, які брали участь у збройних конфліктах у Кореї та В'єтнамі, показали зростання частоти самогубств, злочинів та серйозних сімейних конфліктів. У дослідженнях, у яких брали участь ветерани Другої світової війни, війни США у В'єтнамі, жінки-ветерани, які брали участь у збройних конфліктах, встановлено прямий вплив ПТСР на розвиток серцево-судинних захворювань, рівень загальної та ранньої серцево-судинної смертності, а також показаний зв'язок зі збільшенням частоти розвитку інфаркту міокарда та захворювань периферичних артерій [5].

Відомо, що важлива роль у підвищенні ризику розвитку АГ належить активації симпатичної нервової системи, що стимулює синтез та вивільнення реніну. Підвищення концентрації катехоламінів у крові, активація  $\alpha$ - та  $\beta$ -рецепторів призводять до збільшення тонуусу артеріол та частоти серцевих скорочень (ЧСС), що у поєднанні з високим рівнем реніну обумовлює підвищення артеріального тиску [2].

Наслідком прямого впливу стресу на систему кровообігу є не тільки підвищення ЧСС та артеріального тиску, але й підвищення рівня глюкози в крові з подальшим потенціюванням атеросклеро-

тичного ураження судин. Ризик виникнення цукрового діабету 2 типу на тлі стресу зростає у 4-9 разів, серцево-судинних захворювань – у 2-3 рази [7]. Фізіологічна відповідь організму на гострий стрес проявляється викидом гормонів стресу (адреналіну та норадреналіну), що викликають реакцію fight or flight («боротьба чи втеча»).

Вплив хронічних стресорів супроводжується підвищеною продукцією кортизолу, адренкортикотропного гормону з активацією гіпофізарно-тиреоїдно-надниркового механізму, що обумовлює підвищення апетиту із споживанням переважно жирів і цукрів, депонуванням вісцерального жиру, що призводить до підвищення індексу маси тіла.

Стрес-індуковане ожиріння, гіперглікемія та АГ – основні шляхи потенціювання кардіометаболічного ризику в умовах стресу. Хронічний стрес призводить також до зниження рівня виживання у популяції пацієнтів з ІХС.

Хронічні стресори впливають як на спосіб життя (куріння, харчування, вживання алкоголю, фізичну активність), так і на патофізіологічні механізми розвитку ІХС з наступним комплексним потенціюванням гострого перебігу цього захворювання [7].

Найбільш значущий вплив на серцево-судинну систему при психоемоційних розладах надають нейрогуморальні порушення, у тому числі активація симпатичної та гальмування парасимпатичної нервової системи. Депресивні та тривожні розлади, що виникають на цьому тлі, суттєво впливають на прогноз пацієнтів, які перенесли гострий коронарний синдром у поєднанні з депресією [1]. Гострий стрес викликає ішемію у 40-60% пацієнтів з ІХС, обумовлює частіші епізоди ішемії у 3 рази, знижує ефективність антиангінальної терапії, сприяючи розвитку гострого інфаркту міокарда, порушень ритму та раптової смерті.

За даними ООН, з початку повномасштабної війни загинуло понад 3450 осіб, понад 3785 осіб – отримали поранення. Втрата близьких, тяжкі поранення, необхідність шукати притулку в інших містах – це стресові фактори, які не можуть не позначитися на здоров'ї військових, членів їхніх сімей та мирних жителів.

З початком війни лікарі стикаються з пацієнтами, у яких розвиток та погіршення перебігу захворювання пов'язані із впливом стресових факторів. Із наслідками впливу цих факторів у найближчому майбутньому зіткнуться не лише медики, а й суспільство.

Серед основних критеріїв діагностики ПТСР вирізняють екстремальність події; феномен «вторгнення» (нав'язливі та повторювані спогади про екстремальні події, що викликають тяжкі емоційні переживання; «флешбеки»); поведінка уникнення; гіперактивацію (порушення сну, дратівливість, труднощі концентрації уваги, гіпертрофована реакція, постійне очікування загрози); тривалість (1-6 місяців); порушення соціального функціонування. У той самий час стійке збільшення ЧСС і АТ належить до основним фізіологічним проявам ПТСР.

Серед супутніх ПТСР станів виділяють біполярні порушення, депресію, розлади внаслідок зловживання психоактивними речовинами, психози, розлади особистості, тілесні ушкодження із формуванням хронічного болю. У сучасних умовах ПТСР часто трансформується у розлади особистості та обумовлює порушення соціального функціонування.

Висока частота психосоматичних захворювань, а також емоційні, тривожні розлади – це ті проблеми, з якими пацієнти звертатимуться до сімейного лікаря, гастроентеролога, кардіолога, невролога. І лише в останню чергу до психолога чи психіатра.

Мета. Вивчення впливу посттравматичного стресового розладу на клінічний перебіг артеріальної гіпертензії та ішемічної хвороби серця.

Матеріали та методи. Під нашим спостереженням перебувало 60 хворих з АГ (II ст.) та ІХС (II ФК стенокардії напруги) віком від 30 до 60 років.

Отримані результати та їх обговорення. Дані дослідження показали, що у 62% випадків у хворих при розпитуванні виявлялися феномен «вторгнення» та гіперактивація, які розцінювалися як ознаки ПТСР.

У 49% пацієнтів з ІХС реєструвалося почастищення епізодів ішемії в 3 рази та зниження ефективності антиангінальної терапії,

яке виявлялося у збільшенні кількості таблеток, необхідних для усунення стенокардії; у 40% хворих на АГ почастишання гіпертонічних кризів у 3 рази, що свідчило про підвищення кардіо-васкулярного ризику. Посилення перебігу АГ та ІХС на тлі ПТСП обумовлено патофізіологічними (підвищення симпатoadренало-вої активності) та поведінковими (небажання або неможливість приймати необхідні препарати, порушення режиму) механізмами.

Клінічний перебіг АГ та ІХС у хворих з ПТСП супроводжу-вався зниженням варіабельності серцевого ритму з підвищенням симпатичної та пригніченням парасимпатичної активності. Таким чином, виявлено дані, що свідчать про зниження парасимпа-тичних впливів на серцеву діяльність у пацієнтів із ПТСП. Показник VLF, що характеризує активність симпатичних впливів на серцеву діяльність, у пацієнтів з ПТСП був нижчим на 49% .

Висновки. У хворих з АГ та ІХС у поєднанні з ПТСП спосте-рігався вегетативний дисбаланс з переважанням симпатичних впливів та зниженням активності парасимпатичного відділу вегетативної нервової системи.

#### Література:

1. Горбась І.М. Популяційні аспекти серцево-судинних захворювань у дорослого населення України / І.М. Горбась, І.П. Смірнова // Український кардіологічний журнал. – 2006. – Спеціальний випуск. – С.44-48.

2. Frasure-Smith N. Depression and other psychological risks following myocardial infarction II / N. Frasure-Smith, F. Lesperance // Arch. Gen. Psychiat. - 2003. - Vol. 60. - P. 627-636.

3. Ruo B. Depressive symptoms and health-related quality of life: the Heart and Soul Study / B. Ruo, J. S. Rumsfeld, M. A. Hlatky // JAMA. - 2003. - Vol. 290 (2). - P. 215-221.

4. Boscarino J Chang J Electrocardiogram abnormalities among men with stress-related psychiatric disorders: implications for coronary heart disease and clinical research. Ann Behav Med 1999;21:227- 234.

5. American Psychiatric Association, Diagnostic and Statistical Manual of Mental Disorders, Fourth Edition, Text Revision.



Washington, DC American Psychiatric Association 2000.

6. Rugulies R Depression as a predictor for coronary heart disease. Am J Prev Med 2002;2351- 61.

7. Rudisch B. Epidemiology of comorbid coronary artery disease and depression / B. Rudisch, C. B. Nemeroff //Biol. Psychiatry.- 2003.- Vol.1.

---

УДК 342.922: 342.56 (477)

Юридичні науки

## ДЕРЖАВНА СУДОВА АДМІНІСТРАЦІЯ УКРАЇНИ ЯК СУБ'ЄКТ КОМУНІКАЦІЙНОЇ ДІЯЛЬНОСТІ

*Аль-Мохамед Ареф Ахмад,*

*студент магістратури*

*Міжнародний гуманітарний університет*

*м. Одеса, Україна*

**Анотація:** досліджено Державну судову адміністрацію України та її структурні підрозділи як суб'єкта реалізації інформаційного забезпечення діяльності судової влади; визначено напрямки комунікаційної діяльності структурних підрозділів Державної судової адміністрації України.

**Ключові слова:** Державна судова адміністрація України, інформаційне забезпечення, інформаційні інновації, відділ з питань інформаційних технологій, прес-центр судової влади.

З метою покращення результатів в організації державної влади в Україні постійно удосконалюється діяльність її органів, у тому числі й судових, основним завданням яких є здійснення функції правосуддя, яка, поряд із функцією конституційного нагляду та судового контролю, відноситься до основних функцій судової влади. Водночас органи судової влади виконують допоміжні функції (які забезпечують належні умови для реалізації основних функцій) органів судової влади, серед яких: 1) узагальнення судової практики; 2) підбір, виховання і підвищення кваліфікації кадрів; 3) внутрішній контроль; 4) судове управління. З цього приводу також цікавою є думка А.О. Селіванова, який

відзначає, що «судова влада як самостійний вид державної влади не може обмежитися тільки системою загальних і спеціалізованих судів, і тому вона функціонує у двох формах: організації судового ладу і судового устрою» [1, с. 15].

Уважаємо за необхідне зосередити увагу на здійсненні інформаційного забезпечення як складової реалізації функції судового управління. Реалізувати цю функцію Закон України «Про судоустрій і статус суддів» [2] уповноважив, передусім, Державну судову адміністрацію України (далі – ДСА України), яка діє на підставі відповідного Положення [3] та здійснює, зокрема, інформаційне забезпечення діяльності судової влади з метою створення належних умов функціонування судів і діяльності суддів, представляє суди у відносинах з іншими органами державної влади, органами місцевого самоврядування, громадськістю в межах повноважень, установлених законом. Відповідно до Положення ДСА України здійснює інформаційно-нормативне забезпечення судової діяльності, взаємодіє з відповідними органами та установами, у тому числі інших держав, з метою вдосконалення організаційного забезпечення діяльності судів, забезпечує ведення офіційного веб-порталу судової влади [3].

У структурі ДСА функціонує два підрозділи, напрямком діяльності яких є забезпечення комунікаційної діяльності органів судової влади: відділ організаційної роботи та доступу до публічної інформації та відділ інформаційних технологій. Так відділ з питань інформаційних технологій, який, зокрема: 1) забезпечує функціонування програмних засобів систем електронної обробки інформації центрального апарату ДСА України; 2) здійснює захист інформації, яка передається електронними каналами; 3) забезпечує функціонування програмних засобів зв'язку з мережею Інтернет; 4) приймає участь в удосконаленні комп'ютерних технологій та систем електронної обробки інформації та в розробці нового програмного забезпечення інформаційних систем для автоматизації діяльності центрального апарату ДСА України.

На виконання положень Закону України «Про доступ до публічної інформації» [4] у складі ДСА створено та функціонує

відділ організаційної роботи та доступу до публічної інформації, діяльність якого полягає у реалізації прав громадян на доступ до публічної інформації. Публічною є відображена та задокументована будь-якими засобами та на будь-яких носіях інформація, що була отримана або створена в процесі виконання суб'єктами владних повноважень своїх обов'язків, передбачених законодавством, або яка знаходиться у володінні суб'єктів владних повноважень.

Отже, на підставі викладеного можна переконатися у тому, що відділ організаційної роботи та доступу до публічної інформації та відділ з питань інформаційних технологій реалізують функцію інформаційного забезпечення.

За загальним правилом удосконалення функції інформаційного забезпечення пов'язано із впровадженням інформаційних інновацій у діяльність управління з питань судового діловодства. Тенденції розвитку інформаційного суспільства в Україні зумовлені необхідністю правового регулювання інформаційних відносин, що виникають як всередині ДСА України, так і під час взаємодії з різноманітними територіальними органами судової влади, з іншими органами державної влади, а також із громадськістю. Це забезпечує, перш за все, якісний обмін інформацією між державними органами та громадянами.

Взаємний зв'язок органів судової влади із іншими суб'єктами державної влади та громадянами має здійснюватися за допомогою загальної телекомунікаційної інформаційної мережі на базі загальнодержавних каналів зв'язку, відомчих систем інформування та каналів зв'язку. Водночас, в умовах інтенсивного розвитку інформаційного суспільства всі інформаційні інновації мають бути урегульовані нормами інформаційного та адміністративного законодавства України та закріплювати, серед іншого, правові засади формування якісно нових способів взаємодії органів судової влади з іншими органами державної влади, громадянами з використанням новітніх інформаційних технологій та міжнародних правових стандартів.

З метою автоматизованого прийому і перегляду скарг існує

необхідність у постійному вдосконаленні програмного забезпечення, що має здійснюватися шляхом впровадження інформаційних інновацій. Наразі Україна вже має позитивний практичний досвід у напрямку створення ефективної електронної системи, яка дозволяє особі, що подає скаргу, заповнити стандартну форму он-лайн, засвідчити її та електронною поштою передати до управління правового забезпечення. Зазначена програма доступна на офіційному веб-порталі судової влади України.

У контексті нашого дослідження інституту судової комунікації вважаємо за необхідне зазначити роботу ще одного структурного підрозділу центрального апарату ДСА, а саме прес-центру судової влади, який виконує таку основну функцію, як передача інформації громадськості та підвищення розуміння й обізнаності громадян та ЗМІ про діяльність органів судової влади, тобто, виступає представником у зв'язках із громадськістю та засобами масової інформації.

В результаті аналізу повноважень згаданого прес-центру судової влади можемо відзначити наступне. Реалізація впровадження інформаційних інновацій у діяльність щодо інформаційного забезпечення дозволяє, по-перше, скоротити строк надання відповіді на запити громадськості та ЗМІ щодо діяльності органів судової влади (наприклад, в режимі он-лайн); по-друге, здійснювати у межах компетенції на більш високому рівні інформаційне наповнення офіційного веб-сайту ДСА України; по-третє, забезпечити поширення серед ЗМІ офіційної інформації про діяльність органів судової влади. Ілюстрацією цього є, зокрема, актуальна та вкрай важлива інформація для громадян про те, як працює судова система України в складних умовах воєнного стану.

Таким чином, можемо дійти висновку, що аналіз діяльності структурних підрозділів центрального апарату ДСА підтверджує, що ДСА України є суб'єктом безпосереднього впровадження інформаційних інновацій, яке відбувається всередині його підрозділів. Уважаємо за доцільне підкреслити, що деякі із вищезазначених структурних підрозділів взаємодіють із суміжним органом, який не входить до структури ДСА України.

Наприклад, відділ інформаційних технологій, який тісно співпрацює з Науково-консультативною радою з питань інформаційно-технічного забезпечення (далі – Рада). Рада є дорадчим органом, що утворюється при ДСА України для розгляду наукових рекомендацій та інших пропозицій щодо удосконалення організаційного забезпечення діяльності судів. Нормативно-правовий аналіз дозволяє серед основних завдань Ради визначити наступні: по-перше, сприяння впровадженню інформаційних технологій в діяльність судів; по-друге, розгляд та підготовка пропозицій щодо впровадження результатів наукової, науково-технічної, інноваційної діяльності, надання рекомендацій керівництву ДСА України щодо напрямів інформаційно-технічного розвитку ДСА України.

Відповідно, взаємодія відділу інформаційних технологій з Радою здійснюється у питаннях щодо реалізації програм, концепцій, пропозицій у наступних напрямках: 1) розробки та впровадження прикладного програмного забезпечення, 2) створення баз даних та інформаційних ресурсів, 3) побудови корпоративних та локальних мереж, 4) придбання комп'ютерної техніки, системного, офісного програмного забезпечення, систем керування базами даних, 5) використання можливостей мережі Інтернет в органах судової влади. Отже, впровадження інформаційних інновацій у наведеному прикладі сприяє підвищенню ефективності діяльності органів судової влади та удосконаленню рівня судової комунікації загалом.

#### Література:

1. Селіванов А. Реформування конституційних засад організації судової влади в Україні. *Право України*. 2003. № 7. С. 14-15.
2. Про судоустрій України і статус суддів: Закон України від 2.06.2016. № 1402-VIII. URL: <https://zakon.rada.gov.ua/laws/show/1402-19#Text> (дата звернення 22.05.2022).
3. Про затвердження Положення про Державну судову адміністрацію України від 17.01.2019. № 141/0/15-19. URL: <https://zakon.rada.gov.ua/rada/show/vr141910-19#Text> (дата звернення 22.05.2022).

4. Про доступ до публічної інформації: Закон України від 13.01.2011. № 2939-VI. URL: <https://zakon.rada.gov.ua/laws/show/2939-17#Text> (дата звернення 21.05.2022).

---

УДК 613.2:577.122: 616.24-002.5-021.3

Медичні науки

НАУКОВЕ ОБГРУНТУВАННЯ ПАТОГЕНЕТИЧНОЇ  
НУТРИЦІОЛОГІЧНОЇ КОРЕКЦІЇ РАЦІОНУ ХАРЧУВАННЯ  
ХВОРИХ НА ТУБЕРКУЛЬОЗ

*Аністратенко Тетяна Іванівна,*

*к.мед.н., доцент*

*Галан Ірина Олегівна,*

*к.мед.н., доцент*

*Національний медичний університет*

*імені О.О. Богомольця*

*м. Київ, Україна*

*Бачігіна Оксана Володимирівна,*

*к.мед.н., доцент*

*Національний університет*

*імені Т.Г.Шевченка*

*м. Київ, Україна*

**Анотація:** у хворих на туберкульоз розвивається ендогенний дефіцит в організмі есенціальних нутрієнтів, що призводить до погіршення перебігу хвороби, зниження ефективності її лікування, високої інвалідизації та несприятливого прогнозу. Домінування катаболічних процесів над анаболічними, виражений інтоксикаційний синдром зумовлюють потребу у патогенетичному обґрунтуванні нутриціологічної корекції порушень процесів обміну.

**Ключові слова:** туберкульоз, катаболізм, нутрієнти, корекція, профілактика.

Значна поширеність туберкульозу у світі викликає стурбованість міжнародного співтовариства і обумовлює пошук ефективних шляхів боротьби з ним. В умовах соціально-економічної кризи, яка поглиблюється через військовий стан, в Україні погіршується епідемічна ситуація з туберкульозом.

Переважання запальних процесів над компенсаторними в умовах розладу адаптаційних гомеостатичних механізмів на тлі пригнічення імунної системи при туберкульозі призводить до розвитку катаболічного синдрому. Він швидко призводить до виснаження і втрати маси тіла. Крім того, збільшенню катаболічного синдрому, підвищенню рівня азотемії і прогресуючій гіпоальбумінемії сприяють порушення функції шлунково-кишкового тракту та гепатобіліарної системи.

Однією з найвагоміших систем організму, від яких залежить успіх лікування, є травна система, зокрема тонкий кишківник, в якому всмоктуються протитуберкульозні препарати, та товстий кишківник, що містить потужну систему мікробіоценозу, від стану якого значною мірою залежать активність імунної системи, детоксикаційні можливості організму і функція травлення загалом [1, с.7].

Печінка відіграє основну роль у метаболізмі, біотрансформації більшості речовин, які надходять в організм із зовнішнього середовища, зокрема й медикаментів. Ці процеси проходять у гепатоцитах і супроводжуються накопиченням у них вільних форм ліків, внаслідок чого можуть виникати токсичні пошкодження паренхіми.

При туберкульозі, внаслідок інтоксикації, переважає перекисне окислення ліпідів, кінцевими продуктами якого є недоокислені речовини, супероксид іонів. Недоокислені продукти блокують клітинні мембрани, зумовлюють інтоксикацію. Водночас помічено й виражене пригнічення активності антиоксидантної системи крові. Організм для окиснення супероксиду іонів та виведення їх з організму синтезує природні антиоксиданти – білки гострої фази: церулоплазмін, каталазу, карбоангідразу, трансферин, основною складовою частиною яких є есенціальні мікроелементи (мідь, кобальт, залізо, цинк, марганець, хром). З часом депо мікроелементів через підвищений метаболізм їх вичерпується, а в організмі розвивається гіпомікроелементоз [2, с.18].

Нестача вітамінів у харчовому раціоні або розлади їх метаболізму викликають порушення трофіки і розвиток дегенеративних

процесів у тканинах. Крім того, суттєве значення має ослаблення біосинтезу деяких вітамінів мікроорганізмами кишкової флори під впливом протитуберкульозних препаратів. Використання вітамінів А, Е, С, групи В та інших у в значній мірі нівелює ці негативні наслідки, що дозволило зберегти збалансованість процесів перекисного окислення і запобігти порушенню детоксикаційної системи печінки.

Обстеження хворих на туберкульоз показало, що у більшості з них відбувається порушення нутритивного статусу, що призводить до виснаження та зниження маси тіла і скелетно-м'язової маси. Порушення збалансованості харчових раціонів хворих на туберкульоз до початку захворювання призводить до дефіциту найбільш біологічно активних нутрієнтів, що сприяє порушенню білкового обміну, та розвитку туберкульозу.

Тенденція до зниження загального рівня амінокислот у гострій фазі туберкульозного процесу, перш за все, за рахунок незамінних амінокислот, пояснюється надмірним використанням їх на енергетичні та пластичні потреби організму, а також порушенням всмоктування з кишківника, недостатньою білокотворюючою функцією печінки, порушеннями з боку нервової та ендокринної системи, пригніченням ферментативних систем, які приймають участь у обміні амінокислот.

Важливе значення має повноцінне харчування, багате на білок, передусім тваринний, що містить усі необхідні для регенерації печінки амінокислоти, вітаміни, мінерали, біологічно активні речовини з парафармакологічними властивостями.

Необхідність активації синтезу гострофазових білків, імуноглобулінів, реалізація пластичних процесів закономірно призводить до гіперпотреб організму в субстратах для адаптації – нутрієнтах.

Зважаючи на те, що у хворих на туберкульоз домінують катаболічні процеси над анаболічними, а також є виражений інтоксикаційний синдром і прийом специфічних ліків, у них є актуальна потреба у патогенетичному обґрунтуванні нутриціологічної корекції порушень процесів обміну. Таким чином, патогене-



нетичні механізми визначають напрямок нутриціологічної корекції процесів обміну при конструюванні харчового раціону. Алгоритм корекції наведений у Таблиці 1.

Таблиця 1.

Схема патогенетичної нутриціологічної корекції раціону харчування хворих на туберкульоз.

№	Ланки патогенезу	Біологічно активні речовини	Продукти харчування
1	2	3	4
1.	<b>Зменшення запалення</b>		
	- активація імунометаболічних процесів	Білок	Кисломолочні, молочні продукти, м'ясо, яйця
	- зниження експресії прозапальних цитокінів, підвищення активності фагоцитів	Вітамін Д	Морська риба, яйця
	- захист слизових оболонок від бактерій, активація клітинного антибактеріального імунітету	Секреторний імуноглобулін А Lactobacillus acidophilus. Фруктоолігоцукри, пектини та інші харчові волокна	Кисломолочні продукти – пробіотики. Ацидофілін  Овочі, фрукти, ягоди, столова зелень
	- синтез інтерлейкінів	ПНЖК W-3	Морська риба, грецькі горіхи
	-оптимізація оксидантно – антиоксидантного гомеостазу	ПНЖК W - 6 – промотор запалення	Обмеження в раціоні соняшникової олії
	-антиоксидантний захист тканин	<b>Вітаміни і провітаміни</b>	
		Аскорбінова кислота	Цитрусові, капуста, зелена цибуля, петрушка, кріп, смородина, хрін, шипшина
Альфа-токоферол		Нерафіновані рослинні олії, горіхи, бобові	
Ретинол		Яловича печінка, незбиране молоко, яйця	

	Альфа-, бета-, гама-каротини	Морква, гарбуз, хурма, помаранчі
	<b>Мікроелементи</b>	
	Селен	Часник, морепродукти
	Мідь	Риба, морські гідробіонти
	Магній	Крупи, мигдаль
	Цинк	М'ясо, гарбузове насіння
	Кобальт	М'ясо, продукти моря
	Марганець	Хлібні злаки
	<b>Рослинні антиоксиданти</b>	
	Убіхінон	Фісташки, кунжут
	Антоціани	Червоний виноград, журавлина, чорниці, червонокочанна капуста
	Катехіни	Зелений та чорний чай, чорниці, обліпиха
	Кумарини	Кориця, м'ята, зелений чай, чорниці
	Хлорофіли	Зелені частини рослин, городня зелень
	Поліфеноли	Зелений чай, червоний виноград, цибуля, яблука, полуниця, малина
-антисептична дія	Біофлавоноїди, кверцетин, рутин	Сливи, вишні, чорниці, яблука, абрикоси, червоний перець, зелений чай
	Саліцилати Аскорбінова кислота	Вишня, малина Цитрусові, капуста, зелена цибуля, петрушка, кріп, смородина, хрін, шипшина
	Яблучна кислота Корична кислота Фітонциди	Яблука, кизил Кориця Цибуля, часник, хрін, смородина, цитрусові
	Терпени Гідрохінони	Кріп, коріандр, м'ята, кмин Брусниця, груша, суниця, журавлина, чорниці
	Бензойна кислота Бензальдегід	Журавлина, брусниця Бузина, мигдаль Гвоздика, базилік
-протизапальна, десенсибілізуюча дія	Кальцій	Кисломолочні, молочні продукти

	-специфічна бактеріостатична дія	Ефірні олії	Чабрець, м'ята, гвоздика
2.	<b>Нормалізація порушень обміну речовин, зумовлених запаленням і довготривалою хімотерапією</b>		
	-підвищення апетиту	Сокогінний ефект	Вишні, яблука, капуста, цибуля, петрушка, селера, сухофрукти, цикорій, м'ята, шипшина.
	-індуктори ферментів	Синтез бензпіренгідроксилази печінки, монооксигенази кишкового і печінки	Капуста білокачанна, брюсельська, цвітна, шпинат
	-активація протитуберкульозного імунітету	Амінокислоти, йод, селен	Продукти з високим вмістом білку, морська риба, продукти моря, часник
	-профілактика негативного впливу специфічної терапії	Вітаміни групи В	Яловича печінка, птиця, риба, цільнозерновий хліб, пшеничні висівки
3.	<b>Завершення запалення, активація репаративних механізмів</b>		
	-прискорення епітелізації	Вітамін А Кальцій	Яловича печінка, незбиране молоко, яйця Молочні продукти
	-відновлення синтетичної функції мікрофлори кишок	Вітаміни В1, В2, В6, В12, РР	Натуральний йогурт
4.	<b>Корекція психоемоційного статусу</b>	Фітовегеторегулятори Пробіотики	Лимони, помаранчі, ваніль, кориця, банани Натуральний йогурт

Висновки:

1. Запропоновано диференційний підхід у конструюванні харчового раціону хворих на туберкульоз з урахуванням стадії розвитку туберкульозного процесу і загального стану організму.

2. Раціон хворих на туберкульоз запропоновано збагатити функціональними продуктами харчування з високою нутрієнт-

ною щільністю і парафармакологічними властивостями для нутриціологічної корекції імунopatологічних та метаболічних процесів, відповідно до ланки патогенезу.

#### Література:

1. Феценко Ю.І. Синдром мальабсорбції у хворих на туберкульоз як причина неефективного лікування та шляхи подолання. Український хіміотерапевтичний журнал. 2014. №1. С.5-8.

2. В.І.Зозуляк. Порушення мінерального обміну як один із патофізіологічних патогенетичних механізмів розвитку запального процесу у хворих на туберкульоз. Прикарпатський вісник НТШ. Пульс. 2012. №4 (20). – С. 17- 21.

---

УДК 355.233.2.37.035.6

Педагогічні науки

## ПРОБЛЕМИ ТА ПЕРСПЕКТИВИ У СИСТЕМІ ВІЙСЬКОВОЇ ОСВІТИ

**Білаш О.В.,**

*доцент кафедри ІМ (ОТІВ),*

**Сорокатиий М.І.,**

*старший викладач кафедри ІМ (ОТІВ),*

*Національна академія сухопутних військ  
імені гетьмана Петра Сагайдачного*

*м. Львів, Україна*

**Анотація:** у цій статті розглянуто особливості дистанційного навчання. Проаналізовано проблеми та переваги дистанційної освіти. Окрім того, розглянуто технології, за допомогою яких здійснюють дистанційне навчання.

**Ключові слова:** дистанційне навчання, військова освіта, технології.

В останні роки, у зв'язку з пандемією, відбулися зміни в системі освіти, в тому числі і військової. Особливістю системи військової освіти України є те, що вона інтегрована у загальнодержавну систему освіти і регулюється як нормативними документами з питань загальної освіти, так і відомчими норма-

тивно-правовими актами [1, с.91]. Все частіше в системі військової освіти, крім традиційних форм і методів освіти, почали використовувати нетрадиційні, які забезпечують оперативність отримання нових знань при мінімальних затратах часових та фінансових ресурсів. Характерними рисами дистанційного навчання, які відрізняють його від інших форм освіти, є: гнучкість; модульність; паралельність; охоплення великої аудиторії; технологічність; соціальна рівність; інтернаціональність; нова роль викладача; позитивний вплив на слухача; якість.

Дистанційна освіта – це новий підхід у реалізації навчального процесу, який передбачає використання усіх стандартних складових заняття, але у формі інтерактивної віддаленої взаємодії, за допомогою Internet-технологій. Основною метою створення системи дистанційної освіти є забезпечення загальнонаціонального доступу до освітніх ресурсів шляхом використання сучасних інформаційних технологій та телекомунікаційних мереж і створення умов для реалізації громадянами своїх прав на освіту.

Варто зазначити, що дистанційне навчання здійснюється за допомогою різноманітних технологій, які відрізняються за: формою подання учбових матеріалів; наявністю посередника в системі навчання або за централізованою формою навчання; за ступенем використання телекомунікацій і персональних комп'ютерів; за технологією організації контролю учбового процесу; за ступенем впровадження в технології навчання звичайних методів ведення освітнього процесу; за методами ідентифікації студентів при складанні іспитів. Але найчастіше для підтримки дистанційної освіти використовуються технології трьох видів: кейс-технології, телевізійно-супутникові та мережеві. Основними ж інструментами спілкування у дистанційному навчанні є: електронна пошта, форум, чат, вебінар, відеоконференція, блог, технології Wi-Fi.

На нашу думку, перевагами проведення дистанційного навчання для військових є можливість: вчитися незалежно від місця знаходження; самостійно планувати час занять; використовувати під час процесу навчання сучасні технології; вибирати

навчальний заклад та освітні можливості, незалежно від місцеперебування, в тому числі, проходити стажування у вищих військових навчальних закладах іноземних держав; вибирати темп навчання залежно від ведення військової служби; переглядати матеріал заняття на електронних носіях і не конспектувати почутий матеріал; мати цілодобовий доступ до навчальних матеріалів; використовувати в навчальному процесі нові досягнення інформаційних технологій, які сприяють входженню людини у світовий інформаційний простір; підвищувати творчий та інтелектуальний потенціал курсанта за рахунок самоорганізації; вчитися самостійно приймати відповідальні рішення; слухати навчальні курси без відриву від місця несення служби, що зумовлює економічну ефективність послуги.

Однак, не зважаючи на велику кількість переваг дистанційного навчання є і проблеми, які виникають при веденні дистанційної військової освіти, до яких відносимо: проблеми із забезпеченням технічним обладнанням та постійним виходом у Інтернет; значні грошові витрати для військового навчального закладу, пов'язаних із оновленням матеріальної бази, комп'ютерної техніки, виділенням приміщення для забезпечення доступу до Інтернету; необхідністю сильної самомотивації курсантів; неможливістю використання багатьох методичних і навчальних матеріалів, які не підходять для дистанційного навчання; слабким координуванням з боку Міністерства освіти і науки України (неузгодженість в нормативно-правовому забезпеченні, в стандартизації, в економічних і фінансових питаннях, в оцінках якості освіти); відсутністю норм часу на розробку електронних медійних навчальних видань; слабкі канали зв'язку.

Ми вважаємо, що для покращення якості надання військової освіти необхідно використовувати змішану форму навчання, яка сприятиме взаємному усуненню слабких сторін використання кожної форми окремо. Однак для того, щоб система дистанційного навчання запрацювала на повну потужність в системі освіти України, потрібно вирішити низку проблеми, зокрема, необхідно: створити глобальну комп'ютерну мережу освіти й науки; удоско-

налити нормативно-правове законодавство; науково обґрунтувати ринок навчальної літератури, комп'ютерних та мультимедійних баз даних, та виключити можливості його монополізації; створити різноманітні методики з дистанційного навчання курсантів з різними рівнями здібностей; забезпечити перехід до інтерактивних методів та практичної спрямованості дистанційного навчання.

#### Література:

1. Стан, проблеми та перспективи трансформації військової освіти в контексті реалізації стандартів НАТО / В. Клачко, С. Білявець, О. Діденко, Ю. Дем'янюк // Збірник наукових праць національної академії державної прикордонної служби України. – 2022. – № 1(28). Частина 1. – С. 90-104.

ПРОБЛЕМИ ЗАБЕЗПЕЧЕННЯ КІБЕРБЕЗПЕКИ В КОНТЕКСТІ  
НАБЛИЖЕННЮ ПРАВОВОЇ СИСТЕМИ КРАЇНИ ДО  
ЗАКОНОДАВСТВА ЄС

**Бондаренко М. Л.**

головний судовий експерт  
відділу товарознавчих та  
гемологічних досліджень України  
Донецький науково-дослідний експертно-  
криміналістичний центр МВС

**Деркаченко Ю. В.**

к.ю.н., доцент кафедри права  
Міжнародний науково-технічний  
університет імені академіка Юрія Бугая

**Сініцин О. В.**

Провідний інженер з комп'ютерних  
систем відділу забезпечення діяльності  
Донецького науково-дослідного експертно-  
криміналістичного центру МВС

**Анотація.** Тези присвячені дослідженню імплементації міжнародних норм у сфері кібербезпеки до національного законодавства України. Проблеми кібератак і кібернападів є невідкладними питаннями для кожної країни світу через глобальну цифровізацію інформації. Проблеми забезпечення кібербезпеки в контексті глобальних загроз зумовлюють появу (створення) нових механізмів вирішення проблем глобального масштабу, пов'язаних із вторгненням у кібернетичний простір.

**Ключові слова:** кібербезпека, інформаційна безпека, науково-дослідна робота, кіберзагрози .

Україна продовжує свій шлях по імплементації до національного законодавства положень права Євросоюзу щодо кібербезпеки та захисту об'єктів критичної інфраструктури. Наразі держава виконує регулювання кібербезпеки, але подібна політика вимагає перегляду, суттєвої корекції існуючих заходів, їх доопрацювання. Справа в тому, що курс України на тісну взаємодію та співпрацю з



ЄС та НАТО розкриває нагальну проблему – необхідність захисту об’єктів критичної інфраструктури. Подібні кроки передбачають розробку повноцінної державної політики.

Перегляд процедур кібербезпеки в Україні має й позитивні моменти – посилення загальної спільної безпеки кіберпростору шляхом узгодження процедур та протоколів взаємодії ЄС та України. Причому посилення безпеки буде прослідковуватися не лише в геополітичному ключі, а й у практичному вимірі, що пришвидшує інтеграцію України до цифрового простору та ринку Європейського Союзу.

Опираючись на Національний індекс кібербезпеки (цей показник використовує Естонська академія електронного врядування задля вимірювання та оцінки готовності країн впроваджувати політику запобігання кіберзагрозам, управління та попередження кіберінцидентів), Україна посідає в рейтингу країн 28 місце з максимальних 152-ти сходинок [1].

Аналізуючи складники Національного індексу кібербезпеки, можна прийти до висновку – наразі вживається недостатньо заходів через використання застарілої (неактуальної) інформації. При складанні цього рейтингу використані офіційні дані органів влади, хоча їхня оцінка відмінна від тої, що надається фахівцями в цій сфері та громадським суспільством в цілому. Національний індекс кібербезпеки показує, що в Україні досить нерозвинуті деякі складові системи кібербезпеки: в Україні відсутній підрозділ, що займається аналізом кіберзагроз; відчувається відсутність публікацій з щорічними звітами, доступними громадськості; спостерігається відсутність вимог до компетенцій з кібербезпеки в школі молодшої та середньої ланки; Україна не є частиною регіональної або міжнародної організації з кібербезпеки; тощо [1].

Курс України по наближенню правової системи країни до законодавства ЄС вимагає від держави виконання ключових завдань з метою поширення режиму внутрішнього ринку Європейського Союзу на базову для цифрової економіки сферу телекомунікацій. Основною задачею є імплементація активів ЄС в українське законодавство. Отже, пріоритетом для України

стає інтеграція до Єдиного цифрового ринку ЄС [2].

Ринки України та ЄС можна зблизити за наступних умов: наближення до європейських стандартів нормативно-правового регулювання; наявність тотожних регуляторів ринку та чіткого розподілу повноважень між органами, які займаються питаннями сфери кібербезпеки (вони належать до певного ринку, число яких більше одного); організація однакового чи зрозумілого технічного регулювання кібербезпеки, стандартизація цієї сфери. Отже, інтеграцію України до Єдиного цифрового ринку ЄС можна вважати успішною за умови наближення усіх 3-х складових до європейських правил, норм та стандартів. Результати перемовин України з ЄС дозволили Єврокомісії узгодити інший механізм внесення змін до Угоди, оновити додатки, що стануть у пригоді для розгляду питання імплементації актів Європейського Союзу, які не стали частиною Угоди про асоціацію чи були змінені після її підписання.

Тому ключовими завданнями, що входять в рамки наближення законодавства України до законодавства Євросоюзу з метою поширення режиму внутрішнього ринку ЄС, - впровадження в Україні на базовому ринку змін у сфері цифрової економіки. Наразі для України одна з пріоритетних задач є інтеграція держави до Єдиного цифрового ринку Євросоюзу [3].

Повноцінний розвиток України і наближення до європейських стандартів не можна представити без створення на національному рівні належного державно-правового забезпечення кіберзахисту. Варто при реалізації проєкту по вдосконаленні кібербезпеки України до євростандартів також звернути увагу не тільки на сектор національної безпеки (досягти єдиної стійкості, а також функціональну систему внутрішніх справ), а й на громадську безпеку.

Сучасні проблеми, пов'язані з загрозами національної безпеки України, з'являються через вплив соціально-демографічних, політичних, економічних, правових, технологічних та психологічних чинників.

Кожен з факторів вимагає системного реагування, прогресивної та належної трансформації, яка торкається сектору безпеки

й системи внутрішніх справ. Через що варто досягти якісного, результативного державно-правового забезпечення, необхідного для повноцінного розвитку держави, забезпечення на належному рівні національної безпеки.

Література:

1. Новий глобальний індекс кібербезпеки – Національний індекс кіберпотужності URL: <https://cutt.ly/sHT2yCL> (дата звернення: 01.05.2022)

2. Шипілова Ю. Правова база української кібербезпеки: загальний огляд і аналіз URL: <https://ifesukraine.org/wp-content/uploads/2019/10/IFES-Ukraine-Ukrainian-Cybersecurity-Legal-Framework-Overview-and-Analysis-2019-10-07-Ukr.pdf> (Accessed: 09 April 2022)

3. Янковський О. Україні потрібна нова кіберстратегія (2019) URL: <https://www.pravda.com.ua/columns/2019/09/14/72-26291/> (дата звернення: 01.05.2022)

---

Історичні науки

## ОСОБЛИВОСТІ ФОРМУВАННЯ СОЦІУМУ В СУЧАСНИХ УМОВАХ

***Бондарчук Сергій Миколайович***

*кандидат історичних наук, доцент кафедри  
публічного управління та адміністрування*

*Навчально-наукового інституту неперервної освіти*

*Національного авіаційного університету*

*м.Київ, Україна*

Вступ. Сучасний світ трансформує спосіб життя людини, форми спілкування, змінює особливості взаємовідносин, погляди на однакові речі, манери спілкування, і в решті решт, цінності. Світові процеси технологічних змін супроводжуються і радикальними втручаннями, які гостро впливають на трансформацію українського суспільства.

Мета дослідження полягає у розкритті питання впливу важливості цінностей у формуванні сучасного соціуму. Окреслити тенденції структурних зрушень соціально-економічних процесів та трансформацію цінностей суспільства.

При написанні статті використано порівняльно-історичний метод, цивілізаційний, формаційний та інші підходи до осмислення культурно-історичного процесу, інформаційний підхід та системний.

Основні результати дослідження. Дослідження проведене Microsoft і The Future: «65% тих, хто на сьогодні навчається у школі або ЗВО, займуть посади, яких на сьогодні навіть не існує». Потреби залежать від цінностей людини. Цінність визначається як система координат особистості. На цінностях сходяться або ні люди і колективи. Цінності відображаються в наших діях, тому як іноді люди говорять одне, а роблять по іншому.

Цінності можна розділяти на групи і кожен визначає свій пріоритет (матеріальні, духовні цінності (життєві, моральні, естетичні), соціальні, сімейні цінності, цінність задоволення, здоров'я. Кожна особа займає своє місце в суспільстві, що визначає соціальні цінності, які залежать від оточення, від потреб, від цілей і вони можуть змінюватись протягом життя. Самопізнання — найглибший шлях оцінки своїх цінностей.

Перехід до справжньої демократії передбачає, що цілі публічного управління формуються від потреб та інтересів людей, об'єднаних у державу. Зміст і цілі держави полягають у тому, щоб сприяти матеріальному і духовному розвитку свого народу. Внутрішній стан суспільства є актуальним джерелом формування цілей державного управління. За джерелом виникнення й змістом основні види цілей державного управління утворюють структуру з суспільно-політичних, соціальних, економічних; • духовних цінностей.

Цінності впливають на бажання людей реалізовуватись і, відповідно, сфери зайнятості. Разом з тим, поява нових професій обумовлюється потребами суспільства і цінностями. За різними даними, найзатребуванішими професіями станом на 2021 рік є:

ІТ-фахівці, програмісти, інженери-механіки, лікарі, освітяни (з урахуванням потреб сучасного часу), менеджери проєктів. А от професії майбутнього, серед яких визначають ІТ-генетик, персональний бренд-менеджер, спеціаліст по побудові індивідуальної траєкторії розвитку та інші, пов'язані не просто з отриманими професійними знаннями та навичками (hard skills), а важливими елементами реалізації особистості в сучасному світі — soft skills (м'які навички). М'які навички дають можливості для швидкої пластичної адаптації до змін, чутливості до оточення, генерування ідей, комунікації, взаємодії. В книзі «12 soft skills 21 століття» визначають наступні групи м'яких навичок: емоційний інтелект, сміливість проявити себе, сміливість робити помилки, керівництво слабкостями, швидкість, креативність, етичність, системність, лідерство, адаптивність, комунікативність, співпраця. Розвинутість такого набору м'яких якостей, з комбінування з наявними твердими навичками дозволить змінювати професії, вдосконалюватись, на, відповідно, призведе до трансформацій цінностей.

В сучасних умовах частково кваліфікації та професії видозмінюються, що зміщує підходи до вибору майбутніх професій, системи освіти та великого пласту соціально-економічних питань.

ТРАНСПОРТНА ІНФРАСТРУКТУРА У КОНТЕКСТІ  
ЗАБЕЗПЕЧЕННЯ СТАЛОГО РОЗВИТКУ НАЦІОНАЛЬНОЇ  
ЕКОНОМІКИ: ТЕОРЕТИЧНІ ЗАСАДИ

**Бугаєва М. В.**

*кандидат економічних наук, доцент  
Центральноукраїнський національний  
технічний університет,  
м. Кропивницький, Україна*

**Трушкіна Н. В.**

*кандидат економічних наук, старший дослідник  
Інститут економіки промисловості НАН України  
м. Київ, Україна*

**Анотація:** *З використанням методів угруповань і класифікації умовно систематизовано підходи до трактування транспортної інфраструктури, які запропоновано різними науковими школами. Запропоновано авторський підхід до визначення змісту терміна «транспортна інфраструктура», який розглядається з трьох позицій: як ключова складова транспортно-логістичної системи; сукупність транспортної мережі; комплекс економічних відносин, що виникають у процесі забезпечення сталого розвитку транспортно-логістичних систем.*

**Ключові слова:** *національна економіка, транспортно-логістична система, транспортна мережа, транспортна інфраструктура, понятійно-категоріальний апарат, концептуальні підходи, сталий розвиток.*

На сьогоднішній день науковцями не вироблено єдиного підходу до розуміння суті транспортної інфраструктури. Це обумовлено тим, що на даний час сформовано безліч наукових шкіл, яким притаманні специфічні підходи до формулювання термінологічного апарату.

Більшість науковців трактують транспортну інфраструктуру як транспорту мережу, під якою розглядається сполучний елемент між виробництвом продукції та її споживанням, який включає комунікації всіх видів транспорту, а також об'єкти, що

їх обслуговують. К. Button визначає транспортну інфраструктуру як фіксовану складову транспортної системи; G. Dalton, E. de la Pena, J. M. Vassallo, M. Acciario – невід’ємну частину загальної європейської транспортної системи незалежно від виду транспорту; основні засоби та системи, що обслуговують операторів та користувачів; С. Ferrari, А. Bottasso, М. Conti, А. Tei – ступінь доступності місць і регіонів, тим самим сприяючи їхній диференціації в процесі прийняття рішень про локалізацію фірм та домогосподарств.

С. Воронцова ототожнює терміни «транспортна інфраструктура» та «транспортна система». А. Рожков розглядає поняття «транспортна інфраструктура» як синонім категорії «транспортний комплекс». На думку Т. Смокової, це не є обґрунтованим, оскільки транспортна інфраструктура являє собою лише частину транспортної галузі, а саме її технологічну структуру. Дослідниця вводить таке поняття, як «транспортно-логістична інфраструктура» і пропонує його розглядати з позицій просування матеріальних та супутніх потоків та у тісному зв’язку елементів транспортної, складської та логістичної інфраструктури, об’єднуючи ці підсистеми у єдину систему. Цей термін визначається як сукупність матеріально-технічних систем (об’єктів), що забезпечують виконання основних функцій в різних сферах і галузях діяльності, так і сукупність підсистем, що забезпечують доступ економічних агентів до різних товарів, ресурсів (активів) або до тих чи інших послуг.

Широкого розуміння транспортної інфраструктури дотримуються О. Топчієв, Н. Нефедова, які запропонували її вивчення за такими основними напрямками: дослідження окремих транспортних підприємств та об’єктів (станції, порти, вузли); аналіз транспортних комплексів; вивчення транспортних мереж і комунікацій. Тобто науковці вважають транспортну інфраструктуру не тільки практично тотожною транспортній системі, а й розглядає транспортний комплекс як складову частину транспортної інфраструктури.

В. Степаненко сформулював комплексне визначення

транспортної інфраструктури як сукупності усіх видів транспорту і транспортних структур, функціонування яких спрямоване на створення сприятливих умов діяльності всіх сфер економіки та функціонування організаційно-економічних умов. Це сукупність матеріально-технічних систем транспорту, призначених для забезпечення економічної та неекономічної діяльності людини. І. Заблодська, І. Бузько, О. Зеленко, І. Хорошилова пропонують визначати поняття «транспортна інфраструктура» як складової транспортної системи регіону. Тобто як сукупність транспортних шляхів, вузлів, об'єктів з обслуговування пасажирських і вантажних перевезень, об'єктів технічного обслуговування та ремонту, які забезпечують функціонування всіх видів транспорту у складі транспортної системи регіону.

Ряд вчених (О. Шестак, С. Максимова, Г. Жовтяк) розуміють під транспортною інфраструктурою транспортну систему всіх видів транспорту. При цьому Г. Жовтяк надає визначення транспортної інфраструктури регіону. О. Криворучко зазначає, що транспортна інфраструктура виконує такі функції: забезпечуючу, продуктивну, національної безпеки, регулюючу, стимулюючу, соціальну, зовнішньоекономічну. О. Карий і Г. Подвальна визначають транспортно-логістичну інфраструктуру як комплекс інфраструктур, що забезпечують логістичну діяльність, виокремлюючи при цьому такі її складові: інфраструктура автомобільного транспорту, складська, телекомунікаційна, трубопровідна, залізнична, інфраструктура річкового і морського транспорту, інфраструктура авіаційного транспорту.

О. Іщенко використовує термін «інфраструктура транспортно-логістичної діяльності регіону», розуміючи під ним комплексну систему технічного, організаційно-економічного та інформаційно-комунікаційного забезпечення процесу реалізації транспортно-логістичних послуг, сконцентрованих у даному регіоні.

З наукової точки зору М. Харченко поняття «транспортно-логістична інфраструктура» є сукупністю суб'єктів та об'єктів транспортно-логістичної діяльності, що включає транспортні,



комунікаційні, складські та інші елементи, що забезпечують організаційно-економічну взаємодію господарюючих суб'єктів у рамках логістичного процесу. Транспортно-логістична інфраструктура трактується як сукупність об'єктів і суб'єктів транспортної та логістичної інфраструктури, включаючи матеріальні, фінансові та інформаційні потоки, що виконує функції транспортування, зберігання, розподілу товарів, а також інформаційного та правового супроводу товарних потоків.

Н. Лавренюк (Ігнатов) систематизувала існуючі визначення транспортної інфраструктури за такими підходами: організаційно-правовий (транспортна інфраструктура трактується як сукупність підприємств, установ, організацій, що забезпечують ефективну взаємодію між основними суб'єктами виробничих відносин – продавцем і покупцем); діяльнісний (розгляд транспортної інфраструктури полягає в баченні її як специфічної діяльності з виробництва транспортних послуг); інституціональний (вивчення транспортної інфраструктури полягає у виявленні загальних закономірностей її розвитку, що існують як за умов розвиненої національної економіки, так і у період формування нових (посткризових) відносин); логістичний (розгляд функціонування транспортної інфраструктури як адаптивної системи зі зворотним зв'язком); безпеко-орієнтований (розгляд транспортної інфраструктури з точки зору джерела можливостей зміцнення економічної безпеки та інструменту нейтралізації загроз).

В. Степаненко пропонує усі визначення сутності поняття «транспортна інфраструктура» класифікувати за структурним, системним, процесним, функціональним та організаційним підходами. При цьому, на його думку, структурний підхід наголошує на декомпозиції даної економічної категорії. Системний підхід акцентує увагу на тому, що транспортна інфраструктура – це комплекс взаємопов'язаних підсистем, які направлені на досягнення спільної мети. Функціональний підхід наголошує на здатності реалізації головної функції об'єкта – переміщення. Процесний підхід приділяє увагу процесу створення та функціонування транспортної інфраструктури. Організаційний

підхід підкреслює, що діяльність суб'єктів транспортної інфраструктури впливає на її функціонування.

Отже, у результаті досліджень [1-5] встановлено, що не існує єдиної наукової точки зору щодо поняття транспортної інфраструктури. Так, одні вчені розглядають цю економічну категорію як складову транспортної системи; інші – як елемент інфраструктури ринку; треті – як транспортну мережу. Деякі дослідники доводять, що це певний вид господарської діяльності; економічні відносини у транспортній сфері; управлінська структура для забезпечення використання транспортних засобів; сукупність різних умов (інституційних, організаційних, економічних тощо) для забезпечення доставки вантажів і перевезення пасажирів; єдиний технологічний комплекс, що включає в себе транспортну мережу тощо.

На підставі узагальнення існуючих наукових розробок з понятійно-категоріального апарату та результатів власних досліджень з обраної тематики [6-11] надано авторський підхід до визначення суті та змісту терміна «транспортна інфраструктура», який пропонується розглядати як:

ключову складову транспортно-логістичної системи різного рівня (національна, регіональна, локальна);

сукупність транспортної мережі, яка включає транспортні комунікації, термінали, логістичні центри та інші споруди, пристрої й устаткування, що забезпечують роботу транспорту задля доставки вантажів і обслуговування пасажирів у межах певної території (країни, економічного району, регіону, територіальної громади);

комплекс економічних відносин, що виникають у процесі забезпечення сталого розвитку транспортно-логістичних систем у межах національної економіки.

У подальших дослідженнях планується теоретично узагальнити підходи до визначення терміна «транспортно-логістична система»; розробити рекомендації щодо можливості застосування європейської практики з питань модернізації транспортної інфраструктури у сучасних умовах регіональної економіки України.

## Література:

1. Петрова І.П., Трушкіна Н.В. Щодо розвитку транспортної інфраструктури в Україні на засадах публічно-приватного партнерства. Інфраструктура ринку. 2017. Вип. 13. С. 63-72.
2. Ляшенко В.І., Трушкіна Н.В., Шевченко А.І. Теоретичні підходи до визначення поняття «транспортна інфраструктура економічного району». Інфраструктура ринку. 2020. Вип. 49. С. 186-193. <https://doi.org/10.32843/infrastruct49-32>.
3. Гуцалюк О.М., Бондар Ю.А. Безпековий менеджмент авіаційного транспорту в контексті сталого розвитку національної економіки. Управління економікою: теорія та практика. Чумаченківські читання: зб. наук. праць / НАН України, Ін-т економіки пром-сті. Київ, 2020. С. 82-94. <https://doi.org/10.37-405/2221-1187.2020.82-94>.
4. Трушкіна Н. Логістична система: до питання термінології. *Věda a perspektivy*. 2022. № 3(10). Str. 84-96. [https://doi.org/10.52058/2695-1592-2022-3\(10\)-84-96](https://doi.org/10.52058/2695-1592-2022-3(10)-84-96).
5. Цвірко О.О., Трушкіна Н.В. Логістична інфраструктура: сутність і роль у забезпеченні сталого розвитку національної економіки. *Moderní aspekty vědy: XIX. Díl mezinárodní kolektivní monografie. Česká republika, Jesenice: Mezinárodní Ekonomický Institut s.r.o., 2022. Str. 258-279.*
6. Zaloznova Yu., Trushkina N. Mechanism for providing sustainable development of transport infrastructure in Ukraine. Transformational processes the development of economic systems in conditions of globalization: scientific bases, mechanisms, prospects: collective monograph / Edited by M. Bezpartochnyi, in 2 Vol. / ISMA University, Riga, Latvia. Riga: «Landmark» SIA, 2018. Vol. 2. P. 43-53.
7. Trushkina N. Financial ensuring mechanism of management innovative development of the transport-logistics system. Organizational-economic mechanism of management innovative development of economic entities: collective monograph / Edited by M. Bezpartochnyi, in 3 Vol. / Higher School of Social and Economic. Przeworsk: WSSG, 2019. Vol. 3. P. 227-236.

8. Drachuk Yu., Trushkina N., Serhieieva O., Snitko Ye., Belyaeva G. Standardization of Business Processes in the Transportation Sector. *Open Journal of Business and Management*. 2021. Vol. 9. P. 2312-2328. <https://doi.org/10.4236/ojbm.2021.95125>.

9. Гуцалюк О.М., Бондар Ю.А. Управління стратегічним розвитком транспортної інфраструктури національної економіки. *Науковий вісник Івано-Франківського національного технічного університету нафти і газу*. Сер.: Економіка та управління в нафтовій і газовій промисловості. 2021. № 1 (23). С. 157-170.

10. Hutsaliuk O., Bondar Iu., Sedikova I., Filipishyna L. Research of the level of technological and managerial maturity at the enterprises of the aviation branch of the national economy from the point of view of safety. Knowledge management competence for achieving competitive advantage of professional growth and development: collective monograph. Riga: BA School of Business and Finance, 2021. P. 225-237.

11. Kryshatanovych S., Prosovyeh O., Panas Y., Trushkina N., Omelchenko V. Features of the Socio-Economic Development of the Countries of the World under the influence of the Digital Economy and COVID-19. *International Journal of Computer Science and Network Security*. 2022. Vol. 22. No. 1. P. 9-14. <https://doi.org/10.22937/IJCSNS.2022.22.2.2>.

ДОСЛІДЖЕННЯ ФОРС-МАЖОРУ ЯК УМОВИ ДОГОВОРУ  
ОРЕНДИ В УМОВАХ ВОЄННОГО СТАНУ

**Вакарєва М.О.**,  
*студентка Інституту права  
Київського національного університету  
імені Тараса Шевченка  
м.Київ, Україна*

Актуальність теми дослідження обумовлена наявністю суттєвих змін до визначення форс-мажорних обставин, що унеможлиблюють виконання обов'язків сторін за договором оренди, спричинених російським вторгненням в Україну 24 лютого 2022 року та введенням на всій території держави воєнного стану. Питання договору оренди досліджувались як вітчизняними, так і зарубіжними науковцями, як от: Н.С. Кузнєцоваю, Р.А. Майданником, С.С. Алексєєвим, М.І. Брагінським, О.О. Красавчиковим, О.С. Юффе, Г.Ф. Шершеневичем. Однак, питаннями неможливості виконання наймачем та наймодавцем обов'язків за договором оренди у зв'язку з введенням воєнного стану є малодослідженими у доктрині цивільного права, а відтак слід проаналізувати та дослідити актуальні особливості форс-мажору за договорами оренди в умовах війни.

Як відомо, договір найму (оренди) є угодою, на основі якої здійснюється надання певного майна особою, яка уповноважена ним розпоряджатися, у володіння та користування (лише користування) іншій особі без переходу до такої особи права власності. Відповідно до ч.1 ст.759 ЦКУ за даним договором наймодавець передає або зобов'язується передати наймачеві майно у володіння та користування на певний строк за плату. Тобто орендна плата є обов'язковим зустрічним зобов'язанням орендаря, якому було передано майно орендодавцем. У контексті даного дослідження доцільно з'ясувати, чи звільняється орендар від сплати за договором оренди у період дій воєнного стану. [5, с.377]

Одним із вагомих аспектів аналізу особливостей орендної плати за договором найму є вивчення форс-мажорних обставин, які об'єктивно унеможливають виконання особою сплати грошових коштів за оренду майна, передбачених умовами договору найму. Так, згідно із ч.1 ст.617 ЦКУ особа, яка порушила зобов'язання, звільняється від відповідальності за порушення зобов'язання, якщо вона доведе, що це порушення сталося внаслідок випадку або непереборної сили, тобто форс-мажорних обставин. Проте слід узагальнити, що існування даної обставини звільняє особу лише від відповідальності за неналежне виконання або порушення зобов'язання, проте *de facto* не скасовує його.

Ч.2 ст.14-1 ЗУ «Про торгово-промислові палати в Україні» передбачено об'ємний перелік форс-мажорних обставин, до яких належать і військові дії, і оголошена та неоголошена війна, і введення комендантської години, і пожежі, і вибухи тощо. 28.02.2022 року ТПП України було видано універсальний форс-мажорний сертифікат, який поширюється на всю територію України. Даний нормативний документ виокремлює військову агресію Російської Федерації проти України як обставину, що є надзвичайною, невідворотною та об'єктивною для суб'єктів господарської діяльності та/або фізичних осіб по договору, виконання якого настало згідно з умовами договору неможливим у встановлений термін внаслідок настання таких форс-мажорних обставин. [6]

Звернувшись до Постанови від 01.06.2021 № 910/9258/20 КГС ВС, узагальнюємо, що у форс-мажорних обставин відсутній преюдиційний характер, і при їх виникненні сторона зобов'язана довести, що ці обставини були форс-мажорними саме для даного випадку виконання зобов'язання. Так, відповідно до ч.6 ст.762 ЦКУ наймач звільняється від плати за весь час, протягом якого майно не могло бути використане ним через обставини, за які він не відповідає. Тому, досліджуючи дане питання, обґрунтовуємо, що у разі доведення наймачем відсутності можливості сплатити орендну плату внаслідок об'єктивних та незалежних від волі

особи обставин, які спричинило вторгнення РФ в Україну, дане виконання зобов'язання не слід вважати порушеним. [4]

Проте слід підкреслити, що дія вищезазначеного сертифікату ТПП України у просторі поширюється абсолютно на всю територію держави, проте реальний вимір можливості виконання зобов'язань наймача, приміром, у Харківській та Закарпатській області відрізняється. Тому цивільним законодавством і передбачено обов'язковість доведення порушення зобов'язання внаслідок випадку або непереборної сили. Звідси слід припустити, що постраждала від невиконання зобов'язання сторона може прийняти вищезазначений сертифікат ТПП України як «інструмент для уникнення відповідальності», проте сподіваємось, що судова практика згодом дасть офіційне тлумачення стосовно універсальності даного нормативного документа *de jure* чи *de facto*. [2]

Виходячи з того, що наявність форс-мажорної обставини за договором оренди в умовах воєнного стану звільняє особу лише від відповідальності за неналежне виконання або порушення зобов'язання, проте ніяк його не скасовує, вважаємо за доцільне дослідити способи врегулювання сплати коштів наймачем наймодавцю за передачу у володіння та користування майном.

Слід підкреслити, що у наймача є право вимагати зменшення плати, якщо через обставини, за які він не відповідає, можливість користування майном істотно зменшилася, а також право звільнення від плати за весь час, протягом якого майно не могло бути використане ним через обставини, за які він не відповідає відповідно до ч.4 і 6 ст.762 ЦКУ. Прикладами даних обставин можуть слугувати постійні бомбардування ворога, пошкодження і руйнування об'єкта найму, тимчасова окупація території, на якій знаходиться об'єкт. У такому разі йдеться про можливість фактичного існування зобов'язання наймача здійснити орендну плату за наявності низки передумов. Проте лише посилення на вищезазначені підстави повинні бути об'єктивними та доведеними, а також вагому роль відіграватимуть і умови договору найму між двома сторонами. Доцільним є зауважити, що наявність універсального форс-мажорного сертифікату, виданого

ТПП України 28.02.2022 р., не слугує підставою для наймача не повідомляти наймодавця про виникнення зазначених вище обставин у належні строки та спосіб, визначений укладеним між сторонами договором найму, а також доводити, що дані обставини спричинили неможливість виконання наймачем зобов'язання передати орендну плату.

Так, слід звернути увагу на наступне. Уявімо актуальну ситуацію у нинішніх умовах: між двома сторонами був укладений договір найму з метою організації робочих місць для працівників. Об'єкт даного договору перебуває на окупованій військами РФ території, з якої держава проводить постійну евакуацію людей. Слід узгальнити, що у такому разі наймач може посилатися на об'єктивну відсутність можливості користування даним об'єктом за призначенням та обґрунтувати це, і звідси вимагати від наймодавця звільнення його від орендної плати у період, коли наявність умов обумовленого договором оренди способу використання об'єкта була відсутня.

Окрім того, варто зауважити, що якщо об'єкт найму за договором найму призначений для зберігання окремих товарів певних видів, то з настанням вищезазначених обставин, які *de facto* не залежать від волі наймача, мета договору частково досягається. Звідси вважаємо, що наймач уповноважений вимагати від наймодавця зменшення такої плати, проте не звільнення від неї.[3]

Одним із шляхів врегулювання ситуації між двома сторонами стосовно сплати коштів за найм є зміна періодичності сплати орендної плати. Так, відповідно до ч.5 ст.762 ЦКУ плата за найм (оренду) майна вноситься щомісячно, якщо інше не встановлено договором. На практиці така періодичність є стандартною, проте сторони можуть переглянути дану умови і встановити квартальний або піврічний платіж за взаємною згодою. Окрім того, відповідно до ч.1 ст.607 ЦКУ сторони можуть погодити припинення договору найму у разі неможливості його виконання внаслідок обставин, за які жодна із сторін не відповідає, тобто форс-мажору. [1]



Проведене дослідження дозволяє дійти висновку про те, що існування форс-мажорних обставин в умовах воєнного стану є важелем для звільнення особи від відповідальності за неналежне виконання або порушення зобов'язання за договором оренди, проте варто пам'ятати, що дані обставини мають бути об'єктивно доведеними наймачем задля визнання їх такими, що характеризуються непереборною силою. Сподіваємось, що зовсім скоро ситуація у державі налагодиться, і така форс-мажорна обставина як вторгнення РФ в Україну більше не буде актуальною внаслідок настання миру!

Усе буде Україна!

#### Література:

1. Воєнний стан та оренда: другий виклик долі [Електронний ресурс] – Режим доступу до ресурсу: <https://ibuhgalter.net/articles/981>
2. Договірний форс-мажор в умовах воєнного стану в Україні [Електронний ресурс] – Режим доступу до ресурсу: <https://ibuhgalter.net/articles/973>
3. Оплата оренди комерційної нерухомості під час війни [Електронний ресурс] – Режим доступу до ресурсу: <https://raiffeisen.ua/biznesu/blog/oplata-orendi-komercijno-neruhomosti-pid-chas-viyni-391>
4. Постанова КГС ВС від 01.06.2021 р., судова справа № 910/9258/20 [Електронний ресурс] – Режим доступу до ресурсу: [https://verdictum.ligazakon.net/document/97350258?utm\\_source=buh.ligazakon.net&utm\\_medium=news&utm\\_content=cons12](https://verdictum.ligazakon.net/document/97350258?utm_source=buh.ligazakon.net&utm_medium=news&utm_content=cons12)
5. Цивільне право України. Особлива частина: підручник /за ред. О.В.Дзери, Н.С.Кузнецової, Р.А.Майданика – 5-те вид., стереотипне. – К.: Юрінком Інтер, 2018. – 1176 с.
6. Щодо засвідчення форс-мажорних обставин: офіційний лист ТПП України від 28.02.2022 р. № 2024/02.0-7.1. [Електронний ресурс] – Режим доступу до ресурсу: <https://uccci.org.ua/uploads/files/621cba543cda9382669631.pdf>

## ПРОБЛЕМА ЧАСОВОЇ КОМПЕТЕНТНОСТІ ФАХІВЦІВ СОЦІОНОМІЧНОГО ПРОФІЛЮ

**Варгата О.В.,**

*кандидат педагогічних наук,  
доцент кафедри психології та педагогіки,  
Хмельницький національний університет  
м. Хмельницький, Україна*

**Диняк О.С.,**

*магістр психології, факультету здоров'я,  
психології, фізичної культури та спорту  
Хмельницький національний університет  
м. Хмельницький, Україна*

**Анотація.** У статті розкрито основні питання часової компетентності фахівців соціономічного профілю та визначено її складові. Здійснено характеристику категорії «часова компетентність» у психологічній літературі. Виокреслено структуру та показники часової компетентності фахівців соціономічного профілю. Проведено емпіричне дослідження часової компетентності фахівців соціономічного профілю. Перспективами подальших досліджень вбачаємо у розробці тренінгової програми щодо розвитку часової компетентності у фахівців соціономічного профілю.

**Ключові слова:** час, психологічний час, часова компетентність, часова компетентність фахівців соціономічного профілю, тайм-менеджмент.

**Постановка проблеми.** Проблема часової компетентності є досить актуальною на сучасному етапі, адже час є невід'ємним регулятором діяльності фахівців соціономічного профілю. Важливо зазначити, що часова компетентність є необхідною складовою фахівців соціономічного профілю, оскільки дозволяє використовувати сучасні технології, підвищуючи особисту ефективність та продуктивність.

У сучасних умовах «живої конкуренції» фахівці соціономічного профілю стикаються зі значними, часто непередбачуваними труднощами, тому саме проблема часової компетентності набуває

особливо гострої актуальності. Часова компетентність передбачає раціональне використання власного часу, адже організація власного часу являє собою інструмент максимальної реалізації власного потенціалу.

**Мета статті** – розкрити питання часової компетентності фахівців соціономічного профілю.

**Виклад основного матеріалу.** Час є одним із найважливіших ресурсів та найбільшою цінністю сучасного фахівця, який поряд і особистісно-професійною компетентністю, утворює часову компетентність. Часова компетентність є необхідною характеристикою самоактуалізованої та повноцінної особистості, що включає в себе: самоорганізацію, саморефлексію, самоконтроль, саморегуляцію, часові децентрації тощо.). Темпоральними характеристиками особистості щодо значущих інших визначають: пунктуальність, дисциплінованість, відповідальність, часова компетентність тощо; темпоральні характеристики особистості щодо актуальної діяльності (особистісна організація часу, планування, почуття часу, контроль діяльності, прогнозування) [1].

Н. Заєць до часової компетентності відносить три найважливіші складові, зокрема: усвідомлення часу, емоційне переживання часу і організація часу в професійній діяльності, що в комплексі забезпечує емоційну стабільність, стресостійкість та самореалізацію [2].

Таким чином, часова компетентність – це усвідомлене ставлення до часу, що включає в себе (когнітивний, емоційний та поведінковий компоненти).

Технологією підвищення результативності фахівців соціономічного профілю є використання засобів, принципів тайм-менеджменту. Управління часом з точки зору тайм-менеджменту – це процес постійного тренування та свідомого самоконтролю над кількістю часу, затраченого на конкретні види професійних завдань, які ставляться перед фахівцями соціономічного профілю, при якому збільшується їх ефективність та продуктивність.

У ході дослідження нами визначено показники часової компетентності:

- здатність до проектування цілей;
- здатність максимально концентрувати увагу на конкретних завданнях;
- здатність до довгострокового планування та подальшого їх виконання завдань;
- здатність об'єктивно оцінювати першочерговість завдань;
- здатність отримувати користь від керування часом, відрізняючи важливе від другорядного;
- вміння зменшити кількість надлишкової інформації, користуючись електронними носіями.

Тайм-менеджмент передбачає використання відповідних методик і технологій щодо організації в часі, що сприятиме вирішенню нагальних проблем та формуванні особистої технології використання часу. Дана технологія забезпечить ефективний процес тренувального свідомого самоконтролю за кількістю часу, який ми витрачаємо на конкретні завдання, результатом чого максимально збільшиться ефективність та продуктивність діяльності.

Для дослідження часової компетентності фахівців соціально-мічного профілю, використано тест-опитувальник «Уміння раціонально використовувати час» (за І. Вертейко). У даній методиці запропоновано десять тверджень на які необхідно відповідати, таким чином «0 – майже ніколи», «1 – іноді», «2 – часто» та «3 – майже завжди». Результати методики відображено на рисунку 1.



Рис. 1. Результати «Уміння раціонально використовувати час»

За результатами дослідження часової компетентності фахівців соціономічного профілю нами визначено: низький рівень – у 19% досліджуваних тобто відсутня властивість до успішного планування та раціонального використання свого часу; у 47% – середній рівень, що говорить про наявність властивостей та спроб до планування, але не завжди успішно; у 22% рівень вище середнього, що говорить про значну саморегуляцію свого часу, яка є досить успішною у переважній більшості; у 12% виявлено високий рівень управління власним часом та раціональне його використання.

**Висновки.** Таким чином, часова компетентність набула сьогодні абсолютно нових форм та ознак, вона стала невід’ємною складовою професійної компетентності особистості. Проведене дослідження дало змогу констатувати, що часова компетентність є необхідною характеристикою самоактуалізованої особистості та включає в себе: самоорганізацію, саморефлексію, самоконтроль, саморегуляцію, часові децентрації тощо.). Перспективами подальших досліджень вбачаємо у розробці тренінгової програми щодо розвитку часової компетентності у фахівців соціономічного профілю.

#### Література:

1. Хомуленко Т. Б., Бабатіна С. І. Психологія темпоральності особистості: віковий аспект : монографія. Херсон : ПП Вишемирський В.С., 2014. 236 с.
2. Заєць Н. Ю. Вплив тайм-менеджменту керівника на розвиток позитивного іміджу загальноосвітнього навчального закладу // Вісник. Серія: Педагогічні науки. 2017. № 142. С. 45-50.

## РОЗВИТОК ІННОВАЦІЙНОГО МИСЛЕННЯ ФАХІВЦІВ СОЦІОНОМІЧНОГО ПРОФІЛЮ

**Варгата О.В.,**

*кандидат педагогічних наук,  
доцент кафедри психології та педагогіки,  
Хмельницький національний університет  
м. Хмельницький, Україна*

**Осовська Ю.В.,**

*магістр психології,  
факультету здоров'я, психології,  
фізичної культури та спорту  
Хмельницький національний університет  
м. Хмельницький, Україна*

**Анотація.** У статті узагальнено теоретичний аналіз сучасних підходів до поняття «інноваційне мислення» у науковій літературі. Здійснено психологічну характеристику інноваційного мислення та визначено показники. Проведено емпіричне дослідження інноваційного мислення з метою визначення у фахівців соціономічного профілю загального рівня розумових здібностей, шляхом дослідження здатності дедукції та індукції; гнучкості, критичності та інертності мислення; можливостей розподілу, концентрації та переключення уваги, її точність та швидкість. Перспективами подальших досліджень вбачаємо у розробці психокорекційної програми щодо розвитку інноваційного мислення у фахівців соціономічного профілю.

**Ключові слова:** інновації, мислення, інноваційне мислення, інноваційне мислення фахівців соціономічного профілю, психологічні характеристики інноваційного мислення фахівців соціономічного профілю.

**Постановка проблеми.** Сучасний фахівець має мислити інноваційно, задля постійного оновлення власних знань та розширення досвіду, удосконалення власних умінь і навичок, для нього має бути властива креативність, орієнтованість на майбутнє та готовність йти на ризик задля майбутнього. Саме завдяки такому

погляду фахівці соціономічного профілю зможуть знаходити нові, неординарні вирішення професійно-важливих питань. Володіючи здатністю мислити інноваційно у роботі приймаються власні виважені рішення, допускається менше помилок та людина стає більш затребувана у професійній сфері [1].

**Мета статті** – розкрити особливості розвитку інноваційного мислення у фахівців соціономічного профілю.

**Виклад основного матеріалу.** Інноваційне мислення – це розвивальне мислення, що приводить до нових результатів, до характеристик якого можна віднести системність мислення, інтуїтивність мислення, саморозвиток, самоорганізація, далекоглядність, позитивність [2].

Узагальнення теоретичного дослідження дозволило визначити психологічні характеристики інноваційного мислення у фахівців соціономічного профілю, а саме: здатності дедукції та індукції; гнучкості, критичності та інертності мислення; можливостей розподілу, концентрації та переключення уваги, її точність та швидкість психологічні чинники інноваційного потенціалу педагогів закладів освіти та їх структурні компоненти.

Наявність високорозвинутої когнітивної сфери та достатнього інформаційного забезпечення дозволило визначити показники інноваційного мислення у фахівців соціономічного профілю: загальний розвиток рівня розумових здібностей; гнучкість, критичність та культура мислення; розвинена здатність до розподілу, концентрації та переключення уваги; розвинуті вербальні та невербальні компоненти інтелектуальних здібностей; розвинута просторова візуалізація та точність сприйняття.

Для дослідження інноваційного мислення у фахівців соціономічного профілю, ми використали методика «Визначення загальних розумових здібностей» (за Р. Вандерлікком). Метою даної діагностики є визначення загального рівня розумових здібностей, шляхом дослідження здатності дедукції та індукції; гнучкості, критичності та інертності мислення; можливостей розподілу, концентрації та переключення уваги, її точність та швидкість [3]. Схематично результати зображено на рис. 1.



Рис. 1. Результати за методикою «Визначення загальних розумових здібностей»

**Висновки.** Таким чином, розвинуте інноваційне мислення у фахівців соціономічного профілю характеризується: загальним розвитком рівня розумових здібностей; гнучкістю, критичністю, креативністю; розвинутою здатністю до розподілу, концентрації, переключення уваги; розвинутими вербальними та невербальними компонентами інтелектуальних здібностей; розвинутою просторовою візуалізацією. Перспективами подальших досліджень вбачаємо у розробці психокорекційної програми щодо розвитку інноваційного мислення у фахівців соціономічного профілю.

#### Література:

1. Варгата О.В., Комар Т.В. Інноваційне мислення фахівців соціономічних професій: порівняльний аналіз // Наукові інновації та передові технології (Серія «Державне управління», Серія «Право», Серія «Економіка», Серія «Психологія», Серія «Педагогіка») : журнал. 2022. № 2(4) 2022. С. 333- 345.

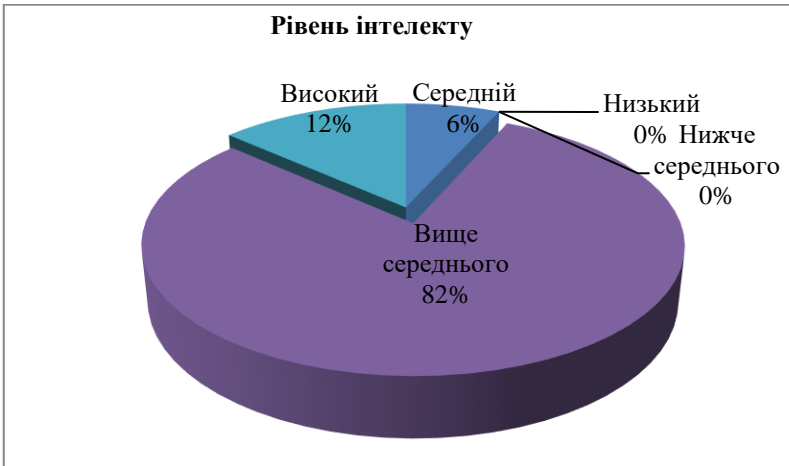
2. Павлович О.Р. Інноваційне мислення як фактор розвитку професійної системи менеджменту // Ринкова економіка: сучасна теорія і практика управління. 2019. С. 199-212.



3. Смирнова О.О. Соціально-психологічні умови розвитку комунікативної компетентності студентів у полікультурному освітньому просторі вищого навчального закладу : дис. канд. псих. наук : 19.00.05. Сєверодонецьк, 2018. 160 с.

---

УДК 37.036:378.2

Педагогічні науки

## ПРОБЛЕМА КРЕАТИВНОЇ КОМПЕТЕНТНОСТІ ФАХІВЦІВ СОЦІОНОМІЧНОГО ПРОФІЛЮ

**Варгата О.В.,**

*кандидат педагогічних наук,  
доцент кафедри психології та педагогіки,  
Хмельницький національний університет  
м. Хмельницький, Україна*

**Романюк М.Ю.,**

*магістр психології,  
факультету здоров'я, психології,  
фізичної культури та спорту  
Хмельницький національний університет  
м. Хмельницький, Україна*

**Анотація.** У статті розглянуто наукові погляди на визначення поняття «креативна компетентність» фахівців соціономічного профілю. Проаналізовано підходи до категорії «креативна компетентність» у психологічній літературі. Визначено показники креативної компетентності фахівців соціономічного профілю. Проведено емпіричне дослідження креативної компетентності фахівців соціономічного профілю. Перспективами подальших досліджень вбачаємо у розробці психологічного супроводу щодо розвитку креативної компетентності у фахівців соціономічного профілю.

**Ключові слова:** креативність, креативний процес, креативна компетентність, креативна компетентність фахівців соціономічного профілю, креативно-інноваційне мислення.

**Постановка проблеми.** На сучасному етапі висуваються нові вимоги перед фахівцями соціономічних професій. В умовах

сьогодення для ринку праці не є достатнім набуття тільки спеціальних професійних знань, адже щоб бути конкурентоспроможним фахівцем необхідно розвивати креативність, як вміння знаходити нестандартні нові рішення та здатність до реалізації новітніх, оригінальних ідей з подальшим їх втіленням у творчій діяльності. Креативність є показником розвитку особистості, що визначає її здатність оригінально розв'язувати надскладні завдання у ситуації невизначеності та готовність змінюватися й не залежати від стереотипів.

**Мета статті** – розкрити питання креативної компетентності фахівців соціономічного профілю.

**Виклад основного матеріалу.** Креативна компетентність фахівців соціономічного профілю розглядається, як системне, інтегроване, динамічне, багатоконфлексне особистісне утворення, що включає соціально-психологічні якості суб'єктів професійної діяльності. Креативна компетентність дозволяє фахівцям соціономічного профілю креативно діяти у різних ситуаціях, що передбачає генерування оригінальних й нестандартних ідей щодо рішення задач, які виникають при створенні інноваційного продукту діяльності.

Дослідники Ф. Баррон й Д. Харрінгтон визначають, що специфічними властивостями креативного процесу, креативного продукту та креативності особистості є їх оригінальність, спроможність, валідність, адекватність завданню і ще одна властивість, що може бути названою придатністю естетичною, екологічною, оптимальною за формою, правильною і оригінальною на певний момент [1].

Автори Н. Коляда і О. Кравченко креативність фахівців соціономічних професій розглядають, як вміння знаходити нестандартні нові рішення знайомих ситуацій, здатність генерувати і втілювати в життя нові ідеї [2].

Науковці підкреслюють різноплановість даного поняття, виокреслюючи креативну компетентність, як інтегральну багатоконфлексну якість особистості, що впливає на розвиток і саморозвиток творчих компетентностей особистості, розвиває

уміння креативно розв'язувати завдання, здобуваючи при цьому максимальну результативність та ефективність професійної діяльності. Таким чином, креативна компетентність фахівців соціономічного профілю являє собою особистісне утворення, що виявляється у системі знань, умінь і навичок, які забезпечують ефективно-творчу діяльність у різних ситуаціях.

Креативна компетентність фахівців соціономічного профілю виокреслюється такими показниками:

- здатністю до креативно-інноваційної мисленнєвої діяльності;
- здатністю до реалізації новітніх, оригінальних ідей та задумів з подальшим їх втіленням у творчій діяльності;
- здатністю до оригінального й креативного мислення та швидкого генерування великої кількості ідей;
- готовністю змінюватися та не залежати від стереотипів;
- здатністю оригінально розв'язувати складні завдання у ситуації невизначеності.

Креативну компетентність фахівців соціономічного профілю ми досліджували за методикою «Опитувальник креативності» (Д. Джонсона).

Опитувальник креативності складається з восьми пунктів контрольний список характеристик творчого мислення й поведінки, розроблений спеціально для ідентифікації проявів творчих здібностей, доступних зовнішньому спостереженню.

Методика спрямована на дослідження творчого прояву (креативності). Показниками креативної компетентності визначено:

- творчі здібності;
- здатність до прогнозування творчої діяльності;
- винахідливість та оригінальність;
- розвинута творча уява та мислення;
- власний досвід творчої результативної діяльності.

Опитувальник дозволяє оцінити творчі здібності, а також здійснити самооцінку креативності. Кожне твердження опитувальника оцінюється за шкалою, що містить п'ять градацій. Загальна оцінка творчих здібностей є сумою балів за вісьмома

пунктами (мінімальна оцінка - 8, максимальна оцінка - 40 балів). У методиці запропоновано вісім тверджень, необхідно обрати певну характеристику, яка властива особистості: «ніколи 1 бал», «рідко 2 бали», «іноді 3 бали», «часто 4 бали», «постійно 5 балів». Результати за даним опитувальником схематично відображені на рисунку 1.



Рис. 1. Результати за методикою «Опитувальник креативності»

За результатами дослідження креативної компетентності фахівців соціономічного профілю нами визначено: дуже високий рівень креативності – 12 %; високий – 22 %; середній – 41 %; низький – 16 %; дуже низький – 9 %. Дуже високий та високий рівень характеризується: розвинутими творчими здібностями; здатністю до прогнозування творчої діяльності; винахідливістю та оригінальністю при виконанні поставлених завдань; розвинутою творчою уявою та мисленням; власним досвідом творчої результативної діяльності.

**Висновки.** Таким чином, креативна компетентність фахівців соціономічного профілю розглядається, як особистісне

утворення, що включає розвинуте креативно-інноваційне мислення суб'єктів, яке, в свою чергу, забезпечить ефективно-творчу діяльність на принципово новому якісному рівні. Перспективами подальших досліджень вбачаємо у розробці психологічного супроводу щодо розвитку креативної компетентності у фахівців соціономічного профілю.

Література:

1. Barron F. Creativity, intelligence and personality. *Ann. Rev. of Psychol.* 1981. V.32. P. 439–476.

2. Коляда Н., Кравченко О. Практичний досвід формування «Soft skills» в умовах закладу вищої освіти. *Актуальні питання гуманітарних наук.* 2020. Вип. 27, Т. 3. URL: <http://journals.uran.ua/index.php/2308-4855/article/view/203686>

---

УДК 378.14:37.013.42

Педагогічні науки

## УМОВИ РОЗВИТКУ ТРАНСВЕРСАЛЬНИХ КОМПЕТЕНТНОСТЕЙ СТУДЕНТІВ-МЕНЕДЖЕРІВ

**Ведь Т. М.,**

*аспірант кафедри педагогіки,  
іноземної філології та перекладу  
Харківського національного*

*економічного університету імені Семена Кузнеця*

**Анотація:** у статті визначено особливості умов для розвитку трансверсальних компетентностей студентів-менеджерів та охарактеризовано когнітивний аспект їх розвитку. Зазначена необхідність розгляду особливостей конструктивізму для оволодіння студентами-менеджерами трансверсальними компетентностями.

**Ключові слова:** трансверсальні навички, трансверсальні компетентності, компетентність, компетентності менеджерів.

Реалії сучасного життя вимагають від майбутніх спеціалістів володіння новими, адаптивними уміннями та навичками, які допоможуть їм пристосуватися до будь яких викликів. Менед-

жери, це окрема ланка спеціалістів, які і так в межах своєї професії повинні володіти великою кількістю різноманітних умінь та навичок. Тому розвиток трансверсальних компетентностей у студентів-менеджерів є актуальним питанням сучасної освіти.

Розвиток трансверсальних компетентностей у студентів безпосередньо пов'язаний з використанням когнітивних навичок для навчання та з інтерпретацією набутих знань відповідно до рівня навичок. Цей процес вимагає певних умов для забезпечення проблем орієнтації, автономії та креативності. Постійний перехід від конкретного до абстрактного та абстрактного до нового конкретного забезпечується шляхом навчання. Набуття специфічних та загальних знань є когнітивним процесом, який характеризується постійним створенням моделей, за якими студенти опрацьовують отриману інформацію. Такі процеси вимагають використання логічних методів таких як аналіз, синтез, індукція та дедукція у поєднанні з методом моделювання як одного з умов необхідних для розвитку трансверсальних компетентностей.

Когнітивна діяльність в освітньому процесі базується на певних засадах, що забезпечують декомпозицію, тобто розкриття розумової діяльності через освітні когнітивні завдання та проблеми. Такі завдання виділяються як основні для розвитку умінь та навичок, які входять до трансверсальних компетентностей. Саме тому навчальний процес – це процес розв'язання когнітивних завдань. Це вимагає розвитку когнітивної освітніх завдань для формування та розвитку основних трансверсальних компетентностей [1, ст.331-332].

Аналізуючи умови розвитку трансверсальних компетентностей, необхідно звернути увагу на особливості концепції ролі конструктивізму у довшілі. [2, ст.44]. Навчальні завдання мають контекстуальне значення, тобто, вони пов'язані з дійсними, реальними проблемами. Навчальне довшілля має представляти природню складність реальності для того, щоб створити умови для оцінки ефективності та необхідності когнітивної діяльності. Це все вимагає огляду умов, які є типовими для конструктивізму: заохочення студентів-менеджерів до приведення гіпотез,

перевірки правильності відповідей та взагалом не боятися ставити запитання; ставлення під сумнів ідей та відповідей майбутніх менеджерів для створення у них когнітивного конфлікту та сумніву; створення сприятливого середовища для проведення діалогу, різних видів діяльностей та рефлексії; заохочення та прийняття автономії студентів та ініціативи не втрачаючи контроль над ситуацією взагалом (для викладача); заохочення з боку викладача використання студентами альтернативних джерел інформації [3, ст.155-156].

Навчання, як і будь-яка інша діяльність людини це складна система, структура якої включає пов'язані між собою елементи, що відображають генезис та потенціал розвитку. Структура когнітивної діяльності включає потреби, мотиви, завдання, цілі, дії, ситуації та умови. Такий підхід до проблеми виокремлення умов для розвитку трансверсальних компетентностей безпосередньо пов'язаний з розумінням головних стадій процесу навчання взагалом та потребує подальшого вивчення, що є перспективою подальших досліджень.

#### Література:

1. Tsankov, N. Educational and cognitive tasks for the formation and development of competence for modelling in Chemistry and Environmental Sciences. *Chemistry: Bulgarian Journal of Science Education*, 21 (3), 2012. p. 327-340.
2. Tsankov, N. The concept-event pair competence-competency in education sciences. *Journal of School Psychology*, Vol. 5, No. 9, 2012 p. 43- 52.
3. Ivanov, I. *Theories of education*. 2004. 320p.

## СОЦІАЛЬНА ВІДПОВІДАЛЬНІСТЬ БІЗНЕСУ: ТЕОРЕТИЧНІ ПІДХОДИ ТА МОДЕЛІ

**Гусєва Н.Ю., Красільнікова О.В.**

*кандидати історичних наук, доценти  
Державний торговельно-економічний університет  
м. Київ, Україна*

**Анотація:** висвітлено теоретичні аспекти поняття «соціальна відповідальність бізнесу», розглянуто її основні підходи та моделі; визначено фактори, які впливають на зростання ролі в суспільстві соціальної відповідальності бізнесу.

**Ключові слова:** соціальна відповідальність, корпорація, компанія, бізнес, суспільство, стейкхолдер.

Соціальна відповідальність бізнесу (СВБ) – це актуальне питання сучасності, оскільки є фактором взаємодії фірм і підприємств із суспільством. Сутність соціальної відповідальності полягає у впливі зовнішнього середовища на функціонування і розвиток бізнесу, а також у підвищенні ролі взаємної відповідальності роботодавця і працівника. Прийнято вважати, що соціальна відповідальність проявляється через спонсорство, меценатство, соціальні програми, благодійність та ін. Але це ідеальний підхід до цього явища, оскільки соціальна відповідальність бізнесу – це етичний принцип, який може проявлятися у взаємодії всіх сфер суспільства.

Будь-який бізнес створюється з метою отримання прибутку, але реалізовується він при цьому не в замкненому просторі, а в певному середовищі при наявності різних умов і обставин з урахуванням загальноприйнятих правил. Щоб бути успішним, бізнес повинен дотримуватися правил. Створення середовища подібного роду – це першочергове завдання держави, яка в свою чергу обмежена ресурсами, наданими їй бізнесом і суспільством. Суспільство при цьому має бути забезпечене всіма необхідними благами. Воно повинно розвиватися, бути освіченим і кваліфікованим, мати робочі місця та ін. Звідси виходить замкнене коло,



що формує відносини партнерства між державою, суспільством і економікою.

Соціальна відповідальність бізнесу є багаторівневим поняттям: *базовий рівень*: виплата зарплатні та податків, надання нових робочих місць з урахуванням можливостей; *другий рівень* (корпоративна відповідальність): адекватні умови праці, підвищення кваліфікації працівників, безкоштовне лікування, забезпечення житлом, соціальна підтримка; *вищий рівень*: благодійна діяльність, охорона навколишнього середовища. [1, р. 83]

Природно виникає питання: що дає соціальна відповідальність самому бізнесу? При вкладанні коштів в соціальні програми збільшуються витрати, але при цьому зростає економічна ефективність. А відбувається це за рахунок задоволення взаємних очікувань і дій між бізнесом та різними зацікавленими групами (стейкхолдерами). Існують такі зацікавлені групи, яким в той чи інший спосіб доводиться взаємодіяти з бізнесом: акціонери, держава, некомерційні та громадські організації, міжнародні організації, постачальники і бізнес-партнери, покупці, інвестори, місцеве співтовариство. Кожна з цих груп є безпосереднім гравцем на ринку, відповідно створюються взаємозворотні відносини, які задовольняють інтереси кожної зі сторін. За рахунок цього відбуваються зміни в профільній діяльності компанії, а саме: вдосконалюються методи корпоративного управління і систем управління репутацією і брендами, зростає продуктивність праці та ефективність виробництва; створюються стійкі партнерські відносини з урядовими структурами, органами місцевої влади, місцевими громадами, профспілками, інститутами громадянського суспільства, засобами масової інформації; розширюються можливості залучення нових споживачів продукції та підвищення їхньої лояльності в конкурентному середовищі; залучаються висококваліфіковані кадри.

Існує три підходи до розуміння соціальної відповідальності бізнесу [2, с. 123-125]. *Перший підхід, традиційний*, був сформований американським економістом, лауреатом Нобелівської премії М. Фрідманом. Сутність його в тому, що організація

повинна служити насамперед інтересам власника. Вся діяльність спрямовується на одержання прибутку за умови конкурентної боротьби і відсутності шахрайства та обману. Соціальна ж роль полягає в дотриманні законів і правил ведення бізнесу.

П. Друкер сформулював *другий підхід, етичний*. В основі цього підходу лежить ідея про етичні зобов'язання організації перед багатошаровим суспільним середовищем, здатним впливати на досягнення цілей організації та її успіхи. Таким середовищем є стейкхолдери: засновники, кредиторів, менеджери, клієнти, профспілки, місцеві організації, державні регулюючі органи та співробітники.

*Третій підхід, соціально-етичний*, був сформульований теоретиками К. Левінім, Г. Мінцбергом, Е. Шайном та ін. Цей підхід з'явився під впливом філософсько-етичних поглядів в 1960-1970-х рр. Згідно з ним, менеджери і співробітники організації повинні дотримуватися спільних інтересів самої організації та її стейкхолдерів. Відповідно до цього підходу, організації повинні добровільно дотримуватися інтересів суспільства і виділяти частину своїх коштів на його вдосконалення.

Також розрізняють декілька моделей соціальної відповідальності. *Американська модель* соціальної відповідальності проявляється у вигляді благодійності. Компанія вкладає частину свого прибутку в суспільно корисні потреби. Дана модель працює на репутацію. Суспільство ставиться до компанії як до доброго друга, а інвестори ставляться до компанії як до соціально стійкої і активно вкладають в неї кошти. Американська модель відрізняється своєю довгостроковістю. [1, р. 87]

*Європейська модель* соціальної відповідальності працює на саму компанію. Гроші виділяються на розвиток персоналу, на підтримку муніципальних утворень, пов'язаних з діяльністю компанії, на природоохоронну діяльність, розвиток науки та ін. При впровадженні європейської моделі компанія повинна розробити механізми контролю ефективності вкладених коштів, що дозволить мати миттєву, позитивну віддачу від ведення соціальної політики; даний фактор значно підвищує акціонерну

вартість компанії, а також залучає партнерів для просування спільних соціальних проєктів. [1, р. 89]

Таким чином, соціальна відповідальність бізнесу – це комплексне, інтегроване поняття. На даний момент бізнес можна назвати соціально відповідальним, якщо він здійснюється у межах закону; має етичний та добровільний характер; виражає соціально відповідальну поведінку, яка не може вичерпуватися лише дотриманням вимог, передбачених законом; певним чином впливає на поведінку підприємства та її стратегічні цілі в економічній сфері; здатний забезпечити позитивний зовнішній ефект у вигляді зростання економічних та соціальних показників.

Література:

1. Porter, M., Kramer, M. Strategy and society: the link between competitive advantage and corporate social responsibility // Harvard Business Review, 2009. – Vol. 84 (12). – pp. 78-94.

2. Котлер Ф., Лі Н. Корпоративна соціальна відповідальність. Як зробити якомога більше добра для вашої компанії та суспільства / Пер. з англ. С. Яринич. – К.: Стандарт, 2005. – 302 с.

---

УДК 338.2

Економічні науки

## БІЗНЕС-ПЛАНУВАННЯ В УМОВАХ ВОЄННОГО СТАНУ

**Дячек В.В.,**

*к.е.н., доцент кафедри  
управління та адміністрування*

**Онищенко В.А.,**

*студентка ННІ «Каразінська школа бізнесу»*

*Харківський національний університет*

*імені В.Н. Каразіна*

*м. Харків, Україна*

**Анотація:** У тезах розкривається поняття бізнес-планування як елементу ефективного ведення діяльності підприємства. Дається визначення бізнес-плану та даються рекомендації щодо можливостей компаній корегування бізнес-плану підприємства

*для продовження ведення діяльності на території нашої держави, беручи до уваги воєнне становище країни.*

**Ключові слова:** *бізнес-план, воєнний стан, експорт, зміни, управління підприємством, планування бізнесу.*

В умовах сьогодення вкрай важливим є підтримка економічного становища країни, тож безумовно якнайбільше підприємств повинні бути залучені до цього процесу. Бізнес-план, як документ, що являє собою посібник з інформацією для управління компанією, повинен корегуватися відповідно до зовнішніх та внутрішніх змін, що суттєво впливають на діяльність компанії. З цього розуміємо, що бізнес-планування під час воєнного стану, як і за будь-якої кризової для підприємства ситуації, повинне зазнати змін для більш ефективної вигоди від нього. Тож, проблема внесення корективів до планування бізнесу в умовах війни привертає до себе багато уваги на сьогодні.

Як вже було зазначено вище, звернення до бізнес-плану наразі є рушійною дією для підприємства, адже з тим, що в бізнес-плані містяться відомості про фірму, товар, його виробництво, ринки збуту, маркетинг, організацію операцій та їх ефективність, можна планувати господарську діяльність фірми на найближчі та віддалені періоди відповідно до потреб ринку та можливостей отримання необхідних ресурсів. [1, с.78; 2, с.223]

Існує упередження, що бізнес-план повинні мати лише стартапи для привертання вкладів інвесторів, проте це твердження є вкрай хибним. Для існуючого бізнесу наявність актуального бізнес-плану є не менш важливим. Добре складений план стає в нагоді в кризових ситуаціях, даючи можливість посилити стратегічні позиції бізнесу, управляти можливостями та цілями, а також планувати розподіл фінансів, в тому числі й в кризових ситуаціях. Військові дії та війна є одним з кризових явищ, які вітчизняна економіка не розглядала за можливі. До сьогодні було більш популярним розглядати кризові явища, які викликані економічними циклами та боротьбі з ними. Але війна також має схожі ознаки: зниження попиту на товари повсякденного попиту, перебудову економіки, зниження обсягу виторгу та обсягу

перевезень і так далі. Економіка країни має адаптуватися до нових реалій. Але в ринковій економіці це має відбуватися за допомогою ринкових механізмів та інструментів. Підприємства, в свою чергу, також мають діяти за планом та при відсутності такого сценарію розвитку розробити його. Все це є завдання бізнес-планування на підприємстві. Діючий бізнес використовує план, щоб контролювати досягнення раніше поставленої мети, а оскільки планування найчастіше є ключовим фактором організації ефективної діяльності, то це безпосередньо позитивно впливає на досягнення цієї мети.

Перш за все власник або менеджмент діючого підприємства повинен вирішити для себе чи планується продовження діяльності компанії, чи повністю призупиняється. Наприклад, для компаній у сфері туризму та для індустрії розваг ведення бізнесу може принести збитки. Разом з тим треба підкреслити, що продовження роботи може виконуватись як на території держави, так і повна релокація бізнесу. Для випадків орієнтації на подальшу працю без переміщення компанії, можемо виділити такі перспективи:

- зміна ринку збуту;
- зменшення асортименту продукції;
- початок або розширення зовнішньоекономічної діяльності підприємства;
- зміна напрямку бізнесу чи півот бізнесу.

Розглянемо кожний із запропонованих варіантів. Звертаючись до можливості зміни ринку збуту, кажемо про концентрацію уваги на найбільш актуальних для компанії сегментах. Передують цьому етапу аналіз та оцінка поточного стану підприємства, а також оцінка наявних ресурсів, можливостей та проблем ринку.

Переходячи до пункту зменшення асортименту продукції, що йде пліч-о-пліч з розглянутим попереднім варіантом, вбачаємо вигоду в тому, що компанія зможе зосередитись на випуску певної продукції, направленої на свою основну цільову аудиторію. Більш того, якщо для виробництва різноманітних товарів задіяні відмінні станки, такий варіант розвитку подій зменшить наші витрати [3, с.92]

Наступна можливість – початок або розширення зовнішньоекономічної діяльності підприємства. Сприятливим підґрунтям для цього є питання скасування іншими країнами імпорتنих мит у торгівлі з Україною. Таким чином країни виражають свою підтримку нашій державі, що спрощує експортування української продукції. До того ж, з відкриттям для українських виробників західних ринків, наша країна може стимулювати економіку.

Останній, але не менш значний запропонований варіант – зміна напрямку діючого бізнесу або півот бізнесу, тобто повна зміна діяльності бізнесу, започаткування нових видів діяльності чи зміна бізнес-моделі. Кризові ситуації можна розглядати як можливість: переглянути кадрову політику та значно скоротити штат працівників, вийти на нові ринки чи почати діяльність у інших напрямках.

З зазначеного стає очевидним, що український бізнес має приділити час, ресурси та свою увагу якісній та професійній підготовці до роботи в умовах широкомасштабної війни. Саме внесення корективів до бізнес-плану в залежності від обраних перспектив, допоможе бізнесу вижити та зробити свій вклад у підтримку економіки країни.

#### Література:

1. Кисельов А. А. Бізнес-план організації: сутність та призначення плану в організації // Альманах світової науки. - 2021. - №. 2. - С. 78-79.
2. Сапунов А. В. Бізнес-план-основний інструмент планування на підприємстві // Актуальні проблеми розвитку господарських суб'єктів, територій і систем регіонального та муніципального управління. - 2021. - С. 223-226.
3. Цимбалюк, Л. Г. Чинники, резерви та шляхи зниження витрат виробництва як основа зменшення ціни товару / Л. Г. Цимбалюк, Н. П. Скригун // Вісник Бердянського університету менеджменту і бізнесу. – Бердянськ : БУМіБ, 2011. – №3. – С. 88–95.

ПРО БЕЗПЕКУ ПРИ ЗАТРИМАННІ ПРАВОПОРУШНИКА

*Дроздовська Юлія Віталіївна*  
*Дніпропетровський державний*  
*університет внутрішніх справ*

*Науковий керівник:*

*Журавель Олександр Анатолійович*  
*викладач кафедри спеціальної*  
*фізичної підготовки*

Постановка проблеми. Сучасний стан захисту прав, свобод і законних інтересів громадян від протиправних посягань характеризується як незадовільний. Питання самозахисту громадян від протиправних посягань потребують поглибленого вивчення, особливо в частині характеристики умов правомірності застосування вогнепальної зброї у разі затримання правопорушника. Застосування вогнепальної зброї працівниками правоохоронних органів свідчить про недостатній рівень їхньої професійної та психологічної підготовки, незнання тактики і застосування прийомів під час затримання та перевищення повноважень в умовах необхідної оборони та крайньої необхідності.

Дослідження. Сучасна криміногенна ситуація, що наявна в Україні є загрозливою, ризиковою і небезпечною не лише для її державних інститутів, але й для всього населення країни. Про неефективність державної політики у соціальних і гуманітарних сферах мова йшла у Законі України “Про основи національної безпеки” від 19 червня 2003 року [2]. Про те, що змін на краще не відбувається, свідчать праці, наукові повідомлення практичних працівників і вчених. Сутність суспільної безпеки залежить від стану суспільного середовища, за якого відсутні загрози і небезпека.

Чинне законодавство України за останні роки передбачило правові норми, дотримання яких покликано суттєво зменшити загальний рівень злочинності та окремі його види. Водночас

правовий нігілізм населення, недостатня ефективність діяльності правоохоронних органів, які перебувають у стані постійних “реформ”, “сприяють” зростанню кількості правопорушень та підвищенню їх суспільної небезпеки. Відтік примусовий і добровільний професіоналів із цих органів створюють загрози і небезпеку для населення України. Громадяни України в окремих випадках протидіють правопорушникам на “свій розсуд”, ризикуючи своїм здоров’ям та життям.

Різноманітність ситуацій, у яких відбувається затримання озброєного правопорушника, свідчить не лише про суспільну небезпеку вчинених особою протиправних дій [18, с. 12], але й про самостійність прийняття рішення щодо застосування вогнепальної зброї особою, яка затримує правопорушника, про доцільні і послідовні варіанти її дій та професійну майстерність. Предметом тактики застосування вогнепальної зброї є всебічні і міцні знання, практичні навички та уміння працівника правоохоронного органу провести комплексні дії зі затримання правопорушника [19, с. 185–187]. Доцільно запропонувати таке визначення тактики застосування вогнепальної зброї – це сукупність передбачених чинним законодавством правил, прийомів і засобів найбільш ефективних і оптимальних під час затримання правопорушника, для усунення реальної небезпеки та припинення протиправних дій.

Висновок. Низька ефективність охоронної функції держави призвела до зростання злочинності у суспільно найнебезпечніших формах. Загроза, ризик і недостатня особиста безпека громадян та працівників правоохоронних органів була і залишається однією з багатьох негативних проблем в українському суспільстві. Помітне значне поширення застосування вогнепальної зброї правопорушниками, що заподіює шкоду життю, здоров’ю громадян. Дії працівників сучасних правоохоронних органів не завжди є своєчасними і відповідними, особливо під час застосування вогнепальної зброї, що призводить до порушення умов правомірності застосування зброї. В окремих випадках працівники правоохоронних органів у разі використання



вогнепальної зброї не володіють тактикою і прийомами її застосування.

#### Література:

1. Баганець О. Чому правоохоронна система в Україні стала безпорадною, а злочинність динамічно захоплює регіони / О. Баганець // Юридичний вісник України. – 2016. – 21–27 жовтня. – № 42 (1110). – С. 10–11.

2. Беззубов Д. О. Суспільна безпека (організаційно-правові засади) : монографія / Д. О. Беззубов . – К. : МП “Леся”, 2013. – 452 с.

3. Тащишин І. Б. Адміністративне право України: навч. посіб. / І. Б. Тащишин. – Львів: Новий світ-2000, 2011. – 307 с.

4. Параниця С. П. Адміністративно-правові засади обігу зброї та пристроїв для відстрілу патронів, споряджених гумовими снарядами : автореф. дис. ... канд. юрид. наук / С. П. Параниця ; Ірпінь : Національний ун-т держав. податкової служби України, 2009. – 21 с.

5. Конституція України: чинне законодавство станом по 10 серпня 2015 р.; Офіц. текст. – К. : Алерта, 2015. – 80 с.

6. Закон України “Про національну поліцію”. – С.: ТОВ “ВВП НОТІС”, 2016. – 84 с.

7. Кримінальний кодекс України: чинне законодавство зі змінами та доповненнями станом на 13 червня 2013 року (офіц. текст). – К. : ПАЛИВОДА А.В., 2013. – 212 с. – (Кодекси України).

ОСОБЛИВОСТІ ЕМФІТЕВЗИСУ ЯК СПЕЦИФІЧНОГО ВИДУ  
ПРАВ НА ЗЕМЕЛЬНУ ДІЛЯНКУ В УКРАЇНІ ПІД ЧАС  
ВОЄННОГО СТАНУ

**Зигрій Ольга**

*канд. екон. наук, доцент,  
доцент кафедри цивільного права і процесу  
Західноукраїнського національного університету  
м. Тернопіль, Україна*

**Венгер Тетяна**

*студентка юридичного факультету ЗУНУ*

**Анотація:** у статті подано особливості та характерні ознаки емфітевзису, визначено його відмінності від договору оренди земельної ділянки враховуючи воєнний стан в Україні.

**Ключові слова:** емфітевзис, земельна ділянка, землі сільськогосподарського призначення, договір оренди.

Сьогодні найбільш поширеним та відомим правовим інститутом, який дає можливість використовувати земельні ділянки є договір оренди. На даний час в Україні існує велика кількість власників землі, які не володіють достатніми знаннями та вміннями щодо обробки ґрунтів, не мають часу чи можливостей для користування землею та, водночас, не хочуть позбутися права власності на свою земельну ділянку. Тому найчастіше в подібних ситуаціях землевласники вдаються до укладення договору про передання землі в оренду, нехтуючи при цьому значно вигіднішим в багатьох аспектах видом договору, що має безліч вагомих переваг, а саме – емфітевзисом.

З 1 липня 2021 року громадяни України мають змогу придбати до 100 га землі в одні руки. З 1 січня 2024 року для усіх осіб (як фізичних, так і юридичних) діятиме загальне обмеження щодо площі земельної ділянки - не більше 10 тис.га. - це передбачає Закон № 552-ІХ «Про внесення змін до деяких законодавчих актів України щодо умов обігу земель сільськогосподарського призначення». Оформлення права користування земельною

ділянкою за допомогою договору емфітевзису досить популярна опція до початку війни в Україні.

**Метою дослідження** є аналіз особливостей та характерних ознак емфітевзису, визначення його відмінностей від договору оренди земельної ділянки, враховуючи воєнний стан в Україні.

Як відомо, в Україні більша частина земель сільськогосподарського призначення розпайована і є приватною власністю фізичних осіб. У зв'язку з тим, що практично всі аспекти договору оренди врегульовані законодавством, то саме він є найбільш поширеним та відомим. Проте існує інший вид речових прав на сільськогосподарські земельні ділянки – емфітевзис. Варто зазначити, що його нормативне обґрунтування є набагато вужчим, ніж законодавче регулювання відносин оренди. Власне поняття емфітевзису вперше було вжито в українському законодавстві в 2003 р, коли було прийнято Цивільний кодекс України [4].

Відповідно до Цивільного кодексу України емфітевзис є довгостроковим, відчужуваним і таким, що успадковується, правом використання чужої земельної ділянки для сільськогосподарських потреб з метою отримання плодів та доходів від неї із обов'язком ефективно її використовувати відповідно до цільового призначення [5].

Загалом договору емфітевзису властиво багато своєрідних особливостей. По-перше, відповідно до нього, власник земельної ділянки передає право володіння та користування нею землекористувачу для сільськогосподарських потреб. Тобто об'єктом договору емфітевзису можуть бути тільки ділянки сільськогосподарського призначення.

По-друге, серед багатьох відмінностей емфітевзису від договорів оренди землі можна виділити те, що його регулюванню присвячено тільки декілька статей Цивільного кодексу України, а це в свою чергу дає більше свободи й можливостей сторонам договору, та водночас створює ризик для обох сторін. Окрім того, згідно з договором емфітевзису податки за землю сплачує саме власник земельної ділянки, а не користувач.

Емфітевзис - це право користування земельною ділянкою

тільки сільськогосподарського призначення, яке виникає на підставі укладеного сторонами договору в письмовому вигляді. Емфітевзис є певною альтернативою купівлі земельної ділянки, оскільки надає землекористувачу значний обсяг прав і можливостей. Укладається у письмовій формі та може бути посвідчений нотаріально, якщо одна із сторін виявляє таке бажання.

Формально договір про встановлення емфітевзису можна вважати консенсуальним, адже для виникнення емфітевтичного права не вимагається передачі земельної ділянки. Окрім цього, використання земельної ділянки за таким договором можливе тільки після його державної реєстрації в територіальному органі земельних ресурсів.

Таким чином, багато агрокомпаній застосовували емфітевзис, встановлюючи строк дії на сто і навіть двісті років, а це вже більше нагадувало набуття земельної ділянки у власність. Однак, 1 січня 2019 р. законодавець встановив максимальний строк для передачі земельної ділянки в емфітевзис до 50 років [2; 3, с.137-139].

07.04.2022 року набрав чинності Закон України «Про внесення змін до деяких законодавчих актів України щодо створення умов для забезпечення продовольчої безпеки в умовах воєнного стану» [1]. Відповідно до закону діють додаткові можливості для ефективного використання земель сільськогосподарського призначення під час воєнного стану, а саме:

- право передати земельні ділянки в оренду за спрощеною процедурою;
- автоматичне поновлення окремих договорів.

Законодавець подає роз'яснення у тому, якщо строк користування земельними ділянками сільськогосподарського призначення за договорами оренди, емфітевзису спливає після введення воєнного стану, то дія цих договорів автоматично продовжується на 1 рік без укладання додаткових угод чи внесенням відомостей до державного реєстру.

Законодавець подає спрощену оренда на 1 рік, що передбачає - земельні ділянки сільськогосподарського призначення державної

чи комунальної власності можуть передаватися в оренду до 1 року для ведення товарного сільськогосподарського виробництва без проведення земельних торгів з розміром орендної плати що не перевершує 8% нормативної грошової оцінки [1]. При цьому право постійного користування зберігатиметься, наявність у договорі емфітевзису заборона на передачу ділянки в оренду не є суттєвою. Дане твердження поширюється і на земельні ділянки, яким кадастровий номер не присвоєно.

Під час воєнного стану в Україні передача в оренду земельної ділянки можливе без присвоєння їй кадастрового номера та внесення відомостей про неї до Державного земельного кадастру. Проте додатком до договору оренди має бути технічна документація із землеустрою. Важливим тут є те, що орендар зможе продовжити платне користування земельною ділянкою після закінчення строку договору оренди, але не довше ніж до закінчення збирання врожаю, посіяного на цій ділянці.

Відповідно до згаданого Закону від час дії воєнного стану орендарі (суборендарі) земельних ділянок сільськогосподарського призначення будь-якої форми власності можуть передати на строк до 1 року іншій особі право оренди (суборенди). Згода власника земельної ділянки при цьому не потрібна.

Договора оренди та емфітевзису укладатимуться виключно в електронній формі, при цьому вони не поновлюються і не підлягатимуть державній реєстрації (здійснюються районною військовою адміністрацією у Книгах реєстрації землеволодінь і землекористувань (в паперовій та електронній формах). У такому випадку орендарі не мають переважного права укласти такі договори на новий строк чи на купівлю ділянки у разі її продажу; на передачу земельної ділянки в суборенду, будівництво на ділянці, закладення багаторічних насаджень, зміну цільового призначення.

За умов воєнного стану можлива «пакетна» передача земельних ділянок в оренду, користування - кількох земельних ділянок в одному договорі.

Після припинення або скасування воєнного стану укладені,

поновлені відповідно до цього закону договори продовжуватимуть діяти до закінчення строку, на який їх було укладено.

Слід зазначити, що під час воєнного стану забороняється безоплатна передача земель державної та комунальної власності у приватну власність, так само як надання дозволів на розроблення документації із землеустрою з метою такої передачі та власне її розроблення. А також не проводитимуться земельні торги щодо прав оренди, емфітевзису щодо земельних ділянок сільськогосподарського призначення державної та комунальної власності.

#### Література:

1. Закон України «Про внесення змін до деяких законодавчих актів України щодо створення умов для забезпечення продовольчої безпеки в умовах воєнного стану». від 24.03.2022 <https://zakon.rada.gov.ua/laws/show/2145-20#Text>

2. Земельний кодекс України : станом на 26 липня 2021 р. С : ТОВ «ВВП НОТІС», 2021. 152 с.

3. Зигрій О., Ковальчук Ю. Деретуляція у сфері правового регулювання земельних відносин або нова «Земельна Конституція». Актуальні проблеми правознавства. Тернопіль, Випуск 2 (26), 2021. С.120-125

4. Галкевич С. Договір емфітевзису як альтернатива договору оренди землі. URL: <https://law.chnu.edu.ua/dohovir-empfitevzysu-yak-alternatyva-dohovoru-orendy-zemli/>

5. Цивільний кодекс України: чинне законодавство зі змінами та доповненнями станом на 01.12.2021 р. К.: Паливода А. В., 2021. 456 с.

КІБЕРАТАКИ ПРОТИ ОБ'ЄКТІВ КРИТИЧНОЇ  
ІНФРАСТРУКТУРИ У ВОЄННИЙ ЧАС: ВІДПОВІДНІСТЬ  
МІЖНАРОДНОМУ ПРАВУ

*Ільченко Н. Д.,  
студентка ОР «Бакалавр» ННІП  
Київський національний університет  
імені Тараса Шевченка  
м. Київ, Україна*

**Анотація.** В статті досліджується питання міжнародно-правової кваліфікації кібератак на об'єкти критичної інфраструктури. Розглядається застосування норм міжнародного права до кібератак. Досліджується проблеми поширення дії основних принципів міжнародного права у кіберпросторі. Наголошується на необхідності пристосування норм міжнародного права до нових суспільних реалій в контексті кібератак.

**Ключові слова:** критична інфраструктура; об'єкти критичної інфраструктури; кібернетичні атаки; кібератаки; відповідальність держав.

Розвиток сучасних технологій значною мірою розширює можливості людства, а також впливає на кожного з нас уже зараз. Зокрема, варто зазначити, що стрімкий розвиток інформаційно-комунікаційних технологій сприяв появі кіберпростору, що передусім виступає віртуальним інформаційно-комунікаційним простором. А також за своєю суттю він є середовищем для реалізації кібератак і забезпечує їх необхідними засобами.

З огляду на воєнні дії в Україні доцільним є врахування того факту, що мережеві комп'ютерні атаки можуть бути застосовані також для ураження певних цілей. Як відзначають науковці, метою кібервійни є порушення функціонування комп'ютерних систем, що відповідають за роботу ділових і фінансових центрів, державних установ, створення хаосу в житті держави. Тому в першу чергу страждають найбільш життєво важливі і функціональні системи, до яких відносяться системи водо- і

енергозабезпечення, транспорту, комунікаційні мережі тощо [1].

З огляду на це, я хотіла б розглянути використання кібератак задля нанесення шкоди об'єктам критичної інфраструктури, а також питання відповідності таких атак міжнародному праву.

В першу чергу, задля аналізу даного питання я хотіла б зупинитись на тому, що загалом розуміється під терміном «об'єкт критичної інфраструктури». В розумінні національного законодавства, це об'єкти інфраструктури, системи, їх частини та їх сукупність, які є важливими для економіки, національної безпеки та оборони, порушення функціонування яких може завдати шкоди життєво важливим національним інтересам [2]. Загалом, перелік таких об'єктів для різних країн є відносно сталим, проте, звісно, на його формування впливають також і національні інтереси (так, для України таким пріоритетом вважається оборона від зовнішнього агресора).

Таким чином, такі об'єкти можна вважати досить цінними цілями для їх знищення, оскільки вони забезпечують нормальне функціонування як самої держави, так і її населення. Для підтвердження цього хотіла б звернутись до тези з Резолюції ГА ООН від 14 липня 2021 року, в якій йде мова про те, що значне послаблення чи пошкодження об'єктів критичної інфраструктури може призвести до серйозних людських втрат, а також призвести до помітного впливу на економіку, розвиток, політичне та соціальне функціонування та національну безпеку держави» [3, п. 43].

Отже, з огляду на це, можна зробити певні висновки щодо важливості таких об'єктів, проте перед нами тепер постає інше питання: чи можна вважати кібератаку збройним нападом? Адже для того, щоб нанести руйнування, що зможуть паралізувати нормальну роботу зазначених механізмів, потрібен засіб, який зможе виконати таке завдання, то чи можна вважати кібератаку саме такою «зброєю»?

Тут потрібно відмітити, що сама категорія «збройний напад» не знайшла свого точного визначення, а тому її тлумачення залежить від кожного конкретного суб'єкта. Як вказує Софі



Шарлот Пенк, у 1945 р. автори Статуту ООН, розробляючи термін «збройний напад», мали на увазі напад регулярних збройних сил однієї держави на іншу [4, с.3].

До більш широкого розуміння цієї категорії можна дійти, якщо розглядати збройний напад крізь призму ознак, викладених Міжнародним Судом ООН у рішенні по справі «Нікарагуа проти США». Так, О.В. Демидов зазначає, що, незважаючи на відсутність безпосереднього зв'язку між цим рішенням з кіберопераціями, воно є досить важливим в контексті сьгоднішніх завдань, адже, по-перше, із рішення слідує, що застосування сили не обмежується прямим використанням збройних сил держави і може включати інші дії, зокрема озброєння, тренування тощо; по-друге, воно відкриває можливість для кваліфікації як застосування збройної сили дій посередників. Обидва висновки, як він вказує, є актуальними для кіберпростору [5, с. 110].

Окремі дослідники пов'язують збройні напади з поняттям «зброї», з огляду на це, доцільним є уже згадане питання, чи можна вважати кібератаку таким засобом. Доктрина містить багато дискусій, а тому єдиної думки тут віднайти неможливо, з огляду на це, пропоную звернути увагу на концепцію «на основі наслідків». Так, на думку її прихильників, кібератаки, скоєні з наміром заподіяти матеріальні руйнування, поранення та/або смерть, аналогічні тим, що здійснюються за допомогою класичної зброї, та мають розглядатися як збройний напад [6, с. 74]. Як я вже зазначала, це лише один з наявних підходів, а тому, звісно, в наукових колах існує й думка, що таке порівняння наслідків кібератаки та реальних збройних нападів є недоцільним.

Проте, все ж таки, я вважаю за необхідне притримуватись першої наведеної мною концепції, а також хотіла би навести цитату з Консультативного висновку 1996 року про законність погрози ядерною зброєю або її застосування, де МС ООН підкреслив, що міжнародне гуманітарне право «застосовується до всіх форм воєнних дій та всіх видів зброї минулого, сьгодніня і майбутнього» [7, п. 86]. Отож, на мою думку, це дає можливість для подальшого розвитку та деталізації концепції застосування міжнародного гуманітарного права в кіберпросторі.

Вважаю за необхідне повернутись тепер до вже згаданих об'єктів критичної інфраструктури. Отож, нанесення шкоди їх

повноцінній роботі може бути здійснене як за допомогою зброї у її загальному розумінні, так і використовуючи кібератаки. Останні наразі можна розглядати як глобальний виклик міжнародній спільноті, що залежить від промислових систем управління, оскільки вони є більш непомітною загрозою й загалом не потребують безпосередніх дій на об'єкті. Наслідки ж залишаються все такими ж серйозними - без належного функціонування об'єктів критичної інфраструктури можуть виникати проблеми з нестачею їжі, води, електроенергії, медичного обслуговування тощо, що буде неодмінно шкодити населенню, а держава може зазнати політичної та економічної кризи.

Варто відмітити й той факт, що досить часто виникає проблема в можливості встановити зв'язок між вчиненими діями та державою, причетність якої підозрюється. Це пов'язується з тим, що, коли такі кібератаки відбуваються через сервери-посередники, особливо складно атрибутувати дії конкретному суб'єкту та встановити необхідний між ними зв'язок залежності. У той же час наявні технічні та людські ресурси дозволяють встановити зв'язок між конкретною кібератакою та приватною особою або групою осіб, які за нею стоять [8, с.96].

Ще складнішим питанням, на мою думку, є можливість притягнути такого суб'єкта до відповідальності, адже варто відзначити той факт, що достатніх напрацювань в цій галузі наразі немає, також не напрацьовано конкретні механізми на рівні міжнародного права. З огляду на це, все зводиться до загальних норм, які можуть допомогти окреслити площину вирішення конкретних питань. Так, зокрема, питання кібератак, як таке, не розглянуте в контексті окремих правових норм. На мою думку, причиною цього можна вважати «патологічне» відставання міжнародно-правового регулювання кібервідносин.

Отож, варто наголосити на можливості застосування норм міжнародного права щодо кібератак як мінімум на рівні основних принципів та правил щодо методів і засобів ведення війни. Так, передусім, треба мати на меті захист цивільного населення під час війни, а тому мережеві комп'ютерні атаки повинні бути

спрямовані на військові цілі і не бути ані невивірковими, ані неспівмірними.

Як висновок, варто зазначити, що на даному етапі розвитку міжнародних правових норм уже можна говорити про їх застосування до кібернетичних атак, зокрема і до таких, метою яких можна визначити нанесення шкоди об'єктам критичної інфраструктури. Хоча необхідно наголосити й на тому факті, що таке застосування вимагає їх конкретизації відповідно до особливостей кіберпростору. Важливим є напрацювання норм, що стосуються даної сфери, а також їх подальша імплементація в міжнародне право, оскільки наразі можна говорити як про їх відсутність, так і певне небажання міжнародної спільноти переосмислювати та створювати новий підхід до застосування існуючих норм міжнародного права. Отож, наразі необхідно відмітити важливість діалогу на світових платформах та віднаходження певного консенсусу задля застосування всього спектру норм міжнародного права в кіберпросторі та визначення особливостей їх застосування. Адже право, на мою думку, має рухатись у відповідності з реаліями нашого часу та задовольняти потреби сучасного суспільства.

#### Література:

1. Кулик В. Стратегія забезпечення кібербезпеки в гібридній війні / В. Кулик, П. Біленчук. // Юридичний вісник України. – 2018.
2. ЗАКОН УКРАЇНИ Про критичну інфраструктуру [Електронний ресурс] – Режим доступу до ресурсу: <https://zakon.rada.gov.ua/laws/show/1882-20#Text> (дата звернення: 01.06.2022).
3. Report of the Group of Governmental Experts on Advancing Responsible State Behaviour in Cyberspace in the Context of International Security, UNGA Resolution, A/76/135, dated on 14 July 2021. [Електронний ресурс]. – 2021. – Режим доступу до ресурсу: [https://ccdcoe.org/uploads/2018/10/UN\\_-Official-compendium-of-national-contributions-on-how-international-law-applies-to-use-of-ICT-by-States\\_A-76-136-EN.pdf](https://ccdcoe.org/uploads/2018/10/UN_-Official-compendium-of-national-contributions-on-how-international-law-applies-to-use-of-ICT-by-States_A-76-136-EN.pdf).
4. Pank S. C. What is the scope of legal self-defense in International Law? Jus ad bellum with a special view to new frontiers for self-defense [Електронний ресурс] / PANK SOPHIE CHARLOTTE. –

2014. – Режим доступу до ресурсу: [https://law.au.dk/fileadmin/Jura/dokumenter/forskning/rettid/Afh\\_2014/afh19-2014.pdf](https://law.au.dk/fileadmin/Jura/dokumenter/forskning/rettid/Afh_2014/afh19-2014.pdf).

5. Застосування міжнародного права в кіберпросторі / М. С. Гаврилова, О. В. Демидов, А. Л. Козик, А. А. Стрельцов. – 2015.

6. Legality of the Threat or Use of Nuclear Weapons. ICJ Advisory Opinion of 8 July 1996. – Режим доступу до ресурсу: <https://www.icj-cij.org/public/files/case-related/95/095-19960708-A-DV-01-00-EN.pdf> (дата звернення: 01.06.2022)

7. Консультативний висновок Міжнародного Суду ООН щодо законності загрози ядерною зброєю або її застосування. А/51/218. 19 июля 1996. – Режим доступу до ресурсу: <https://www.icj-cij.org/public/files/advisory-opinions/advisory-opinions1996ru.pdf>.

8. Музыка В. В. Атрибуція кібератак проти об'єктів критичної інфраструктури: визначення основних проблем та шляхів їх вирішення : дис. докт. юр. наук : 081 / Музыка В. В. – Одеса, 2021. – 219 с.

---

## PROJECT FINANCE RISKS: DETERMINING FACTORS AND MITIGATION APPROACHES

***Kilybayev Dauletkhan,***  
*Principal of Westport Capital*  
*Almaty, Kazakhstan*

*Kilybayev Dauletkhan is an award winning experienced Infrastructure & Project Finance professional with 20 years of expertise in financing large and complex infrastructure projects across Eurasia region. He is a founder and Principal of the Westport Capital, which is a leading Infrastructure, Project Finance and PPP advisory company that provides financing advisory services to businesses, governments and investors across the Eurasia.*

***Abstract.*** *Complex investment projects require detailed and thorough analysis of numerous aspects and proper actions taken on all stages of their development. This article analyses the key risks associated with*

*the development and implementation of largescale infrastructure projects. The approach in this article is primarily to consider the risks associated with a project from the lenders' perspective. The article considers factors determining major project risks, provides overview of the typical risks and suggests mitigation mechanisms to address each of these risks. The article is the result of the author's extensive practical experience in identifying and taking proactive measures to address risks based on analysis, structuring and financing of the largest investment projects in the Eurasia region.*

## **INTRODUCTION**

The global financial crisis has impacted on the margins and risk profile on which many infrastructure project finance business plans were based. Against this background of changing economics, Project Finance Lenders need to be clearer on the robustness of their contractual and commercial agreements and how they stand up against their financial projections and the predictability of completion dates. Investors and banks holding infrastructure assets are increasingly demanding a better understanding of the agreements and the operational risks in infrastructure project finance agreements, particularly in comparison to the original conditions when the loan agreement was set up.

Eurasia region has seen a significant upswing in project finance activity since the lull of the recession in 2008 and its immediate aftermath. The region continues to suffer, however, from insufficient and ageing infrastructure, and the ever-growing demand for infrastructure investment cannot be met by local capital sources alone. Recent trends in Eurasia continue to reinforce the importance of project finance, not only in the development of infrastructure and energy projects in the region, but also in the growth and viability of the region as an attractive centre for foreign investment.

Complex projects bear high risks due to their scale and numerous parties involved, cross-industry nature, timeline, therefore in any case it is necessary to work out the risks of investment projects in the most detailed and timely manner, and undertake proper structuring of the financing transaction. Lack and cost of expertise is also one of the

major factors in the area. Financing of projects can be organised in the form of corporate finance or project finance. Project finance is a special form of organisation of project financing, which assumes clear separation and allocation of assets and liabilities of the project, traditionally by creating a SPV / SPE - special purpose vehicle / entity, with the return of investment expected from the cash flows of the given project / company. This clearly distinguishes the project finance mechanism from corporate financing, in which the loan is granted to the current company (ongoing business) mainly taking into account its financial status and rating, based on understating of this company financial positions, value of its assets and the properties created etc.

Risk is an inherent component of any project finance. Risk has been defined as "uncertainty in regard to cost, loss, or damage." Uncertainty is the important aspect of risk and project finance abhors it. In project finance, Every projects has numerous risks, that need to be analysed and taken in account appropriately. Therefore, the key objectives of the various commercial parties and their advisers when negotiating a project finance transaction include:

- Identifying each material risk associated with the design, construction, development and operation of the project.
- Determining which participant is best able to bear each such risk and the mechanic for it to do so.

Failing to identify a major risk or requiring the wrong party to assume or control a particular risk can result in:

- Delays in the project's construction and operation schedule.
- The need to revise transaction documents at additional cost to the parties.
- The project company being unable to repay the lenders.
- Ultimately, loss or abandonment of the project

### **FACTORS DETERMINING PROJECT RISK**

The risks applicable to a project vary from sector to sector and project to project, but they will likely depend on the following: nature of the project, location of the project and parties involved in the project.

#### ***Nature of the project***

Though project financing techniques are used in a number of core sectors, including energy, infrastructure, oil and gas and mining, the technical details of projects differ hugely even within a sector. For example, contrast the different technologies used by, and regulation applicable to, nuclear and wind power projects, or hospitals and transportation projects. However, there are also significant areas of commonality within and across sectors; most projects require governmental approvals or licences, rights to use a variety of other assets, ranging from real property (particularly in the extraction industries) to intellectual property, with the complexity of a project from a technical perspective being a key risk consideration.

#### ***Location of the project***

A project located in a less economically developed country, perhaps one with unreliable infrastructure (including inadequate utilities, transportation options and social factors), an untested legal regime (raising questions over, amongst other things, the enforceability and value of collateral security) or an unstable political climate (potentially undermining the reliability of core host government agreements and relationships, including the concession agreement, other consents and taxation arrangements), or a combination of all of these, will likely pose greater risks than a project located in a more economically developed country.

#### ***Parties involved in the project***

Projects are typically sponsored by private companies with particular, and usually very extensive, experience of the sector in which the project is expected to operate. This institutional knowledge provides significant comfort to lenders, but they will also want to know that relevant expertise is held within the project company itself or, if separate, the operator. The private sponsors will likely need to interact closely with governmental or government-owned entities, contending with political issues or considerations that may not be present were all of their counterparties to be entirely from the private sector; for example, the terms of the concession arrangements under which the host country may benefit from the project. In providing or supporting a project financing, export credit agencies (ECAs) and other international finance

institutions (IFIs) may also bring political support (or, at least, the perception of such support) for a project that private sponsors hope will help manage political risk; that is, increasing the likelihood that governmental parties will respect commercially negotiated arrangements, and regulate reliably and in a non-discriminatory manner. However, such ECAs and IFIs will expect the project company to pay a price in terms of scrutiny from a general information sharing perspective, but also, in particular, from an environmental and social impact perspective.

## **OVERVIEW OF TYPICAL PROJECT FINANCING RISKS AND MITIGATION APPROACHES**

### ***Construction risk***

In a project financing, the primary, and typically sole, source of income for the repayment of the debt provided by the lenders is the revenue generated by the project. This is known as non-recourse or limited recourse financing. The result is that, until the project is constructed and, at least partly, operational, the project company will likely not be able to repay the lenders.

Ensuring the proper and timely construction of the project is therefore an absolutely fundamental consideration for all of the parties. Related concerns include:

–*Can the project be completed and operated according to the agreed standards and specifications?* During the initial stages of the project, the lenders, together with the sponsors and the relevant technical experts, conduct feasibility and other studies to assess the viability of the project. The parties analyse the design and specifications for the project to determine whether it can generate the revenues necessary to repay the project debt. Performance shortfalls that arise over the life of the project may require a re-evaluation of the anticipated equity returns and debt repayment profile.

–*Can the project be completed on budget?* The parties agree at the outset the amount of funding that the lenders are willing to provide to support the development and construction of the project. Where construction cost overruns arise, the lenders will not expect, and will



likely not agree, to advance additional funds to the project company to help fund the overruns.

–*Can the project be completed on schedule?* Complying with the construction schedule is critical to ensure that the project company can satisfy its obligations under its offtake agreements and generate revenues to fund scheduled loan repayments.

–*Which party should assume the risk and liability for construction delays, costs overruns and performance shortfalls?* The project company has no independent source of revenue and is not therefore in a position to bear these costs. Similarly, where the project debt is non-recourse or limited recourse to the project sponsor, the project sponsor is not directly responsible for the repayment of the debt.

The lenders and the project company frequently address the risks associated with the construction of the project by entering into a turnkey construction contract with the construction contractor (or contractors) under which, in exchange for a fixed contract price, any such contractor agrees to construct the project by a specific date and in accordance with the agreed specifications. The project company will likely retain payment of a portion of the contract price pending satisfactory completion of the works. Moreover, the contractor assumes the liability (through the payment of *liquidated damages and indemnities*) for construction and performance defects and delays. The obligation of any contractor to pay liquidated damages, penalties or indemnities under the construction contract may be supported by *parent guarantees, performance bonds or letters of credit*. Whether any contractor's obligations are supported by parent guarantee, a letter of credit or a performance bond depends on the jurisdiction of the project and the entity or entities providing the support.

Particularly in the case of larger projects, where the construction of the facility may be less straightforward or the technology less proven, the construction contractor may not be prepared to accept some or all construction risk and the sponsors may as a consequence be required to provide additional support. Until the project has been constructed to the standards and specifications envisaged prior to

financial close, the sponsor may be required to guarantee the repayment in full of any debt financing (“hell or high water guarantees”) or provide an intermediate level of support such as an obligation to fund cost overruns. Sponsor completion support can be by way of simple contractual guarantee or, particularly where the balance sheet of the sponsor is insufficient to support a potential payout under a guarantee, the provision of letters of credit, from banks or other financial institutions, for the benefit of the lenders.

***Operational risk***

Once the project is constructed it must be operated and maintained in such a manner that the project company can comply with its obligations under the other project documents. To ensure that the project operates at the level required to generate the revenues forecasted and needed to repay the loans, project participants must, among other things:

–*Engage a competent project operator.* The operator, who may be the project company, is responsible for the operation and maintenance of the project. In exchange for a fee if it is a third party, the operator provides certain services the project needs to ensure the project’s operational viability. To ensure the operator is invested in the success of the project, the operator is sometimes the project sponsor or one of its affiliates.

–*Obtain insurance.* The project is typically insured against property damage and may also obtain third party liability and business interruption insurance. However, insurance may not be available for the full, often very large, value of the project or, even where it is available the cost may be prohibitive.

–*Agree to extensive reporting obligations and inspection.* Project finance agreements typically include extensive inspection rights and very broad reporting obligations increasing the likelihood that the lenders will be aware of any problems or issues with the project promptly or pre-emptively (and can apply commercial pressure or assist in finding solutions accordingly).

### *Offtake risk*

An important consideration for the parties is whether the project will generate the expected revenues or, at least, sufficient revenues to service the debt and pay the project company's expenses (and, preferably, to generate a return for the project sponsor). In addition, the parties must consider how any revenue shortfalls will be addressed. To ensure the project generates the level of revenues that the project participants forecasted for the success of the project, they may:

–*Execute a secure offtake agreement.* Where practical, the parties may negotiate any project offtake contract (such as a power purchase agreement) on a “take or pay” or other firm basis. In a take or pay agreement, the buyer must pay the contract price even if it does not buy or use the entire agreed amount. However, project products may be highly or somewhat “commoditised” or marketable (or both) such that sales on a shorter term or spot basis may be more appropriate. In these circumstances, a priority for the project company likely becomes entering into appropriate marketing arrangements; project sponsors often act as a marketer of project product as they may have relevant experience that they utilise in return for a fee or alternative remuneration or benefit (for example, the right to purchase or sell a volume of product).

–*Select a creditworthy offtaker or marketer.* If revenue risk is mitigated by a material take or pay agreement, the relevant offtaker must be able to pay for the product or service the project is providing. The lenders may therefore require that the offtaker have a minimum credit rating. The project company may also require letters of credit to support the offtaker's payment obligations or affiliate guarantees. Similarly, where a project company is particularly dependent on the skills of a marketer, the lenders will likely be concerned to verify the financial health of, and ongoing participation by, that entity.

–*Enter into hedge agreements.* These agreements may allow the project company to receive payment from a third party if certain conditions apply (for example, the price for the project's output on the spot market falls below a certain amount).

–*Fund reserve accounts.* If the project product is to be marketed openly, particularly in commoditised or volatile global markets, the project company may be exposed to significant offtake risk. In addition, or as an alternative, to entering into hedging arrangements, the project company may therefore be required by the lenders to set aside cash in a secured account designed to be used where volatile revenues are insufficient to meet debt service obligations

***Repayment risk***

The lenders will want to minimise the risk of nonpayment by the project company generally. This can occur if the project company generates insufficient revenues (whether due to offtake risk or other cause), has obligations to third parties that take precedence over the payments to the lenders or is otherwise prevented from making the necessary payments to the lenders. To help ensure that the lenders receive the payments to which they are entitled when and in the amounts due, the parties can:

–*Set up a debt service reserve account.* It is customary in project financings to provide for a dedicated and secured debt service reserve account. This account (funded with loan proceeds or project revenues) enables the project company to make debt service payments, typically for six months, in the event that it does not otherwise have the funds to make them. For example, if there is a problem with the project, even where no revenues are being generated. The project company will be obligated to replenish this account as needed, which may be practical if the problem necessitating the use of the account is short-term, such as a maintenance event. However, the project company may not, of course, be able to replenish it if the project is unable to generate the anticipated revenues for a longer period.

–*Apply ratio tests.* The ability of the project company to service debt will generally be tested in project financings on the basis of debt service cover ratio and loan life cover ratio tests. These will generally apply at financial completion, physical completion and as a condition to certain acts by the project company, such as the payment of dividends. They may also be tested periodically with failure giving rise to an event of default or other sanction.

–*Limit the size of the debt.* Depending on the project and the project sponsor, the debt-to-equity ratio may be as high as 80:20 or as low as 50:50. The proportion of the project cost permitted to be funded by debt depends primarily on the creditworthiness of the project (determined largely by reference to financial ratios referred to above, the magnitude of the risks it is exposed to, particularly offtake risk, and partly by the state of the credit markets at the time the project financing is arranged).

–*Limit the project company's obligations to third parties.* This minimises the claims that may be brought against the project company by a third party. Where that is not possible, the participants should: – obtain consents to assignments or direct agreements under which certain third parties agree not to declare a default under or to terminate their agreements or to bring suit without the lenders' consent.

–*Ensure tax obligations and other payments* that may have priority over the lenders are paid.

In the emerging markets (as those in the Central Asia) it is very important to analyze and safeguard against political and currency risks.

### ***Political risk***

Some of the main risks a project located in a less economically developed country faces are political risks (also known as country risks), which includes war or civil disturbance, expropriation, exchange controls or other types of currency transfer limitations. Similarly, a project company is exposed to changes in the tax regime applicable in the relevant jurisdiction.

There are several ways in which political risks may be mitigated, including:

–*Governmental assurances.* This may take the form of comfort letters from the government indicating its support of the project. These letters do not, however, constitute an enforceable obligation or commitment by the government to the project. In addition, in the event of a change in government, particularly in non-democratic circumstances, the new government may not want to follow the terms of the comfort letter.

–*Stabilisation clauses*. These are clauses that may be included in international investment agreements under which the government agrees not to take certain actions or to compensate investors for the costs of certain actions they take. These clauses provide stronger protection than a government comfort letter in that they at least purport to bind any future, as well as the present, government to a particular regulatory regime. Sponsors and lenders will therefore be focussed on the form of language and commitment made from an enforceability perspective, but may in any event need to take a view on the likely future political climate in the relevant jurisdiction. The use of stabilisation clauses is not without controversy – future governments may argue that the clauses were entered into under duress, and many multilateral finance institutions involved in a financing may not be comfortable with attempting to limit the scope for legislative development, particularly in the areas of environmental and social regulation.

–*Bilateral investment treaties (BIT)*. These are agreements between two countries that establish the terms and conditions under which nationals of one country invest in the other. BITs provide some of the same protections as PRI policies. However, unlike PRI (political risks insurance) policies, they are not negotiated or entered into by the investor (although they may afford the investor with directly enforceable rights). They are negotiated by government representatives of the relevant countries and are intended to promote investment and ensure the investments and assets of their nationals are protected.

–*Political risks insurance*. PRI repays the lenders if the project is damaged or destroyed by, or as a result of, political violence. Further, in the case of a currency restriction which prevents the transfer of funds abroad, it also provides lenders with currency offshore (for example, US dollars) in exchange for the local currency; most insurers do not protect investors from a devaluation of the local currency - investors typically enter into currency swaps or hedging agreements to manage this risk. PRI policies usually also cover seizure of the project or project assets by the government or governmental actions that have the effect of transferring private property to a public entity over time. They

do not, however, generally cover legitimate governmental actions that adversely affect the financial viability of the project such as increased taxation or higher royalty payments for government concessions. Investors can obtain PRI from public and private insurance companies. Two public sources are the Multilateral Investment Guarantee Agency and the Overseas Private Investment Corporation. Parties can also obtain PRI from private sources such as Lloyds of London or Sovereign Risk Insurance Ltd.

–**Lender Support.** PRI may be provided by export credit agencies or other international finance institutions, but, even in the absence of express PRI policies, the involvement of these entities in a project financing may provide very effective “soft comfort” to private sponsors and other lenders with respect to political risks; this “halo effect” is driven by the leverage and influence these entities enjoy with host governments and other public bodies. There is also a strong recognition that, at a macroeconomic level, government interference with a project will be seen in a very negative light, likely with consequences for the perceived investment climate applicable to the relevant country.

### ***Currency risk***

If the project output agreement (for example, the power purchase agreement or the gas transportation agreement) is in a currency different from the loan, the project participants must also consider currency devaluations and currency inconvertibility. The primary risks are:

–Interference in the ability to convert the local currency into foreign currency (generally US dollars).

– Transference of the foreign currency out of the country.

There are three main ways (of varying utility) parties can mitigate these risks:

–*PRI.* Lenders can get coverage for currency inconvertibility or for transfer risk from private and public sources.. Public or government insurers do not currently cover currency devaluation.

–*Currency swaps.* By entering into a swap which sets up in advance the amount of one currency that a party will receive for a

specific amount of another currency, the lenders are able to hedge or protect against currency devaluation, but hedging arrangements may be subject to defences in the face of inconvertibility or transfer restrictions.

– *Offshore reserve account.* Typically, in projects where there is a currency risk, a portion of the loan proceeds is deposited into a debt service reserve account located outside the jurisdiction of the project that can be drawn upon if the project company does not make a payment on the loan for any reason. The offshore reserve account is of limited utility, however, as it typically includes an amount sufficient to pay one or two interest and principal payments. If the currency restriction continues for a longer period, the lenders are at risk of not getting repaid in the interim, subject to any political risk policies that may be in place

While not all of these risks will be relevant to every project, many of them will be, and the shareholders, the governments and other key stakeholders will need to structure the various elements of the project with the bankability requirements addressed in this article in mind. In many (but not all) cases, the interests of the shareholders (and sometimes the governments) and the lenders, will be aligned in relation to these risks. For private and institutional investors not experienced with these types of transactions, the following points may be helpful:

- Undertake at an early stage a thorough due diligence of the proposed project, the project's economics and the key project counterparties with whom you will be dealing.

- Appoint experienced legal and financial advisers early in the process and ask them to undertake a detailed risk analysis of the proposed project and do not commit to participating in a project without a clear appreciation of the risks inherent in it.

- Agree with your advisers what are the minimum legal, technical and financial foundations of the proposed project and address at an early stage risks identified in the risk analyses that must be borne by or shared with others.

- Agree written "head of terms" with key project counterparties (e.g. suppliers, contractors, operators and offtakers) covering key legal,



commercial and financial terms before committing to involve these counterparties in the proposed project.

- Establish at an early stage with your advisers whether the proposed project and project structure is “bankable” and, if not, what structural changes must be made to make it “bankable”.

- If other similar projects in the same country have been successfully closed, try and find out key terms and risk allocation from these projects and ascertain whether these will form a base or precedent for the proposed project.

- Try to ensure that all risks have been allocated to the relevant parties, that those parties are capable of fulfilling such obligations, and that any residual risk left with the project company is reduced to a level that is manageable by, and acceptable to, both the shareholders and the lenders.

All said, project financing is a veritable developmental tool adopted by the Central Asian countries to finance capital-intensive projects. Whilst project finance is best known for its complexity and diverse risks inherent in its use, a proper identification, assessment, and allocation of these risks are key to achieving a successful developmental project.

---

УДК [159.96::355.4]“2020-2021”

Історичні науки

## ОФІЦЕРИ ВІЙСЬКОВО-ГУМАНІТАРНОГО ПРОФІЛЮ В ІНФОРМАЦІЙНІЙ ВІЙНІ (2020-2021 РР.)

**Кмін А.О.,**

*ад'юнкт штатний науково-організаційного відділу  
Національної академії сухопутних військ  
імені гетьмана Петра Сагайдачного  
м.Львів, Україна*

*Автором розглядається основні аспекти інформаційної війни Російської Федерації проти України на тлі Операції Об'єднаних Сил. Він визначає основні напрямки протидії фахівців військово-гуманітарного профілю Збройних Сил України пропаганді противника.*

Інформаційна війна проти України почала активно застосовуватись ще в 2013 році, коли з вуст керівництва Російської Федерації поширювались неправдиві твердження, що суперечили незалежності та суверенності нашої держави.

Основні напрямки, які застосовуються російськими пропагандистами спрямовані на український народ та військовослужбовців:

1. Дезінформування. На окупованих територіях активно використовується блокування україномовного контенту радіопередач та телеканалів. На їх заміну в ефірі випускають російські канали, які поширюють змінену на свій лад історію України та очорняють дії Збройні Сили України.

2. Залякування. Противником поширюються смс повідомлення та листівки із залякуванням військовослужбовців та членів їх сімей. Також є випадки, коли мешканців окупованих територій змушують співпрацювати з російськими найманцями, погрожуючи життям їх дітей чи членів сім'ї.

3. Створення прихильності до військовослужбовців РФ. Неодноразові твердження про «освободітелів», які прийшли рятувати український народ від керівництва держави та військовиків, аргументуючи це тим, що місцевих притісняють у їх правах.

Тому перед офіцерами військово-гуманітарного профілю, а саме структур морально-психологічного забезпечення, культурологам, психологам, політологам постали завдання, які необхідні для підвищення морально-психологічного стану військових та мирного населення.

В першу чергу внутрішньо-комунікаційна робота з особовим складом. Тісне спілкування військовиків із керівництвом, доведення інформації, яка стосувалась як і бойової обстановки, так і новин України та світу надавали можливість уникнути розповсюдженню чуток та дезінформації.

Військово-патріотична робота. Неодноразово герої-військовослужбовців брали участь у «Уроках мужності» в школах, чим підвищували патріотичність молодих українців. Також дні відкритих дверей та вшанування героїв, які полягли під час боїв

за збереження суверенітету нашої держави, підвищували патріотичні настрої, розповідали про життя військовиків та їх традиції тим самим зближаючи мирне населення із Збройними Силами України. [1]

Культурологічна робота. Війна – це завжди стресова ситуація, тому необхідність відпочинку є важливою складовою у житті військових. Організація концертів із українськими зірками, військовими та цивільними музичними колективами надавали можливість відпочити, переключитись від бойових дій та насолодитись проведенням часу.

Психологічна допомога. Структури морально-психологічного забезпечення разом із психологами надавали психологічну допомогу як під час бойового зіткнення, так і після повернення в містя постійної дислокації. Це навчання військових методикам психологічної самопомоги, саморегуляції задля уникнення посттравматичного синдрому. В тому числі, проведення бесід, анкетувань необхідні були для визначення психологічного стану військових, задля уникнення неконтрольованих ризиків. [3,1]

Підсумовуючи, офіцери військово-гуманітарного профілю роблять вагомий внесок у боєздатність армії. Вони відповідають за протидію дезінформації, підтримання здорового клімату у військовому колективі та підвищення морально-психологічного стану.

#### Література:

1. Ягупов В.В. Морально-психологічне забезпечення, 2002, URL: <http://medbib.in.ua/zmist-moralno-psihologichnogo-zabezpechennya.html> (дата звернення: 22.05.2022)
2. Види психологічної підготовки URL: <https://sites.google.com/site/internettehnologiiievosviti/vidi-psihologicnoie-dopomogi> (дата звернення: 22.05.2022)
3. Капінус О.С., Романишин А.М. Робота позаштатних груп психологічного забезпечення в зоні проведення антитерористичної операції у 2014-2015 році. Матеріали наук.-практ. Конф. ХНУ ПС ім. Кужедуба, (Харків:30 червня 2017), Харків: ХНУПС, 2017. С. 29-31.

ТРАНСФОРМАЦІЯ ДЕВЕРБАЛІЗАЦІЇ ПІД ЧАС  
ВІДТВОРЕННЯ ПЕРСОНАЖНОГО МОВЛЕННЯ  
ХУДОЖНЬОГО ТВОРУ

**Крилова Т.В.**

доцент кафедри  
англійської філології і перекладу

**Яковенко О.**

студент факультету лінгвістики  
та соціальних комунікацій  
Національний авіаційний університет  
м. Київ, Україна

**Анотація:** *Описуються різні види трансформації девербалізації в українському перекладі художнього тексту. Відмічається важливість слідувати в перекладі лінгвістичним конвенціям, а також конвенціям текстопородження та текстопобудови мови перекладу. Застосування трансформації девербалізації в перекладі пов'язується з більшим ступенем номінативності української мови в порівнянні з англійською і з пов'язаною з цим необхідністю досягнення прагматичної адекватності тексту перекладу.*

**Ключові слова:** *перекладацькі трансформації, трансформація девербалізації, номіналізовані структури, прагматична адаптація*

В теперішній час на передній план у сучасній лінгвістиці все більш явно виходять дослідження національної специфіки мислення, менталітету народів, для виявлення універсальних характеристик мов а також опису національної картини світу носіїв різних мов.

Особливості трансформацій у перекладі художніх текстів багато в чому відрізняються від особливостей трансформацій у перекладі текстів інших стилів і жанрів. На протиставлення двох стилів писемного мовлення – художнього і наукового – та на різну специфіку їх перекладу вказували Ш. Баллі, Л.В. Щерба В.В., Виноградов, Р.О. Будагов та ін. Це, насамперед, пов'язане з тим,

що художній літературі притаманна не тільки функція повідомлення, але й функція експресивно-емоційного впливу на читача. Тому під час перекладу художніх текстів важливо виявити еквівалентні одиниці, а також трансформації, які треба здійснити, щоб досягнути не тільки смислової, але й стилістичної (прагматичної) адекватності перекладу, що є особливо цінним при перекладі художнього тексту. При цьому важливо слідувати загально лінгвістичним конвенціям двох мов, а також конвенціям текстопородження та текстопобудови, адже віхилення саме такого роду зазвичай призводять до неприродного «звучання» перекладного тексту. Великого значення для якісного перекладу в цьому сенсі набуває контрастивна текстологія, оскільки вона забезпечує необхідні для теорії перекладу дані про різні способи реалізації певної текстової семантики у двох мовних культурах,

Необхідність трансформацій девербалізації (номіналізації), а саме, перетворення повнозначних особових дієслів на номіналізовані структури під час англо-українського перекладу, зумовлюється таким типологічним аломорфізмом, як більш виражена вербальність англійської мови у порівнянні з українською мовою. Процес трансформації дієслова в іменні елементи пов'язується із процесом «узагальнення», з «позбавленням речення жвавості», «із зосередженням уваги на фактах» [2]. В.В. Виноградов називає процес перетворення особових форм дієслова у віддієслівні іменники «абстрактним позначенням дії» [1, с. 450]. Проте номінативні структури використовуються не лише як засіб суворої регламентації вислову, а й у функції експресивного стилістичного засобу, що зумовлює їх широке використання в художньому тексті [3]

Дослідження емпіричного матеріалу, а саме роману Орсона Скотта Карта «Помилка Едгера» та його українського перекладу доводить продуктивність даної трансформації під час відтворення мовлення (в тому числі внутрішнього) персонажів твору. Проаналізуємо найбільш типові приклади.

Трансформація заміни особового дієслова може здійснюватися разом із вилученням підмету речення, наприклад: (1) ... *it*

*won't hurt a bit.*" – ...раз-два, і зовсім не боляче (2) *I'll roll over on my back in bed...* – Можна крутитися в ліжку (3) *I don't want your help.* – Та ні, ні до чого твоя допомога В першому прикладі особове дієслово перетворюється в перекладі на слово категорії стану, в другому – в інфінітив, в третьому – в займенникове словосполучення.

Трансформація номіналізації може супроводжуватись додаванням іншого елемента речення, наприклад: (3) *It burned, but wherever in him the fire spread, his muscles gradually un-clenched.* – Почало пекти, та м'язи, там, куди поширювався цей вогонь, розслаблялися (4) *And now the monitor was gone.* – А зараз він без монітора. В третьому реченні перекладач застосував додавання фазового дієслова трансформувачи дієслово-присудок в інфінітив. В четвертому реченні бачимо додавання перекладі підмета і відтворення семантики присудку англійського речення *was gone* за допомогою прийменника *без*.

Також відмічені численні випадки вилучення присудка англійського речення, наприклад: (5) *They checked his pulse, did other things; he did not understand it all.* – Його підняли та поклали на стіл, перевіряли пульс і решту всього, чого Ендер взагалі не розумів. (6) *I have good news for you.* – Приємна новина для тебе.

Особове дієслово може трансформуватись в прислівник, субстантивне словосполучення: (7) *Lost your birdie?* – Де твій птах? (8) *Don't answer.* – Жодного слова". Є випадки, коли у іменник трансформується особове дієслово разом із підметом речення, наприклад: (9) *Only an animal would do that.* – Це звірство.

Отже, у процесі відтворення персонажного мовлення англійського художнього твору в українському перекладі трансформація девербалізації спричинена як внутрішньомовними, так і власне стилістичними та жанротвірними чинниками і є необхідною для досягнення прагматичної адекватності тексту перекладу.

Література:

1. Виноградов В.В. Русский язык, М.: Высшая школа, 1986г. 639с.

2. Кузьміна К.А. Трансформація номіналізації в англо-українському та українсько-англійському напрямках перекладу. Автор. ... канд. філол. наук. Спец.: 10.02.16 – перекладознавство. К., 2004. 23 с.

3. Старікова О.М. Проблеми імпліцитної номіналізації в сучасній англійській мові. Автореф. дис... д-ра філол. наук: 10.02.04 / КГУ ім. Т.Г. Шевченко – Київ 1976. 22с.

---

УДК 784.4

Історичні науки

### СУЧАСНІ ФОРМИ ВІДТВОРЕННЯ ОБРЯДОВИХ ДІЙ У СЕЛІ ОСТРІВ НА ДУБЕНЩИНІ

*Кундуш Катерина Олександрівна,  
магістрантка I року навчання  
кафедри музичної фольклористики  
Львівської національної музичної  
академії імені М. В. Лисенка  
м. Львів, Україна*

*Здійснено спробу дослідження особливостей культивування основних обрядодій у селі Острів на Дубенщині у складі етнографічної середньої Волині. На основі результатів особистих фольклористичних розвідок окреслено сучасні форми відтворення обрядів календарно- та родинно-обрядового циклів.*

**Ключові слова:** село Острів, Дубенщина, середня Волинь, пісенний фольклор, етнографічний рік, календарно-обрядова творчість, весілля.

Українське село є самодостатнім етнографічним осередком, де і донині зберігаються цінні пласти автентичної культури, що представляють неабиякий інтерес для етномузикознавчої науки. Музично-культурна спадщина Волинського краю приваблювала увагу фольклористів та науковців різних генерацій, серед яких, зокрема, О. Кольберг, З. Доленга-Ходаковський, В. Доманицький, М. Костомаров, В. Давидюк, С. Козицький, Ю. Цехміструк, Ю. Рибак, О. Серко, А. Колодюк та інші. У складі Волині досить

значну територію займає регіон історико-культурної Дубенщини, яка відрізняється багатою і цікавою етнографічною картиною.

Авторка цих рядків протягом останніх семи років проводить тривалі фольклористичні розвідки у селі Острів на Дубенщині. Від тринадцяти місцевих жителів села було записано досить багатий пісенний репертуар – понад триста народнопісенних творів. За реальних умов відтворення протягом останніх шести років у с. Острів вдалося зафіксувати ряд обрядів та звичаїв: величальне обходження дворів під час зимових свят (колядування, щедрування), обряди, пов'язані зі святом Івана Купала (плетення вінків, урочисте покладання великого вінка на фігуру, перекидання вінків через вогонь, стрибання молоді через нього, пускання вінків на воду), а також обряди єдиного актуального нині родинного обрядового свята – весілля.

Зимовий цикл включає три традиційні свята – Різдво, Старий Новий рік та Водохреща, кожне з яких нині супроводжується обрядовими співами та діями. Цикл Коляд-Різдва починається із Святвечора, коли кожна родина збирається на Бідну Кутю, після чого розпочинається величальне обходження дворів. На Старий Новий Рік жителі села збираються на Багату вечерю, молоді щедрувальники перебираються у різних персонажів (Баба, Циганка, Дитя), обмазують обличчя сажею тощо. У колядуванні та щедруванні беруть участь кілька гуртів: церковні братчики та молодіжний гурт, рідше – діти. Найчастіше виконують твори церковного походження, хоча в деяких випадках присутній також і світський обрядовий репертуар.

Одним із локально своєрідних явищ, що належить до зимового циклу, є звичай т. зв. «шастування», який передбачає виконання спеціальної колядки для одруженої у попередньому році пари на перший день Різдва. Ця колядка фігурує у виконавській практиці як „шастувальна” або скорочено – „шаста”, а по-вуличному „шастоха”. Походження звичаю може бути пов'язане з поняттям „честувати”, тобто шанувати, оскільки колядники таким чином вшановують молоде подружжя. Водночас, у самому тексті згадується слово „шастить” у



розумінні „шелестить”, що могло стати основою для назви «шаста»: *Шастить на її хусточка її, Шастить на її блузочка її, Шастить на її спідничка її*. Процес шастування відбувається за сценарієм колядування чи щедрування. Господарі дому сприймають шастування як знак великої поваги, а після його завершення запрошують колядників до хати для частування.

Святкування Івана Купала протягом останніх років, коли авторкою цього матеріалу були здійснені фольклористичні експедиції, відбувалося в осучасненому вигляді з інсценізацією певних обрядових дій (підпалюванням «скатів», стрибанням через вогонь, пусканням вінків), однак приурочені співи були відсутні. У підготовці до свята та здійсненні основних обрядів бере участь переважно молодь: зносять з лісу гілки для «купала» або, що найчастіше, готують та підпалюють «скати», дівчата плетуть вінки. Осучаснення основного дійства відбувається внаслідок залучення клубних самодіяльних традицій та під впливом освітньо-культурного процесу: створення нового сценарію свята, виконання сучасних популярних або неавтентичних пісень, які поступово витісняють обрядові наспіви.

Родинно-обрядовий цикл у сучасній традиції с. Острів представлений лише весіллям. Це свято відрізняється найбільшим дотриманням основних обрядових дій, незважаючи на урбанізаційні процеси та інші чинники. Деякі весільні звичаї та обряди – сватання, урочисте запрошення на весілля, випікання короваю та весільних «гусок», вбирання та викуп нареченої, благословення до шлюбу, перейма, знімання та обтанцювання фати-вельона, обдаровування весільним хлібом, вшановування кухарок, «борщ», – дійшли до нашого часу майже незмінними або культивуються у весільному циклі села Острів з певними особливостями. У зв'язку з таким широким рядом актуальних на сучасному етапі весільних традицій, зазначимо лише, що кожен із цих звичаїв пов'язаний із важливими обрядовими діями та може бути предметом окремої наукової розвідки. Інші ж звичаї – обмін хлібом під час сватання, випікання «прошака» для запросин на весілля, запрошення молодими один одного на власне весілля,

гуляння під короваем, переспіви сватів та свашок, читання «Корони», посад молодих, перезва, – майже вийшли з ужитку або зазнали суттєвого спрощення.

Отож, навіть такий оглядовий, невичерпний перелік основних обрядових дій у с. Острів дає підстави свідчити про досить багату народнопісенну культуру цього села та зацікавленість молодих поколінь у дотриманні багатьох звичаїв на сучасному етапі. Із календарно-обрядового пласту найбільш збереженим та виконуваним є зимовий цикл, адже ці свята вважаються одними з найулюбленіших серед місцевих жителів та пов'язані з розвагами молоді, вшануванням односельчан величальними наспівами. Автентичне святкування Івана Купала позначене впливом клубного сценарію, хоч і з частковим збереженням певних обрядових дій. Тяглість весільних традицій підтримується завдяки їхньому збереженню у пам'яті старших носіїв, котрі передають цінні звичаї наступним поколінням, а також зацікавленні місцевої молоді, яка відіграє не менш важливу роль у популяризації цих традицій у різних формах.

#### Література:

1. Давидюк В. Етнокультурна своєрідність Волині. Народна творчість та етнографія, № 3. 2005. С. 66–77.
  2. Народні пісні Рівненщини: фонографічний збірник / редактор-упорядник, автор переднього слова і приміток Надія Супрун-Яремко. Рівне, 2013. 460 с.
  3. Серко О. Типові весільні наспіви Середньої Волині. Етномузика, 2017. № 13. С. 116–134.
  4. Серко О. Традиційна вокально-обрядова культура Середньої Волині (етнографічний і жанровий аспекти). Музичний універсум. Наукові збірки Львівської національної музичної академії імені М. В. Лисенка. Львів, 2017. Вип. 41. С. 140–153.
-

THE ARMED FORCES OF UKRAINE DOMESTIC ROLES  
IN 1991-2001

**Мазурін О.В.,**

*ад'юнкт*

*Національна академія сухопутних військ*

*ім. гетьмана Петра Сагайдачного*

*м. Львів, Україна*

**Анотація:** *The Armed Forces of Ukraine in addition to the core function of the country's sovereignty defense were actively used in solution of specific domestic tasks i.e. in liquidation of the outcomes of man-caused and natural disasters, rescue operations, ecological defense activities. The understanding of the current Ukrainian military domestic function demands the retrospective analysis of the tasks inherent to the Armed Forces of Ukraine in the period of initial organizational reforms (1991-2001).*

**Ключові слова:** *The Armed Forces of Ukraine, domestic role, national security issues, armed forces functions.*

The Armed Forces of Ukraine (AFU) from the very beginning of its existence become the integral part of the State and were used to deal with domestic challenges together with the entire Ukrainian people. Until 2000 the UAF's domestic role had no legal status and was rather "charitable". On 5.10.2000 the Ukrainian Parliament amended the law "On the Armed Forces of Ukraine", according to which the AFU in addition to the main tasks (defense of Ukraine, protection of its sovereignty, territorial integrity and inviolability) were called to take an active part in the elimination of the consequences of natural and technological disasters [1]. New domestic task was conditioned by the high technological risks caused by 4 operating nuclear power plants, Chernobyl shelter facility, 6 hydropower plants with artificial seas, large military ammunition storages, chemical plants, powerful

refineries etc. In 1994, the President of Ukraine stressed that “due to aging and deterioration of equipment we are on the verge of mass environmental catastrophes ... We may become the first country in the world to be unable to cope with its own industrial and military technical potential, create environmental hazards to the neighboring countries” [2]. In 1994 the AFU Chemical Forces were reformed into the Radiation, Chemical and Biological Defense (RCBD) Forces. In 1995 the Environmental security units (bodies) were established by the MOD Order № 171 “On measures to organize environmental support of the Armed Forces of Ukraine”. In 1998 the Environmental security units were fully activated on the operational command level and affiliated joint RCBD, Engineer, Medical troops [3]. Military environmentalists dealt with the negative heritage of the Soviet Army activities such as: contaminated military training grounds, obsolete underground storages of fuels and lubricants, outdated military equipment and ammunition storages. The UAF provided the environmental support for the strategic offensive weapons elimination and disposal of nuclear materials. RCBD Forces actively dealt with the consequences of previous armed conflicts. In Zelenyi Gai village military specialists neutralized 286 chemical munitions lying in the ground since the World War I. They also localized the consequences of the accident with the highly toxic substances at the Pereizna railway station [4].

After the collapse of the Soviet Union, Ukraine inherited the world's third largest nuclear arsenal with 176 intercontinental ballistic missile launchers and 130 SS-19 liquid-fuel missiles and 46 SS-24 solid-fuel missiles. Since July 1998 till December 2001, in accordance with the nuclear threat reduction program, the UAF had been eliminating SS-24 missiles [7]. Missile silos, which were preserved without the necessary technologies in 1978-1983, become the separate problem. At the end of 2000, there were 55 such objects in Ukraine [5]. The dismantling of missile systems brought tons of precious metals. In just eight months of 2000, 32 kg. of gold, 200 kg. of silver and about 5 kg. of platinum were received during the dismantling of strategic missiles and command posts. Precious metals were factory remelted and transferred to the Treasury of Ukraine in ingots [6].

The Engineer Corps of the UAF carried the main burden of the World War II explosives in Ukraine disposal. They were assigned to 400 administrative districts; the area of responsibility embraced 80% of the state area (the rest was under the Ministry of Emergencies control). Servicemen of the Engineer Corps had been neutralizing over 20 thousand explosive items annually [7].

In 1995 Ukraine voluntarily declared a full moratorium on the spread of all types of antipersonnel mines. The Ministry of Defense has begun the planning of gradual mines elimination. According to estimates made during the development of the “State Program for the Disposal of Conventional Ammunition” the total cost of the work demanded \$ 10 million. Lack of funds forced the UAF specialists to adopt the method of utilization of antipersonnel landmines by detonation. The work included not only conduction of explosions but also a considerable amount of earthworks, delivery of mines to the place of their elimination, organization of communication, environmental works and more. In March 1998, more than 100 thousand PFM-1 mines were destroyed by engineering forces [8].

The Railway troops of the Armed Forces of Ukraine (existed until 2003) conducted the tasks to provide stable railway operations in cases of natural disasters, accidents and catastrophes. Particularly, railway units built access tracks to the Lebedyn distillery in the Sumy region, and tram tracks in Konotop. In 1995, military railroad workers participated in the construction of a 500 meters bridge over the Desna River near the village of Pirogivka in the Chernihiv region [9].

The Armed Forces of Ukraine traditionally actively join in natural disaster assistance. In late June 1997 a tornado caused extensive damage to the lands of Volyn region. Joint task force of the Carpathian Military District for 30 days provided assistance to local authorities in 37 settlements in the Volyn region. [10]. In 1998 a serious flood hit the Transcarpathian region, in the disaster zone affected more than 350,000 people from 120 settlements. The high water destroyed 1,129 houses [11]. From the first hours of the disaster 2,500 troops and about 200 vehicles of the Western Operational Command joined the fight against the disaster. Personnel of the 128th Mechanized Division

fortified the dams, supplied drinking water to the local population, dismantled blockages, carried out drainage works, organized communications, and provided the food using military field kitchens for several days [12]. In March 2001 another flood hit the Transcarpathian region. During the three days of rain 238 settlements were flooded. The Western Operational Command and “Tysa” Separate engineer battalion (became international in 2002) personnel conducted rescue operations and provided assistance. Army helicopters rescued 250 people, transported 8 tons of cargo [13].

In 1991-2001 the Armed Forces of Ukraine had been taking an active part in solving national environmental problems, performed ammunition and missile fuel disposal works, provided practical assistance to the population in zones of natural disasters. All activities were carried out outside the budget funding of the UAF, so they were a significant contribution of Ukrainian servicemen to the economic development during the first decade of independence.

#### Література:

1. Про внесення змін до Закону України “Про Збройні Сили України”// Народна армія. – 2000. - 17 листопада (№ 214). – С. 3.
2. Звернення Президента України до Верховної Ради // Голос України. – 1994. – 13 жовтня (№ 195). – С. 3-5.
3. Екологічна безпека військ / Підлісна М.С., Мазор І.Г., Катиренчук Б.А., Михайленко О.П., Бахтєєв В.О. – К.: МО України, 1998. – 130 с.
4. Борчаковський Б. Завжди в ногу з часом // Народна армія.– 2000. – 27 травня (№ 95). – С. 6.
5. Як реалізувати екологічні програми? // Президентський вісник. – 2000. – 25-31 грудня (№ 26). – С. 20.
6. Золото... з ракети//Президентський вісник. – 2000. – 18-24 листопада (№ 21). - С. 20.
7. Камінський М. Без права на помилку // Народна армія. – 2000. – 6 квітня (№ 63). – С. 3.
8. Позняков О. Вони багато що вміють // Народна армія. – 1998. –30 квітня (№ 82). – С. 1.

9. Корнюшенко Т. Стальних магістралей трудівники // Народна армія. – 2000. – 15 серпня (№ 148). – С. 4-5
10. Даниленко С. Наслідки стихії приборкували і військові // Народна армія. – 2001. – 1 лютого (№ 21). – С. 6.
11. Вознюк О. Армія завжди готова допомогти народу // Народна армія. – 1998. – 13 листопада (№ 214). – С. 1-2.
12. Прес-служба МО України. Армія допомагає долати лихо у Закарпатті // Народна армія. – 1998. – 17 листопада (№ 216). – С. 1.
13. Вертолітники врятували понад 250 чоловік // Народна армія. – 2001. – 14 березня (№ 48). – С. 2.

---

УДК 37.01/.09+004.01

Інформаційні технології

## ОСОБЛИВОСТІ СЕРВІСУ GOOGLE WORKSPACE FOR EDUCATION ДЛЯ ОРГАНІЗАЦІЇ ДИСТАНЦІЙНОГО НАВЧАННЯ В НАВЧАЛЬНИХ ЗАКЛАДАХ

*Марусяк Валентина Василівна*  
викладач кафедри української  
та іноземних мов НУФВСУ,  
м. Київ, Україна

У роботі розглядаються можливості та особливості отримання безкоштовних сервісів Google Workspace for Education, які надаються компанією Google Україна для організації дистанційного навчання в освітніх закладах. Аналізуються основні переваги сервісу Google Workspace for Education, який став вагомим інструментом в процесі організації освітнього дистанційного процесу зважаючи на рекомендації МОН в умовах жорстких карантинних обмежень. Робота деталізує важливість використання інформаційних технологій, а зокрема сервісу новітніх хмарних технологій – Google Workspace for Education.

*Ключові слова:* дистанційне навчання, хмарні технології, Google Workspace for Education, Google Suit, безкоштовні сервіси Google, основні та додаткові послуги пакету.

Дистанційне та змішане навчання стають традиційними формами організації освітнього процесу в умовах карантинних обмежень та адаптивного карантину не тільки в світі, а й в Україні. Після тимчасової розгубленості щодо реорганізації навчального процесу в нових умовах обмежень освітяни швидко прийняли цей виклик та почали адаптуватися до нових реалій дистанційної освіти, яка набуває неабиякої актуальності, прискорення та незворотності з 2019 р. Вже після перших місяців дистанційної роботи, для реалізації повномасштабних потреб освітнього процесу та його реорганізації у вищій школі, виникла потреба використання сервісів хмарних технологій та переходу до якісних систем управління навчанням Google Classroom, Canvas, Moodle, тощо.

З кожним день хмарні технології набирають надзвичайної популярності в освіті, кількість їх користувачів стрімко зростає. У 2008 році корпорація Google запропонувала освітянам безкоштовний пакет хмарних сервісів Google Apps for Education (зараз Google Workspace for Education). На той момент його підключили біля 80 тисяч викладачів і студентів США. Сьогодні у пакета G Suite for Education є більше 70 мільйонів користувачів у всьому світі. Такий стрімкий ріст свідчить про актуальність і популярність хмарних технологій, їх затребуваність і корисність. [5, с.2].

Корпорації Google та Microsoft – є лідерами з надання хмарних послуг не тільки для корпоративної сфери, а й для освіти. Вони пропонують навчальним закладам безкоштовно пакети хмарних сервісів Google Workspace for Education та Microsoft Office 365. Детальніше розглянемо умови та переваги отримання версій Google Workspace for Education

#### Що таке Google Workspace for Education

Google Workspace for Education – це набір інструментів та сервісів Google, які розроблені спеціально для навчальних закладів та організацій, які займаються домашнім навчанням. Він призначений для ефективної спільної роботи, зручності процесу



викладання та безпеки всіх учасників. Цей пакет доступний у всьому світі для всіх установ, що відповідають вимогам. [1, с.1].

Хто може використовувати Google Workspace for Education

Отримати доступ до Google Workspace for Education можуть загальноосвітні школи, заклади середньої та вищої освіти по всьому світу та організації, які займаються домашнім навчанням у США, які відповідають певним критеріям. Навчальний заклад повинен мати офіційну реєстрацію та акредитацію та надавати документи про початкову, середню або вищу освіту, схвалені на державному або міжнародному рівні. Навчальному закладу потрібно подати заявку на використання Google Workspace for Education.

Версії Google Workspace for Education

- Education Fundamentals (попередня версія – G Suite for Education) -- безкоштовна версія Google Workspace, яка включає всі Сервіси Google Workspace, крім Currents, Google Cloud Search і Доповнень Workspace. Пропонує безкоштовні корпоративні функції та інструменти для навчання та викладання, наприклад Клас, Google Meet, Google Документи, Google Форми та Google Chat. Забезпечує доступ до основних та додаткових послуг Google для середніх та вищих навчальних закладів, що відповідають вимогам. (Під час передплати на Teaching and Learning Upgrade доступні додаткові функції).

- Education Standard -- платне оновлення для Google Workspace for Education Fundamentals доступне з квітня 2021 р. Ті ж можливості, що й у Education Fundamentals, плюс розширені функції безпеки та обробки інформації. Воно містить додаткові функції налаштування правил збереження даних для основних Даних Клієнтів у деяких Сервісах, розширене керування безпекою та покращені функції аналітики.

- Teaching and Learning Upgrade -- платне оновлення для Google Workspace for Education Fundamentals, доступне з квітня 2021 р.

Додаткові функції для організації навчального процесу, що розширюють можливості версій Education Fundamentals та

Education Standard. Воно містить додаткові функції для спілкування, спільної роботи та керування курсами через додавання вдосконалених можливостей відеозв'язку, додатків для Класу та інших функцій та інструментів до версії Education Fundamentals або Education Standard.

- Education Plus (попередня версія – G Suite Enterprise for Education) – платне оновлення для версії Google Workspace for Education Fundamentals. Воно містить додаткові функції, зокрема налаштування правил збереження основних Даних клієнта для деяких Сервісів, розширене керування, покращені функції аналітики й пошуку (допоміжні функції та функції пошуку контенту в сторонніх джерелах даних доступні лише для клієнтів, що мають не менше 500 ліцензій для Кінцевих користувачів), а також додаткові функції для спілкування, спільної роботи й керування курсом. Ця версія включає всі функції Education Standard та Teaching and Learning Upgrade, а також додаткові функції для деяких сервісів, наприклад, корпоративні засоби комунікації, відстеження учасників у Google Meet. [1, с.3]

Google Workspace for Education Fundamentals надається безкоштовно навчальним закладам, які відповідають певним вимогам. Google Workspace for Education Standard, Education Plus та Teaching and Learning Upgrade пропонуються за платною підпискою.

Основні та додаткові послуги пакета Google Workspace for Education

У Google Workspace for Education є два вида сервісів:

1. Основні сервіси Google Workspace -- Gmail, Диск, Календар та Клас, забезпечують ключові можливості, які Google пропонує навчальним закладам.

2. Додаткові сервіси -- такі як YouTube, Blogger, Google Аналітика доступні всім користувачам, у тому числі облікових записів Google Workspace for Education, якщо адміністратор домену дозволив працювати з ними з метою навчання.

Адміністратори Google Workspace for Education можуть включати та вимикати основні та додаткові сервіси для

користувачів. Пакет Google Workspace for Education Fundamentals пропонує безкоштовні корпоративні функції для початкових та середніх шкіл, вищих навчальних закладів та організацій, які займаються домашнім навчанням. Якщо навчальний заклад потребує додаткових можливостей, компанія рекомендує версію Google Workspace for Education Plus, в якій доступні:

- розширені засоби керування для адміністраторів;
- покращені звіти та функції пошуку;
- Корпоративні засоби комунікації. [1, с.6]

Переваги Google Workspace for Education

Відсутність реклами

Всі інструменти GW for Education не містять реклами і не використовують інформацію користувачів для рекламних цілей.

Просте налаштування

Завдяки простому налаштуванню, GW для освіти спрощує повторювані завдання та полегшує фокус на навчанні. Система оновлюється автоматично, що забезпечує користувачів найновішими функціями.

Безкоштовний інструмент

GW for Education — безкоштовний інструмент для шкіл та університетів з найкращим у своєму класі рівнем безпеки, гнучкою системою управління доступом та політикою доступу.

Швидке підключення

Викладачі та здобувачі можуть приєднатися до навчального процесу та отримати доступ до пошти, файлів, завдань і матеріалів курсів з будь-якого комп'ютера або мобільного пристрою.

Відстеження успішності

Викладачі можуть відстежувати успіхи здобувачів та їх динаміку. За допомогою широких функцій, викладач може співпрацювати один-на-один або з усім курсом. За допомогою спрощених робочих процесів, викладачі можуть без зайвих зусиль надавати конструктивні та персоналізовані рекомендації. [4, с.2]

Задля максимального впровадження новітніх технологій та підвищення цифрової компетенції педагогів у серпні 2020 освітній омбудсмен виступив з ініціативою організувати курси

для освітян «Розгортання та використання середовища G Suite в діяльності освітньої установи». [2, с.1]

Література:

1. Довідка - Google. URL: <https://support.google.com>\_(дата звернення: 5.01.2022).

2. Безплатні можливості для організації дистанційного навчання: G Suite for Education. URL: <https://eo.gov.ua/bezplatni-mozhlyvosti-dlia-orhanizatsii-dystantsiynoho-navchannia-g-suite-for-education-ta-domen/2020/11/10/> (дата звернення: 10.11.2020)

3. МОН та Google Україна ініціюють безкоштовне навчання для вчителів з використання цифрових інструментів для дистанційного навчання. URL: <https://mon.gov.ua/ua/news/mon-ta-google-ukrayina-iniciuyut-bezkoshtovne-navchannya-dlya-vchiteliv-z-vikoristannya-cifrovih-instrumentiv-dlya-distancijnogo-navchannya> (дата звернення: 20.11.2022).

4. Переваги Google Workspace for Education. URL: <https://cloudfresh.com/ua/product/g-suite-for-education/> (дата звернення: 7.12.2022).

5. Хмарні технології в освіті. URL: <https://sites.google.com/view/cloudinedu/> (дата звернення: 27.12.2022).

---

УДК:349

Юридичні науки

## АВТОРСЬКІ ПРАВА НА ШКІДЛИВИЙ СОФТ

**Мошук А. Б.**

*студентка юридичного факультету  
Київський національний університет  
імені Тараса Шевченка,  
студентка 2 курсу*

**Анотація:** стаття присвячена дослідженню питання захисту авторських прав на комп'ютерні програми, що є відносно новим інститутом в юриспруденції; досліджено питання доцільності такої охорони та наявності правових перешкод, шляхи їх

подолання, доводиться теза про суспільну користь такого інституту як авторські права на шкідливі комп'ютерні програми.

**Ключові слова:** авторські права, шкідливий комп'ютерний софт, охорона авторського права.

Актуальність теми зумовлена недостатнім правовим регулюванням законодавством України, пов'язаним з такими відносно новими галузями, як право інтелектуальної власності та ІТ-правом. Нині є чинними нормативно-правові акти, що визначають поняття авторських прав на комп'ютерну програму, у яких не згадується про шкідливе програмне забезпечення. Водночас в Кримінальному кодексі України є розділ XVI «Кримінальні правопорушення у сфері використання електронно-обчислювальних машин (комп'ютерів), систем та комп'ютерних мереж і мереж електрозв'язку», що, однак, не охоплює всі питання даної теми [1].

Поняття програмного забезпечення (або ж софт) Магеро-вська Т. В та Сенік В. В. визначають як сукупність комп'ютерних програм, що використовується на електронно-обчислювальних машинах [2, с. 47]. Для повного розуміння варто з'ясувати поняття комп'ютерної програми. Законодавець у ЗУ «Про авторське право і суміжні права» визначив, що це набір інструкцій у вигляді слів, цифр, кодів, схем, символів чи у будь-якому іншому вигляді, виражених у формі, придатній для зчитування комп'ютером, які приводять його у дію для досягнення певної мети або результату [3].

Ознаку шкідливості ПЗ визначаємо як таку, що надає здатність комп'ютерній програмі несанкціоновано втручатись в роботу електронно-обчислювальних машин (комп'ютерів), автоматизованих систем, комп'ютерних мереж чи мереж електро-зв'язку [4, с. 464].

Охорону авторських прав на комп'ютерні програми забезпечує ряд норм: стаття 54 Конституції України [5], п. 3 ч. 1 ст. 8 ЗУ «Про авторське право і суміжні права» [3], ст. 180 Угода про асоціацію між Україною, з однієї сторони, та Європейським Союзом, Європейським співтовариством з атомної енергії і їхніми

державами-членами, з іншої сторони [6], ст. 4 договору Всесвітньої організації інтелектуальної власності про авторське право [7]. При цьому, основним критерієм для правової охорони, що визначається цими документами, є оригінальність твору.

Принцип верховенства права, що діє в Україні, передбачає принцип «дозволено все, що прямо не заборонено законом» [8, с. 7]. Отже, авторські права на комп'ютерну програму не є забороненими й можуть встановлюватись за таким самим механізмом, що і авторські права на комп'ютерну програму.

Водночас варто пам'ятати про статтю 361<sup>1</sup> Кримінального кодексу, що передбачає відповідальність за створення шкідливих комп'ютерних програм [1], положення якої можуть бути змінені з причини використання шкідливого софту, що не буде спрямований на завдання шкоди об'єкту кримінального права. До того ж, якщо слідувати змісту статті, постає питання про визначення наявності чи відсутності небезпечного наміру у кримінального правопорушника. Варто наголосити, що законодавець, скоріше за все керувався необхідності охорони суспільних інтересів, однак на моє переконання все-таки дана норма є некоректною.

Прикладом доцільного використання шкідливого софту може виступити створення антивірусів, для чого компанії використовували шкідливий софт на своїх пристроях, що робила німецька компанія G Data CyberDefense AG [9].

Інший приклад використання — діяльність правоохоронних органів. Зокрема це було використано ФБР, яке розблокувало iPhone 5C, який використовував стрілок з міста Сан-Бернардіно в 2016 році. BBC пише, що бюро звернулося до маловідомої австралійської фірми з безпеки Azimuth. Вона розробила інструмент для обходу для обходу захисних протоколів Apple [10].

Отже, ми доводимо, що в деяких випадках використання шкідливого софту може бути доцільним і не бути складовою кримінальних правопорушень, передбачених Кримінальним кодексом. Таке використання може відбуватись на користь

суспільним інтересам, які намагається захистити законодавець.

Визначаємо, що авторські права на шкідливий софт є цілком легальними і такими, що не суперечать законодавству України, враховуючи також тези про доцільне використання таких комп'ютерних програм. Відповідно, пропонуємо ввести норму, яка би не забороняла створення, однак би обмежувала використання, дозволяючи його на власних пристроях, у межах договору або ж у межах діяльності правоохоронних органів.

#### Література:

1. Кримінальний кодекс України від 5 квітня 2001 року [Електронний ресурс] // Відомості Верховної Ради України. – 2001. – № 25-26. – Режим доступу: <http://zakon3.rada.gov.ua/laws/show/2341-14>

2. Інформатика: навчальний посібник / Т. В. Магеровська, В. В. Сенік. – Львів: ЛьвДУВС, 2014. – 348 с

3. Про авторське право і суміжні права. Закон України від 23 грудня 1993 р. №3792 [Електронний ресурс]. – Режим доступу: <https://zakon.rada.gov.ua/laws/show/3792-12#Text>

4. Кримінальне право України: Особлива частина : підручник / Ю. В. Баулін, В. І. Борисов, В. І. Тютюгін та ін. ; за ред. В. В. Сташиса, В. Я. Тація. – 4-те вид., переробл. і допов. – Х. : Право, 2010. – 608 с.

5. Конституція України [Електронний ресурс] // Відомості Верховної Ради України (ВВР). – 1996. – № 30. – с. 141. – Режим доступу: <http://zakon5.rada.gov.ua/laws/show/254%D0%BA/96-%D0%B2%D1%80>

6. Угода про асоціацію між Україною, з однієї сторони, та Європейським Союзом, Європейським співтовариством з атомної енергії і їхніми державами-членами, з іншої сторони. [Електронний ресурс]. – Режим доступу: [https://zakon3.rada.gov.ua/laws/show/9-84\\_011](https://zakon3.rada.gov.ua/laws/show/9-84_011)

7. Договір Всесвітньої організації інтелектуальної власності про виконання і фонограми, прийнятий Дипломатичною конференцією 20 грудня 1996 року. [Електронний ресурс]. – Режим доступу: [http://zakon4.rada.gov.ua/laws/show/995\\_769](http://zakon4.rada.gov.ua/laws/show/995_769).

8. Падалка Р. О. Верховенство права як основоположний принцип демократичної та правової держави / Р. О. Падалка // Актуальні проблеми права: теорія і практика. - 2012. - № 24. - С. 365-371. - Режим доступу: [http://nbuv.gov.ua/UJRN/app\\_2012\\_24\\_46](http://nbuv.gov.ua/UJRN/app_2012_24_46).

9. Terekhov A. History of the Antivirus [Електронний ресурс] / Anton Terekhov // Hotspot Shield – Режим доступу до ресурсу: <https://www.hotspotshield.com/blog/history-of-the-antivirus/>.

10. Apple против ФБР: шифр или безопасность? [Електронний ресурс] // BBC. – 2016. – Режим доступу до ресурсу: [https://www.bbc.com/russian/society/2016/02/160223\\_5floor\\_fbi\\_vs\\_apple](https://www.bbc.com/russian/society/2016/02/160223_5floor_fbi_vs_apple).

---

УДК 37.04

Педагогічні науки

## ВІКОВІ ОСОБЛИВОСТІ, ФІЗИЧНА АКТИВНІСТЬ І ЗДОРОВ'Я ЛЮДИНИ ПІД ЧАС ЗАНЯТЬ ФІЗИЧНОЮ КУЛЬТУРОЮ І СПОРТОМ

**Науменко А. М., Черкун В.М.**

*викладачі фізичного виховання та фізичної культури  
Полтавського базового фахового медичного коледжу  
м. Полтава, Україна*

**Анотація:** У статті розглянуто використання фізичних вправ як засобу зберігання рухової активності, збільшення тривалості життя, удосконалення фізичних якостей людини та особливості вікових змін.

**Ключові слова:** вікові особливості, рухова діяльність, фізична активність, розвиток фізичних якостей, функціональна проба.

**Annotation:** The article considers the use of physical exercises as a means of maintaining motor activity, increasing life expectancy,



*improving human physical qualities and features of age-related changes.*

**Key words:** *age features, motor activity, physical activity, development of physical qualities, functional test .*

Загальновідомо, що фізичні вправи зберігають рухливість людини і не тільки збільшують тривалість життя, але й сприяють його кращій життєдіяльності. Організм людини може розвиватися тільки в постійному русі. Рухова активність людини, фізичні вправи, навички гігієни і здорового способу життя є незамінними засобами профілактики захворювань, важливими чинниками вдосконалення людини. Але, щоб бути здоровим, недостатньо просто хотіти цього, потрібно наполегливо і систематично займатися фізичною культурою. «Використовувати фізичні можливості організму або назавжди їх утратити» - така пересторога цілком доречна. Людський організм подібний акумулятора автомобіля: він залишається зарядженим до тих пір, поки ним користуються, а в протилежному випадку розряджається. Аристотель писав, ще до нашої ери «Ніщо так не виснажує і не руйнує організм людини, як тривала бездіяльність.

Фізична активність людини спрямована на зміну стану її організму, набуття нового рівня фізичних якостей і здібностей, яких неможна набути жодним іншим шляхом урім тренування. Специфіка фізичного виховання полягає в тому, що усвідомлена інформація стає мотивованим спонуканням до виконання фізичних вправ, використання природних факторів і формування такого способу життя, який сприяє досягненню як особисте, так і суспільних цілей.

Під час напруженої роботи працездатність повільно знижується, а втома збільшується. Як тільки фізичні навантаження закінчуються, змінюється баланс основних процесів, які забезпечують життєдіяльність працюючого органу в бік відновлювального процесу. Якщо фізичні навантаження були достатньо напруженими, то після досягнення вихідного рівня працездатність на деякий час підвищується, ніж до навантаження. Цей період називається фазою суперкомпенсації.

Фізична активність, необхідна в будь якому віці, але чим людина старша, тим вона для неї важливіша. З віком втрачається значна кількість резервів, а які залишилися необхідно максимально активізувати.

Творче довголіття, нерозривно пов'язане з фізичною активністю. Прикладом цього є життя І.П. Павлова, Г.Н. Сперанського і багатьох інших. І.П. Павлов стверджував, що заняття гімнастикою приносить особливе почуття «м'язової радості».

Вік – це не стільки кількість прожитих років, скільки фізичний і психічний стан, і оцінювати здоров'я і фізичну підготовленість, базуючись на хронологічному віці – явна помилка. Число людей різного віку, які регулярно займаються фізкультурою в Україні, невелике. Велика кількість людей не віддає собі звіту в тому, що фізкультура – це фізична і психологічна необхідність. Ризик, пов'язаний із заняттям фізичними вправами у середньому і похилому віці, значно перебільшений. Звичайно при занятті фізичними вправами, можна сприймати травму : надрив або розтягнення зв'язок і м'язів. Пошкодження суглобів, усе це відлякує людей. Не знаючи методики і організації проведення занять можна отримати ушкодження в будь якому віці. Проте регулярні заняття з інтенсивністю, до якої організм адаптувався, принесє тільки користь.

Існує декілька пояснень неадекватної підготовки людей похилого віку. Перше - постійна недооцінка особистих фізичних можливостей або працездатності. Людям середнього і похилого віку рекомендується (що доречі, не буде зайвим і для молодих) для більш поглибленої оцінки загального психофізичного стану періодично тестувати себе функціональними пробами для визначення стану серцево - судинної системи, визначення фізичної працездатності.

Функціональна проба – це різне дозування навантаження, які дозволять оцінити функціональний стан організму у залежності від форми руху, потужності, довготривалості. Орієнтиром може бути трихвилинний біг на місці у темпі 160 кроків за хвилину, або

п'ятихвилинний у темпі 140 кроків за хвилину. Після п'ятихвилинного відпочинку вимірюється ЧСС за хвилину і АТ. Частота серцевих скорочень і артеріальний тиск рахується нормальним, якщо після відпочинку вони не перевищили вихідних положень (підвищення цих показників на 10-12% не повинно вас лякати).

Якщо певна рухова активність викликає втому, то це ще не означає, що вона покращує вашу фізичну підготовленість. Для підтримання хорошого фізичного стану організму необхідні певні навантаження. Їх довготривалість і інтенсивність залежить від стану здоров'я і фізичної підготовки.. Щоб досягти покращення фізичної підготовленості необхідно бути активним не тільки у повсякденній діяльності. Якщо прийняти повсякденну роботу за 100%, то рухова активність повинна складати 12% або навіть більше.

Друга причина погіршення здоров'я і фізичної підготовленості людей полягає в тому, що все менше і менше виникає можливість і необхідність прикладення фізичних зусиль у повсякденному житті в зв'язку з активним упровадженням автоматизованих засобів. Необхідно включати фізичні вправи у звичайне життя.

Вам не подобається Ваша постава? Розпочинайте з того, що намагайтеся при ходьбі виробляти її. Якщо ви сутулитесь: зробіть глибокий вдих; відведіть таз назад і прогніться всередину в поперековому відділі хребта (лордоз); плечі розведіть назад. Частіше ходіть у такому положенні. Завжди. Хороша постава це не тільки гарно, але й корисно для здоров'я. Сутулість «Забирає чужу територію: зменшується природній простір для внутрішніх органів, особливо потерпають легені. Навчайтесь ходити пружним кроком і зосереджуйте увагу на глибокому диханні. Жінки можуть вносити елементи вправ у домашню роботу, слідкувати за рівною спиною, виконувати рухи з максимальною амплітудою.

Часто поняття «здоров'я» і «фізична підготовленість» плутають. Всесвітня організація охорони здоров'я визначає здоров'я, як «фізичне, духовне і соціальне благополуччя, а не тільки відсутність захворювань або дряхлості». Визначення фізичної підготовленості

залежить від роду діяльності, якою займається людина. Достатньо влучно визначив підготовленість, як розумову, так і фізичну фізіолог Г. Кларк, розглядаючи підготовленість, як здібність виконувати повсякденні завдання енергійно і уміло, не відчуваючи надмірної втоми і зберігаючи достатньо сил для діяльності у вільний час і для дій при непередбачених обставинах. Багато хто з нас пристосувався до щоденної роботи, проте втомлюються в кінці робочого дня і навіть не намагаються, задовольнити іншій вимозі – «зберегти сили для діяльності у вільний час».

Американські лікарі, вивчаючи спосіб життя населення, намагались з'ясувати, які фактори сприяють довготривалості життя. Вони визначили, що для підтримки здоров'я (але і при цьому можна мати хвороби). Необхідно дотримуватись наступних вимог:

- Спати вночі 7-8 годин;
- Регулярно харчуватися;
- У перервах між прийомом харчування не перекушувати;
- Мати вагу, не більш ніж на 10% перевищуючу оптимальну (у залежності від віку);
- Регулярно займатись фізкультурою;
- Вживати спиртні напої в обмеженій кількості;
- Не курити.

Було виявлено, що чоловіки і жінки, дотримуючи таких вимог живуть довше. Дослідники визначили, що здоровий спосіб життя у багато більшій мірі позитивно впливає на несприятливість організму до захворювань і довготривалості життя, аніж ліки.

Багато дослідників здорового способу життя приходять до висновку – підвищення рухливості сприяє поліпшенню здоров'я. Бажано починати в ранньому дитинстві. Тоді в роки змузніння, серцевий м'яз зможе адекватно реагувати на підвищені вимоги, а ємність коронарних артерій виросте (коронарні артерії постачають серце кров'ю). Залучившись до фізкультури в більш зрілі роки, неможливо добитися розширення коронарних артерій, але можливо, підвищити діяльність серця та інших органів. Це одна із причин, що інфарктом страждають більше люди середнього та похилого віку.

Відсутність додаткового залучення до фізичної культури з дитинства і декларативність закликів до підвищення ефективності фізичного виховання призводить до формального ставлення до його здійснення.

Література:

1. Теорія і методика фізичного виховання. Підручник для ін-тов фіз. культури. Під загальною ред. Л.П. Матвеева і Ф.Д. Новікова. Вид. 2-е, испр. і доп. (У 2-ч т.). М., «Фізкультура і спорт», 1976.
2. Качашкін В.М. Методика фізичного виховання. – М.: Просвіта. 1989р.
3. Круцевич Т. Ю. Теорія і методика фізичного виховання: підручник для студ. ВНЗ / Т. Ю. Круцевич. - К.: Олімпійська література, 2008. – 393 с.
4. Фізичне виховання студентів спеціальної медичної групи за кредитномодульною системою навчання : навч. посіб. для студ. вищ. навч. закл. / В. А. Трофимов, В. М. Осіпов, Н. М. Самсутіна, П. В. Шмигов. – Бердянськ : БДПУ, 2007. – 144 с.
5. Основи спортивного тренування. Навчальний посібник для ін-тів фіз. культури. Під редакцією Л.П. Матвеева. М., «Фізкультура і спорт», 1977.
6. Аристова Л. В. Державна політика у сфері фізичної культури та спорту / Л. В.Аристова. – М.: Просвітництво, 1999. – 78 с.
7. Бальсевич В.К. Фізична культура всіх і кожному за /В.К.Бальсевич. – М.:ФиС, 1988. – 208 с.

---

УДК 349.6

Юридичні науки

ПРАВОВЕ РЕГУЛЮВАННЯ ВІДПОВІДАЛЬНОСТІ ЗА  
ЖОРСТОКЕ ПОВОДЖЕННЯ З ТВАРИНАМИ

*Парадуха В. В.,  
студентка Навчально-наукового інституту права  
Київський національний університет  
імені Тараса Шевченка  
м. Київ, Україна*

***Анотація:** Тези присвячені питанням стосовно правового регулювання жорстокого поводження з тваринами, які є актуальними у сучасному світі. Досліджено регламентацію відповідальності за жорстоке поводження та рівень її закріплення у національному законодавстві. Саме впровадження боротьби із жорстокістю над тваринами має бути основним напрямком розвитку та модернізації чинного законодавства. Варто вказати, що основними причинами жорстокого ставлення до тварин є саме вплив негативних психічних і соціальних чинників. Незважаючи на велику кількість досліджень у даній сфері науковці не змогли розробити універсального й ефективного механізму запобігання виникненню жорстокості до тварин на цей момент. Однак зарубіжний досвід демонструє нам значний прогрес у цій галузі, який законодавці можуть перейняти для більш ефективної реалізації прав тварин у нашій державі.*

***Ключові слова:** жорстоке поводження, тварини, забезпечення захисту, нормативно-правове регулювання, відповідальність.*

Останніми роками у світі все більшої популярності набирає тенденція гуманного поводження з тваринами. Закріплення захисту тварин у нормативно-правових актах є певним стандартом цивілізованості та сучасності країн. Прояви жорстокості до тварин є не тільки показником низького рівня моральності, та в той же час яскравим проявом агресії та цинізму людини.

Відповідно до статті 1 Закону України «Про захист тварин від жорстокого поводження» [1] термін «жорстоке поводження» визначається як знуцання над тваринами, у тому числі безпритульними, що спричинило їх мучення, завдало їм фізичного болю, страждань, у тому числі спричинило тілесні ушкодження, каліцтво чи загибель; нацькування тварин одна на одну та на інших тварин, вчинене з хуліганських чи корисливих мотивів; залишення тварин напризволяще, а також інші порушення правил утримання, поводження та транспортування тварин. В тій же статті регламентовано і гуманне ставлення до тварин, що означає дії, які відповідають вимогам захисту тварин від жорстокого поводження і передбачають доброзичливе ставлення до тварин, сприяння їх благау, покращання якості їх життя тощо. Таким

чином законодавство вказує на всі істотні ознаки жорстокого поводження, аби в разі необхідності точно ідентифікувати вчинені дії особи.

В свою чергу у статті 2 того ж Закону зазначено, наступне: «нормативно-правове регулювання захисту тварин від жорстокого поводження здійснюється цим Законом, законами України "Про тваринний світ", "Про охорону навколишнього природного середовища", "Про ветеринарну медицину", "Про забезпечення санітарного та епідемічного благополуччя населення", "Про захист населення від інфекційних хвороб", Кримінальним кодексом України, Кримінальним процесуальним кодексом України, Кодексом України про адміністративні правопорушення тощо.

Правове регулювання напряму залежить від виду тварини (домашня, дика, безпритульна, непродуктивна тощо), від того, у яких умовах вона перебуває (на волі, у неволі чи напіввільних умовах), а також від виду використання об'єктів тваринного світу (загальне, спеціальне). У залежності від загаданих критеріїв, в Україні діють як загальні, так і спеціальні норми щодо поводження з тваринами, які закріплені у різних нормативно-правових актах.

Одним з провідних нормативно-правових актів у даній сфері можна вважати саме Європейську конвенцію про захист домашніх тварин, незважаючи на те, що вона регулює лише захист певного виду тварин. Саме у цій конвенції вказується на тісні зв'язки людини з тваринами, обов'язок їх захисту та цінність їх існування. Цей міжнародний документ закріплює норми, що забезпечують добробут домашніх тварин, яких утримує людина для власного задоволення і дружнього спілкування. Головним принципом поводження з тваринами є неприпустиме спричинення тварині болю, страждань або катувань. Зокрема, Конвенція передбачає заборону на хірургічні операції для зміни зовнішнього вигляду або з нелікувальною метою, а саме: купірування хвоста; вух; позбавлення голосу; видалення зубів і пазурів, окрім випадків, коли такі операції необхідні за призначенням ветеринарного лікаря, а також для запобігання розмноженню (в разі

кастрації). Процедуру евтаназії (присипляння) тварини здійснюють виключно ветеринарний лікар або інша компетентна особа, за винятком надзвичайних ситуацій, коли необхідно покласти край стражданню тварини. Присипляння проводять із спричиненням мінімальних фізичних і психічних страждань, способом швидкої втрати свідомості та смерті. Забороненими є утоплення, задушення, використання отруйних речовин (які не забезпечують необхідного ефекту) й електричного струму (якщо це не призводить до миттєвої непритомності). Крім того, передбачено захист бездомних тварин шляхом зменшення їх кількості в спосіб, який не спричиняє болю, страждань або пригнічення [2].

Згідно з статтями 4 та 5 того ж Закону, поводження з тваринами ґрунтується на таких принципах:

1. жорстоке поводження з тваринами є несумісним з вимогами моральності та гуманності, спричиняє моральну шкоду людині;

2. забезпечення умов життя тварин, які відповідають їх біологічним, видовим та індивідуальним особливостям;

3. право власності та інші речові права на тварин у разі жорстокого поводження з ними можуть бути припинені відповідно до цього Закону;

4. заборона жорстоких методів умертвіння тварин;

5. відповідальність за жорстоке поводження з тваринами;

6. утримання і поводження з домашніми тваринами без мети заподіяння шкоди як оточуючим, так і самій тварині.

Забороняються:

1. пропаганда жорстокого поводження з тваринами;

2. заклики до жорстокого поводження з ними;

3. пропаганда мисливства в системі дошкільної, загальної середньої, професійно-технічної і вищої освіти;

4. використання в розважальних або комерційних цілях матеріалів, що демонструють жорстоке поводження з тваринами.

Згідно з чинним законодавством України за жорстоке поводження з тваринами передбачається адміністративна (стаття 89 Кодексу України про адміністративні правопорушення) чи



кримінальна (стаття 299 Кримінального Кодексу України) відповідальність.

За статтею 89 КУпАП [3] адміністративна відповідальність за жорстоке поводження з тваринами, а саме знущання над тваринами, завдання побоїв або вчинення інших насильницьких дій, що завдали тварині фізичного болю, страждань і не спричинили тілесних ушкоджень, каліцтва чи загибелі, залишення тварин напризволяще, у тому числі порушення правил утримання тварин, застосовується у вигляді накладення штрафу від 200 до 300 неоподатковуваних мінімумів доходів громадян з конфіскацією тварини, якщо перебування тварини у власника становить загрозу для її життя або здоров'я.

Ті самі дії, вчинені стосовно двох і більше тварин, або групою осіб, або особою, яку протягом року було піддано адміністративному стягненню за таке саме порушення, пропаганда жорстокого поводження з тваринами - тягнуть за собою накладення штрафу від 300 до 500 неоподатковуваних мінімумів доходів громадян або адміністративний арешт з конфіскацією тварини, якщо перебування тварини у власника становить загрозу для її життя або здоров'я. Насильницькі дії стосовно тварин, спрямовані на задоволення статевої пристрасті, - тягнуть за собою накладення штрафу від 200 до 500 неоподатковуваних мінімумів доходів громадян з конфіскацією тварини, якщо перебування тварини у власника становить загрозу для її життя або здоров'я.

Якщо з звернутись до статті 299 ККУ [4], то кримінальна відповідальність за знущання з тварин настає в разі каліцтва чи загибелі, учинені хуліганських чи корисливих мотивів, і передбачає арешт на строк до 6 місяців або обмеження волі на строк до 3 років (ст. 299 КК України). Кваліфікований вид жорстокого поводження з тваринами наявний у разі вчинення дій у присутності малолітнього (особи, яка не досягла віку 14-ти років). Правопорушник повинен усвідомлювати присутність дитини та розуміння нею факту жорстокого поводження з тваринами. Санкція передбачає обмеження або позбавлення волі на строк від 3 до 5 років.

Ті ж дії, вчинені з особливою жорстокістю або щодо двох і більше тварин, або повторно, або групою осіб, або вчинені активним способом, або насильницькі дії щодо тварини, спрямовані на задоволення статевої пристрасті, а також дії вчинені з метою створення або поширення чи збуту зображень, творів, кіно-, відео-, аудіопродукції, що пропагують жорстоке поводження з тваринами - караються позбавленням волі на строк від 5 до 8 років з конфіскацією тварини.

Отже, покращення забезпечення прав тварин у сфері захисту від жорстокого поводження є можливим лише за комплексного підходу. З одного боку необхідне планова реалізація заходів запобігання випадків жорстокого поводження, з іншого – вдосконалення механізму правової відповідальності та розширене коло правових норм, які її регламентують. Також важливим є здійснення фінансування, до прикладу, особливих державних програм, що пропагуватимуть гуманне ставлення до тварин та їх захист, а також заборонятимуть діяльність тих закладів утримання тварин у неволі, в яких не дотримуються умови, що відповідають чинному законодавству. Правові тенденції та громадські рухи у сфері захисту тварин загалом і від жорстокого поводження зокрема дають підстави визнати позитивну динаміку руху нашого суспільства у напрямку усвідомленості в даній сфері.

#### Література:

1. Про захист тварин від жорстокого поводження : Закон України від 21 лютого 2006 р. № 3447-IV. Відомості Верховної Ради України. 2006. № 27. Ст.230. URL: <https://zakon.rada.gov.ua/laws/show/3447-15#Text> (дата звернення 01.06.2022).

2. Пашковська М. В. Правове регулювання в законодавстві України захисту тварин від жорстокого поводження [Електронний ресурс]. – Режим доступу : URL : <http://elar.naiu.kiev.ua/bitstream/123456789/13487/1/11.pdf>

3. Кодекс України про адміністративні правопорушення: Закон України від 7 грудня 1984 року № 80731-X/ Верховна Рада

України. URL: <https://zakon.rada.gov.ua/laws/show/80731-10#Text/>  
(дата звернення 01.06.2022)

4. Кримінальний кодекс України: Закон України від 5 квітня 2001 року № 2341-III/ Верховна Рада України. URL: <https://zakon.rada.gov.ua/laws/show/2341-14#Text/> (дата звернення 01.06.2022)

---

УДК 69.059.2

Архітектура

## УКРАЇНСЬКИЙ ПОГЛЯД НА БУДІВНИЦТВО В ІЗРАЇЛІ

*Петриковська А.А.,*

*викладач будівельних дисциплін*

*Малимон С.С.,*

*викладач екології*

*Відокремленого структурного підрозділу*

*«Рівненський фаховий коледж*

*Національного університету біоресурсів*

*і природокористування України»*

*м.Рівне, Україна*

*Після 24 лютого 2022 р. об'єкти інфраструктури України, у тому числі житлові будинки, опинились під ударом ворога. Деякі новобудови були частково пошкоджені, інші знищені вщент. За підрахунками Міністерства розвитку громад та територій України, лише протягом місяця війни в Україні було зруйновано понад 4 500 житлових будинків.*

*Уряд щодня приймає багато рішень для того, щоб будівельна галузь працювала безперешкодно. Зокрема, вже спрощено процедуру введення об'єктів в експлуатацію та імпорту будівельної продукції, а також мінімізовано митні платежі. Це має зумовити якнайшвидше відновлення будівництва в Україні.*

**Ключові слова:** *вимоги до планувальної структури будівель, стійкість будівель до горизонтальних впливів, безпечні укриття, безпека новобудов.*

Чи може Україна перейняти ізраїльський досвід будівництва? Це питання, яке сьогодні цікавить не одного будівельника, та чому саме Ізраїль.

Держава Ізраїль з'явилася 14 травня 1948-го, і вже наступного дня стало зрозуміло, що спокою на цій землі найближчим часом не буде, — почалася Перша арабо-ізраїльська війна, яка тривала рік.

Через три роки після цього країна ухвалила закон про цивільну оборону: відтоді у кожному житловому будинку обов'язково мало розміщуватися підземне сховище. До того укриття були спільними, знаходилися вони у підвалах громадських будівель. Тож на початок 1990-х підземні бомбосховища та громадські укриття існували вже по всій країні, а у 2017 році їх нараховувалося понад мільйон (на трохи більше ніж 8 мільйонів мешканців).

Відтак, у 1993 році було вирішено, що будь-який житловий будинок в Ізраїлі повинен мати захищене приміщення. Це кімната з масивними, зазвичай 300 мм залізобетонними стінами, потовщеними перекриттями, металевими герметичними дверима, які витримують вибухову хвилю, віконницями зі сталі товщиною листа 2 см та фільтром повітря для хімзахисту.

Наявність такого безпечного місця в кожному будинку — гостра необхідність. При виникненні загрози у місті лунає тривога, і жителі ховаються в даних приміщеннях, щільно закривають в них металеві віконниці і замикають важкі вхідні двері. У спокійні дні ці приміщення використовуються в якості звичайних спалень чи для іншого призначення кімнат.

Їх розташовують або в окремій квартирі, або на кожному поверсі багатоквартирних будинків для користування кількох сімей, або ж на сходових клітках відразу для декількох мешканців. Розмір розраховують за кількістю людей на поверсі. Будують приміщення одне над іншим для підвищення стійкості. Вони можуть врятувати від уламків ракет і снарядів, а також хімічної зброї й землетрусів. Громадські будівлі теж обов'язково мають таке приміщення — воно повинно бути на кожному

поверсі, де є люди. Без наявності його, міська влада не дасть дозволу на будівництво або не введе будівлю в експлуатацію.

Крім того, сходові клітки в ізраїльських будинках завжди роблять укріпленими та з бетону, щоб там теж можна було сховатися або щоб безпечніше спускатися до загального укриття.

Оскільки у будинках до 1991 року не було таких приміщень (мамадів), старі об'єкти в Ізраїлі реконструюють — ця програма реновації називається «ТАМА 38». Девелопер зі згоди 75% мешканців багатоповерхівки може добудувати мамади і ще два-три поверхи квартир на продаж. Зазвичай, при цьому, також додають ліфт і лагодять фасади.

Жителі можуть самотужки укріпити одну з кімнат шаром бетону завтовшки 100-300 мм, встановити сталеві двері й загерметизувати вікна, підсилити стелю і підлогу. Бомбосховища в Ізраїлі настільки поширені, що архітектори вже замислюються над тим, як зробити їх екологічними. Укріплення не є «зеленою» архітектурою, бо укриття — це багато бетону, виробництво й утилізація якого шкодить навколишньому середовищу, тому використовують дорожчий екологічний бетон та відновлювальні джерела енергії, щоб зробити будівлі загалом більш «зеленими».

Під час війни всі підземні укриття тримають відчиненими, тому людина знає, що, коли лунає тривога, можна бігти до найближчої будівлі. Вулиці й парки ніяк не враховують можливу війну — лише у ході активної фази на вулицях встановлюють тимчасові бетонні укриття. Поверховість будівель — середня (до 6 поверхів). Адже, чим вища будівля — вона є ціллю для ворога.

В Україні ініційовано правки до нових будівельних норм. Вони мають передбачати безпечні та комфортні бомбосховища й паркінги (рис.1), оскільки станом на лютий 2022 року існуючі сховища не відповідали нормам.



Рис.1 Посилена безпека

У будинках «нового покоління» забудовникам посилили вимоги щодо протипожежної безпеки та встановлення систем відеоспостереження. Під час планування будівництва підприємцям рекомендують орієнтуватися на покращення соціальної, інженерної і транспортної інфраструктури для мешканців.

Нові нормативи передбачають посилену безпеку в новобудовах, зокрема:

- кімнати безпеки на поверхах (ізраїльський досвід);
- адаптацію підземних паркінгів та інших приміщень для укриття;
- безбар'єрність укриттів;
- наявність протипожежних стін і вікон;
- дотримання гуманної висотності;
- забезпечення розривів між будівлями.



Рис.2 Об'ємно-планувальне вирішення будівель

Для прикладу, Львів пропонує забудовникам будувати кімнати мінімальною площею 9 м<sup>2</sup>, де стіни та перекриття — з армованого бетону. Вікна мали б захищати сталеві віконниці, але їх варто розташовувати щонайменше на висоті 1,5 м від підлоги. Двері та вікна мають витримати тиск ударної хвилі. Зазвичай 70% стін захищених приміщень розміщують на фундаментах (рис.2).

Такі приміщення не врятовують від прямого влучення ракети в будинок, але вони захищають від ударної хвилі, уламків. Тому, при можливості, краще спуститися в укриття. Якщо буде пряме влучення в будинок, то перебування в підземному укритті дасть можливість врятувати життя. А якщо йдеться про повітряну загрозу посеред ночі чи таку, про яку не було попередження, сім'я може спати в «захисній» кімнаті.

На сьогоднішній день, між архітекторами в Україні є розбіжність поглядів щодо використання ізраїльського досвіду. Напрацювань українська держава поки ще не має.

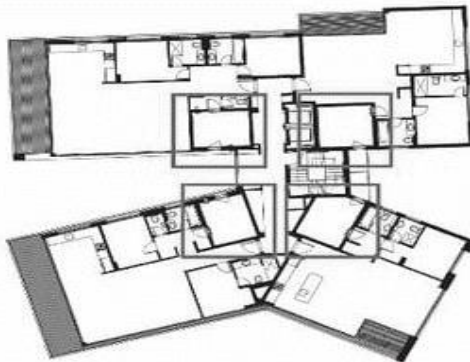
Література:

1. URL.: <https://yur-gazeta.com/publications/practice/neruhomist-ta-budivnictvo/viy-na-za-nedobudovu-chi-isnuyut-garantiyi-pid-chas-viyni-.html>
2. URL.: <https://birdinflight.com/uk/architectura-uk/20220411-mamad.html>

---

УДК.342.7

Юридичні науки

## ЧИ ПОВИНЕН БІЗНЕС В УКРАЇНІ ДОТРИМУВАТИСЬ ПРАВ ЛЮДИНИ?

**Пташник І.Р.,**

*доцент кафедр права*

*ПВНЗ «Університет Короля Данила»*

*м. Івано-Франківськ, Україна*

**Анотація:** Питання захисту прав людини ніколи не втрачає своєї актуальності. Залежно від періодів свого розвитку ми можемо

*говорити про захист прав людини зі сторони держави, урядових та неурядових організацій, міжнародних установ, бізнесу. Стаття присвячена саме питанням захисту бізнесом прав людини: якими міжнародними документами це передбачено та яка ситуація складається в Україні в цій сфері.*

**Ключові слова:** права людини, бізнес і права людини, соціальні права, економічні права, трудові права.

Права людини як невід'ємна частина гарантування належного та достатнього існування всіх людей без прив'язки до національності, раси, кольору шкіри, релігійних переконань, за свою історію пройшли доволі складний процес становлення та оформлення. Станом на сьогодні відомо про існування основних чотирьох поколінь прав людини, які закріплені в низці міжнародних та регіональних нормативних актах.

В силу активного розвитку підприємництва в середині 70-х років 20 століття на суб'єктів господарювання почали покладати зобов'язання не просто гарантувати, а також і забезпечувати не тільки права працівників (що впливає із самої суті відносин роботодавець-працівник), а також і сприяти забезпеченню базових прав людини в цілому. Так оформився новий напрям захисту прав людини «Бізнес та права людини».

Увага міжнародного товариства до забезпечення прав людини загострилась в середині 70-х років 20 століття через збільшення ролі транснаціональних корпорацій (ТНК), аналіз роботи яких вилились в розробку та прийняття стандартів зобов'язань корпорацій щодо прав людини. В подальшому в 2000-х роках ООН було призначено Спеціального представника Генерального секретаря (СПГС) з питань прав людини та ТНК, діяльність якого сприяла запобіганню та припиненню порушень прав людини, заподіяних у ході або унаслідок підприємницької діяльності, в результаті чого в 2011 році було прийнято Резолюцію Ради ООН з прав людини № 17/4 про Керівні принципи ООН з питань бізнесу та прав людини [1].

Аналізуючи юридичний статус та природу Керівних принципів варто зазначити, що вони не створюють нових міжнародно-



правових зобов'язань, а їх виконання передається на розсуд держав-членів ООН. Проте імплементація Принципів в національне законодавство та правозахисну практику держав є доволі слабкою. Так, на сьогодні 21 країна затвердила Національні плани дій щодо бізнесу та прав людини, 23 країни знаходяться у процесі розроблення або зобов'язуються це зробити, а 9 країн знаходяться на стадії запуску такого процесу.

У січні 2019 р. Міністерство юстиції України заявило про початок роботи над імплементацією Керівних принципів. Відповідний напрямок включено також до пріоритетів роботи Уповноваженого Верховної Ради України з прав людини. Проте, станом на травень 2019 р. Україною не було висловлено заяви про свої очікування щодо того, що бізнес, доміцільований на території та / або під юрисдикцією України, має поважати права людини. Крім того, держава: не вживає кроків щодо визначення видів підприємницької діяльності, які становлять найвищий ризик порушення прав людини; не розробляє методичних рекомендацій та / або вказівок щодо виявлення й мінімізації ризику негативного впливу на права людини у відповідних сферах господарської діяльності; не визначає, який вплив здійснює бізнес на уразливі групи населення [2].

Більше того, незважаючи на те, що Україною ратифіковано найважливіші базові міжнародні договори, які захищають права людини від можливого негативного впливу з боку бізнесу (такі як 2 Міжнародні пакт, Конвенція ООН про ліквідацію всіх форм дискримінації щодо жінок, Конвенція про права осіб з інвалідністю, Міжнародна конвенція про ліквідацію всіх форм расової дискримінації, конвенції Міжнародної організації праці, Конвенція про захист прав людини та основоположних свобод), на території України й надалі спостерігаються негативні наслідки порушення прав людини з боку бізнесових структур.

Так, найбільш кричущими порушення є в сфері оплати праці через високий рівень незадекларованої праці / неформальної зайнятості (за офіційною статистикою 22,9% зайнятого населення працює без офіційного оформлення); відсутність належного

правового регулювання он-лайн роботи (мають місце випадки не виплати винагороди за роботу, відсутність офіційного працевлаштування, дискримінація, відсутність належного контролю з боку органів державної влади); недостатню ефективність механізмів реагування на випадки заборгованості із виплати заробітної плати (за офіційною статистикою станом на 1 січня 2019 р. заборгованість із заробітної плати становила 2,645 млрд. грн.); нерівність в оплаті праці – мають місце випадки гендерного розриву в оплаті праці (у середньому оплата праці жінок на 25% менша порівняно з оплатою праці чоловіків), диспропорції між оплатою праці керівників і рядових працівників одного й того ж підприємства (зарплата керівника може бути у 200 і більше разів вищою за зарплату звичайного працівника) [2].

Відповідно до даних проведеного Національного оцінювання базових показників з питань бізнесу і прав людини найбільш ризиковими сферами діяльності, де спостерігаються порушення прав людини на сьогодні визнано гірничу промисловість, текстильну та швейну промисловість (в першу чергу через порушення умов праці, незабезпечення працівників засобами індивідуального захисту, тощо), а також видобуток бурштину як незаконну по своїй суті діяльність.

Підводячи підсумок, варто зазначити, що на сьогодні головними чинниками, що породжують неспроможність ефективного засобу захисту прав людини є несформованість громадянського суспільства, бездіяльність органів державного управління, зокрема правоохоронних, відсутність ефективного законодавства. Статистика показує, що кількість позовів до Європейського суду з прав людини (ЄСПЛ) у Страсбурзі від українських громадян кожного року зростає. Адже в Україні майже не залишилося права людини, яке б не порушувалося. У європейських країнах також існують різноманітні порушення прав людини, але їхня кількість є дуже незначною порівняно з Україною. Згідно з даними, які подані на сайті ЄСПЛ, на стадії розгляду перебуває 16 тис. 150 скарг від українських позивачів, що становить 19 % від кількості справ з усіх 47 країн [3].

Таким чином, державі в першу чергу необхідно напрацювати нові та вдосконалити існуючі механізми захисту прав людини, а також працювати в сфері ефективної імплементації Керівних принципів ООН з питань бізнесу та прав людини, що буде мати своїм наслідком обов'язок бізнесу розвиватись в сфері не тільки корпоративної, але і соціальної відповідальності.

Література:

1. Guiding Principles on Business and Human Rights: Implementing the United Nations 'Protect, Respect and Remedy' Framework" endorsed the Guiding Principles in its resolution 17/4 of 16 June 2011. – [Електронний ресурс]. – Режим доступу: [https://www.ohchr.org/sites/default/files/documents/publications/guidingprinciplesbusinesshr\\_en.pdf](https://www.ohchr.org/sites/default/files/documents/publications/guidingprinciplesbusinesshr_en.pdf)

2. Національне оцінювання базових показників з питань бізнесу і прав людини проведено Національним юридичним університетом імені Ярослава Мудрого спільно з Міністерством юстиції України та Данського інституту прав людини. – 2019 р. – [Електронний ресурс].- Режим доступу: <https://minjust.gov.ua/m/informatsiya-schodo-rezultativ-provedennya-natsionalnogo-otsinyuvannya-bazovih-pokaznikiv-u-sferi-biznesu-ta-prav-lyudini-v-ukraini>

3. Журавльова А.М. Права людини як основа сучасного розвитку права в Україні // А.М. Журавльова / ВІСНИК НТУУ «КПІ». Політологія. Соціологія. Право. Випуск 1/2 (29/30). – 2016.

---

УДК 528.2

Технічні науки

## КАРТОГРАФІЧНІ ПРОЕКЦІЇ КРАЇН ЄВРОПИ

**Расюн Віктор Леонідович**  
*старший викладач кафедри геодезії,  
землепорядкування та кадастру  
Волинського національного університету  
імені Лесі Українки  
м. Луцьк, Україна*

**Анотація:** Картографічна проекція - відображення поверхні земного еліпсоїда на площині, здійснене за певними законами. В сучасній картографії існує близько 200 картографічних проекцій [3,2], які були розроблені для вирішення різних завдань та використовуються для конкретних територій. В роботі здійснено групування картографічних проекцій країн Європи за видами та типами зображення картографічної сітки.

**Ключові слова:** Картографічна проекція, спотворення, карта.

Вибір картографічних проекцій залежить від факторів, які можна розділити на три групи [1].

До *першої* відносяться такі, що характеризують об'єкт картографування. Це географічне положення зображуваної території, її розміри, форма границь (конфігурація).

*Друга* група включає фактори, що характеризують створенню карту, способи та умови її використання. У цю групу входять: призначення та спеціалізація, масштаб і зміст карти, вимоги щодо відображення комунікацій і зв'язку територій тощо.

До *третьої* групи відносяться фактори, які характеризують картографічну проекцію за характером спотворень, умовами забезпечення мінімуму спотворень і допустимими максимальними спотвореннями довжин, кутів і площ. Існуючі картографічні проекції розрізняють за властивостями та сферою використання:

а) для відображення топографічних даних використовуються в основному конформні проекції;

б) для відображення тематичних та статистичних даних часто використовуються еквівалентні (рівновіддалені) проекції;

в) для дуже дрібних масштабів карт, наприклад у публікаціях і для настінних карт, часто використовуються компоновані проекції.

Огляд популярних картографічних проекцій наведений у роботі [3], а у таблиці 1 приведена класифікація, яка побудована на основі характеру спотворень і відображення конформних проекцій. На основі даних таблиці 1 та літературних джерел також складена таблиця 2, у якій приведено перелік тих конкретних картографічних проекцій, що використовуються в країнах Європи на даний час.

Таблиця 1

## Класифікація основних конформних проєкцій

Характер спотворень	Вид зображення	Тип	Проєкція	Області використання
Конформні	Циліндричні	Перпендикулярна	Меркатора	Біля екваторіальна зона, витягнутість території схід-захід
		Поперечна	UTM	Для всієї поверхні Землі за виключенням полярних регіонів
			Поперечна Меркатора	Невеликі регіони з витягнутістю північ-південь
	Конічні	Перпендикулярна	Гаусса-Крюгера	Невеликі регіони з витягнутістю північ-південь
			Конічна конформна Ламберта	Невеликі регіони з витягнутістю зі сходу на захід (1 або 2 стандартні паралелі)
		Перспективні	Різний	Стереографічна
Полярна	Універсальна полярна стереографічна		Полярні регіони	

Таблиця 2

## Картографічні проєкції, що використовуються у різних країнах Європи

Проєкція	Ідентифікатор	Країна
Поперечна Меркатора (поперечно-циліндрична, конформна)	TMz	Албанія, Австрія, Болгарія, Фінляндія, Англія, Греція, Ірландія, Італія, Норвегія, Польща, Португалія, Румунія, Росія, Швеція, Туреччина, Україна
Універсальна поперечна проєкція Меркатора (фактично стандартна проєкція у світі)	UTM	Всі країни НАТО
Гаусса-Крюгера (німецька специфікація TM)		Болгарія, Хорватія, Німеччина, Словенія

Конічна конформна Ламберта	LCC	Бельгія, Естонія Франція
Конічна конформна коса		Чехія, Словаччина
Циліндрична конформна коса		Угорщина, Швейцарія
Стереографічна коса		Голландія, Польща, Румунія

**Висновки.** Проаналізовано картографічні проєкції, що використовуються в країнах Європи. Виконано групування за видами та типами зображення картографічної сітки. Планується здійснити адаптацію найбільш використовуваних картографічних проєкцій для території України.

Література:

1. Бугаевский Л.М. Математическая картография. Монография / Бугаевский Л.М. // Златоуст, 1998.
2. Мельник В.М. Основи картографії. Навчальний посібник / Мельник В.М. // Луцьк, 1998.
3. Internet Collection of MapProjections and Reference Systems in Europe [Електронний ресурс] // Адреса доступу: <http://mapref.org/>

---

УДК 811.161.2'06:37.015.311

Філологічні науки

## ПОНЯТТЯ МОВНОЇ ОСОБИСТОСТІ В СУЧАСНІЙ ЛІНГВІСТИЧНІЙ НАУКОВІЙ ПАРАДИГМІ

**Савченко К.В.,**

*студентка*

*Навчально-наукового інституту філології*

*Київський національний університет*

*імені Тараса Шевченка*

*м. Київ, Україна*

***Анотація:** У статті розглянуто поняття мовної особистості в антропоцентричній лінгвістиці. Проаналізовано концепції українських мовознавців щодо дефінітивного наповнення. Висвітлено лінгвістичні параметри формування мовної особистості.*

***Ключові слова:** мовна особистість, мовна свідомість, комунікативна компетенція, лінгвокреативність, антропоцентризм.*

На певних етапах розвитку лінгвістичного знання відбуваються зміни парадигм наукових досліджень, що зумовлює появу нових питань для висвітлення. Сучасна лінгвістика характеризується антропоцентричним спрямуванням та зосереджується на вивченні мови крізь призму людського буття. Людина, що є творцем висловлювання, переміщується в центр інтересів дослідників. Мова існує у нерозривному зв'язку з мовною свідомістю та відповідно стає віддзеркаленням рис індивідів. Саме тому проблема мовної особистості вимагає актуалізації.

Українське мовознавство, безсумнівно, не залишається осторонь у дослідженні поняття мовної особистості. Його осмислення відбувається за допомогою лінгводидактичного підходу, що передбачає вивчення закономірностей засвоєння мови, шляхів і засобів формування комунікативної компетенції. Визначення мовної особистості представлено у «Короткому тлумачному словнику лінгвістичних термінів» за редакцією С.Я. Єрмоленко: «Мовна особистість — поєднання в особі мовця його мовної компетенції, прагнення до творчого самовираження, вільного, автоматичного здійснення різнобічної мовної діяльності. Мовна особистість свідомо ставиться до своєї мовної практики, несе в собі відбиток суспільно-соціального, територіального середовища, традицій виховання в національній культурі» [1, с. 93].

Розглянемо інші позиції українських науковців щодо порушеної проблеми. Є.Р. Борінштейн наголошує на врахуванні особливостей міжкультурної комунікації та відповідно простежує мовну особистість як соціокультурний та когнітивно-комунікативний інваріант, узагальнений образ носія соціокультурних, культурно-мовних та комунікативно-діяльнісних цінностей і

ціннісних орієнтацій, знань, мотивів, форм поведінки. Це втілюється у декількох аспектах. Когнітивний аспект пов'язується з системою категорій, що формуються в мовній свідомості людини. Ціннісний аспект полягає у загальнолюдських та національних принципах, які є відзеркаленням історії та світогляду людей, об'єднаних однією культурою і мовою. Поведінковий аспект виокремлює набір мовленнєвих характеристик та паралінгвістичних засобів спілкування. Соціокультурний аспект демонструє єдність соціального та культурного в конкретній діяльності мовної особистості. Таким чином автор у діяльності мовної особистості вбачає єдність мовної специфіки та соціокультурного контексту [2].

М.І. Пентилюк також акцентує увагу на соціальному факторі та зв'язках мовної особистості з культурою певного етносу. Зокрема, як вже згадувалось, важливим є процес соціалізації, який насамперед залежить від характеру мовленнєвого середовища. До того ж, на думку М.І. Пентилюк, варто враховувати індивідуально-психологічний аспект.

«Під мовною особистістю розуміємо високорозвинену особистість, носія як національно-мовленнєвої, так і загальнолюдської культури, який володіє соціокультурним і мовним запасом, вільно спілкується рідною, державною та іншими мовами в полікультурному просторі, адекватно застосовує набуті полікультурні знання, мовленнєві вміння і навички у процесі міжкультурного спілкування з різними категоріями населення.

Отже, мовна особистість — людина, що володіє виражальними багатствами мови, продукує її в різних життєвих ситуаціях і шанує її, дбає про її збереження й розвиток» [3, с. 297].

Узагальнює поняття мовної особистості Л.І. Мацько. Відповідно до її міркувань воно увібрало мовну свідомість, національну мовну картину світу, мовні знання, уміння та навички, мовні здібності та здатності, мовну культуру та смак, мовні традиції та мовну моду. Підґрунтям дослідниця вважає індивідуальну мовотворчість, самовираження у різних осередках людської комунікації [4].



Є також доцільним згадати дослідження української філологині О.В. Грищенко. Вона наголошує на тому, що мовна особистість синтезує декілька типів особистості. Зокрема, вона є комунікативною особистістю. Це означає, що у неї є можливість обирати комунікативні доміанти, які забезпечують адекватне розуміння та передачу інформації у певних ситуаціях. Це поняття передбачає характеристики, пов'язані з вибором і вербальної, і невербальної комунікації, змішаними комунікативними принципами.

«Водночас мовна особистість є і дискурсивною. Це формується під впливом комунікативних та когнітивних факторів. Дискурсивна особистість — це комунікативна особистість, яка володіє комбінацією індивідуальних комунікативних стратегій і тактик; когнітивних, семіотичних та мотиваційних переваг, що формуються у процесі комунікації» (тут і далі переклад наш — К.С.) [5, с. 107].

Для цілісної характеристики мовної особистості доречним вважаємо аналіз комунікативної компетенції, системи мовних навичок, що є підґрунтям для оцінки володіння мовою.

Важливим є вміння перефразовувати. Рівень володіння мовою є, безперечно, вищим у людини, яка використовуючи різні конструкції, може висловитись по-різному.

Як відомо, поширеним у багатьох мовах, зокрема в українській, є явище омонімії. У проекції на мовну особистість перш за все це пов'язано з умінням розуміти текст. Для цього потрібно розкодувати неоднозначність, яка постає внаслідок вживання омонімів. У цьому випадку важливо швидко орієнтуватися у контексті чи конкретній комунікативній ситуації. Часто неоднозначність спостерігається у семантико-синтаксичних відношеннях. Не менш значущим є опанування синонімії. Частково це можна поєднати з умінням перефразовувати, але також й досягненням спільного у конструкціях, які формально відрізняються.

Безперечно, маркером володіння мовою є знання норм усіх мовних рівнів. Злободенним є розпізнавання калькувань, яких варто уникати.

Окрім вищезазначеного, мовна особистість повинна мати навички комунікативної поведінки в конкретному суспільстві, вміти варіювати свої висловлення. Це пов'язано з соціальними та психологічними характеристиками адресата, форматом спілкування, метою промов тощо.

На нашу думку, репрезентантом мовної особистості є і лінгвокреативність. Це зумовлюється тим, що, окрім втілення ознак певного колективу відповідно до соціальних, історичних, культурних передумов, поняття особистості передбачає виокремлення індивідуальних рис, специфічного стилю, реалізації мовної винятковості.

Креативності як лінгвістичному феномену присвячена стаття Г.В. Монастирецької. У ній поняття досліджено чи не найгрунтовніше. «Лінгвокреативність — це рівень здатності мовних одиниць породжувати нові можливості інтерпретацій; здатність створювати тло для породження мовцем нових ідей завдяки відхиленням від схеми, передбачуваної мовною системою, для витворення нових площин мовної дійсності і демонстрації оригінальності сприйняття та осмислення світу людиною. Виявлення лінгвокреативності в мовленні іноді може сприйматися не просто як оригінальність, але навіть як ексцентричність» [6, с. 43].

Реалізація потенціалу лінгвокреативної особистості бере свій початок із вибору мовних засобів. Людина, не хestуючи нормами, свідомо організовує засоби вираження у конкретних ситуаціях, виявляє свою мовленнєву майстерність задля забезпечення максимального ефекту у досягненні комунікативних цілей. Чим вигадливіша особистість на цьому шляху, тим яскравіше сприймається розмаїття мовних засобів, стилістичних прийомів, синтагматичних зв'язків тощо. Підґрунтям для таких висловлень є чималий словниковий запас, який охоплює і активний, і пасивний лексикон.

Винятковість мовленнєвого акту спричинена ситуативною зумовленістю, адресованістю. Мотивація висловлювання регулює комунікативну поведінку. Мовець знаходить найвдаліші варіанти з безлічі альтернатив, що існують в мові, аби відтворити змістові

програми. Виникненню додаткових конотацій, смислових відтінків сприяє обраний особистістю модус висловлювання, тобто його спосіб вираження.

Отже, мовна особистість у лінгвістиці є явищем багатограним, вона складає парадигму з безліччю складників. Розмаїття інтерпретацій у дефінітивному наповненні пояснюється існуванням різних уявлень та концепцій щодо об'єкту дослідження, підходів до його вивчення. Мовна особистість є репрезентантом високого рівня комунікативних компетенцій та мовних навичок, а, таким чином, володіння мовою. Для реалізації індивідуальності важливою є здатність до мовотворчості, яка формує базу для породження безлічі варіацій у площинах мовної дійсності та трансляції оригінального світосприйняття за допомогою лінгвістичних засобів.

#### Література:

1. Українська мова. Короткий тлумачний словник лінгвістичних термінів / За ред. С.Я.Єрмоленко. Київ: Либідь, 2001. 224с.
  2. Борінштейн Є.Р. Соціокультурні особливості мовної особистості. Соціальна психологія. 2004. Вип. 5 (7). С. 63-72.
  3. Пентилюк М.І. Мовна особистість майбутнього вчителя-словесника в контексті професійної підготовки. Збірник наукових праць. Частина 2. 2014. С. 290-297.
  4. Мацько Л.І. Аспекти мовної особистості у перспекції педагогічного дискурсу. Дивослово. 2006. Вип. 7. С. 2-4.
  5. Gryshchenko O. Linguistic personality: multiplicity and fake. Збірник наукових праць. 2016. Вип. 7. С. 105-110.
  6. Монастирецька Г. В. Креативність як лінгвістичний феномен. Лінгвістичні студії : зб. наук. пр. / укл. А. Загнітко та ін. Донецьк: ДонНУ, 2008. Вип. 17. С. 39-45.
-

## ТРАЯНІВ ВАЛ НА ТЕРИТОРІЇ СЕЛА ЛІСОВОДИ

**Свідницька В.В.,***студентка історичного факультету  
Кам'янець-Подільського національного  
університету ім. Івана Огієнка  
м. Кам'янець-Подільський, Україна*

*У роботі досліджується походження та структура Лісоводського відрізу Траянового валу. За даними літературних джерел обґрунтовується походження та особливість конструкції валу.*

**Ключові слова:** Поділля, Траян, вал, Лісоводи, денарії.

«Траянів» вал – є найбільшою та найзагадковішою оборонною історичною пам'яткою, яка проходить через територію Поділля (Вінницька, Хмельницька, Тернопільська області) та в Молдові, де до наших часів збереглася лише частина валів. Час, атмосферні явища та людська господарська діяльність негативно вплинули на стан укріплення, зробивши свою руйнівну справу. Вали втратили свій початковий вигляд та осіли, утворивши у деяких місцях невисокі широкі насипи.

Ю. Й. Сіцінський був першим хто описав вал на території Лісоводів. У своїй роботі «Археологічна карта Подільської губернії» він писав, що по полями села протягується древній вал, який зветься Траяновим. І він починається у смт. Сатанові (Сіцінський 1901, с. 313).

У 1988 р. під керівництвом М. П. Кучери Інститут археології АН УРСР розпочав обстеження і вивчення валів Подністров'я. На території Хмельниччини було виявлено чотири вали. Наукова теорія, що вони є складовими частинами однієї гігантської споруди, не підтвердилася. Це були самостійні, виконані в різний час фортифікації, які мали різну технологію будівництва, розміри та зовнішній вигляд. Особливість Городоцького валу, відрізок якого між річками Збруч і Смотрич становить 20 км, полягає у тому, що у ньому були присутні дерев'яні конструкції (Кучера 1990, с. 39-40), (рис.1)

Лісоводський відрізок Траянового валу, який місцеві жителі називають ще «Града» (Теклюк 1994, с. 65) знаходиться за 2 км від села, на північній околиці. Він розміщений на лінії між містами Сатанів та Городок. На схилі лівого берега струмка, у бік м. Городка висота валу поступово збільшується з 0,5 м до 3 м, поверхня валу густо заросла деревами та кущами лісопосадки.

Від Кремінецьких хуторів до сіл Кремінна та Лісоводи частина валу довжиною 6 км сильно зруйнована. Велика частина його відведена для посадки лісосмуги акацій, у деяких місцях Траянів вал розораний. Його висота сягає до 0,5 м, а ширина – 30-35 м (Шпаковський, Захар'єв 2019, с. 76). В такому стані він простягається на відстані 1 км на схід від с. Лісоводи до Городоцького лісу (Кучера 1990, с. 39-40).

Наступний відрізок валу тягнеться від струмка до дороги Лісоводи –Городок. Його довжина сягає 678 м, ширина – приблизно 20 м, а висота 1,5 – 2 м (Шпаковський, Захар'єв 2019, с. 76). А від автомобільної дороги Лісоводи – Городок до дороги Городок – Гусятин – довжиною 2168 м. На даний час певні відрізки валів пошкодженні автошляхами. Одна з таких доріг перетинає вал на відстані 1 км від с. Лісоводи у північно-східному напрямку на м. Городок по так званій «Старій дорозі». При в'їзді в село з Городка вал добре проглядається з посадженою на ньому лісосмугою (Назаркевич, Федоров 2010, с. 62).

У сучасній історичній науці все ще ведеться дискусія щодо питання хто і коли збудував ці вали, і чи мають до них відношення римляни та Марк Ульпій Траян (98–117 рр. н. е.). Чи можливо це був зовсім інший імператор, і вали були лише названі на честь Траяна, через певні соціально-політичні причини того часу.

У сучасній історіографії присутні три версії походження Траянових валів.

Перша версія побудови стосується правління самого римського імператора Траяна. Усе розпочалося з того, що з 96 р. по 98 р. Марк був співправителем Нерви, а вже у 98 р. н. е. став імператором. З перших же місяців правління він розпочав

укріплювати кордони та готувати армію до воєнних дій проти даків, які мешкали на північному березі Дунаю .

В 101-106 р. н. е . Дакія (сучасна Румунія, Молдавія і частина південної Буковини) була підкорена Римом і перетворена у провінцію (Rădulescu 1979). Після закінчення Дакійської війни Траян продовжив приділяти значну увагу зміцненню кордонів шляхом побудови різних фортифікаційних укріплень. (Бокшанин 1981, с. 217).

Військові дії Траяна були останніми успіхами римської боротьби. Після нього римляни переходять від наступу до оборони. Ще за життя, Траян намітив своїм спадкоємцем далекого родича — Публія Єлія Адріана (117 - 138 році н.е.). П.Є Адріан будує прикордонні оборонні лінії в Британії, Германії, Північній Африці і на Дунаї (Бокшанин 1981, с. 222). Спадкоємець влади Антоній Пій (138-161 рр. н.е.) приборкав повстання даків. Наступник Марк Аврелій (161-180 рр. н.е.) був змушений боротися з небезпекою для Римської імперії на дунайському кордоні.

І можливо, що саме за правління Адріана, Антоніна Пія, Марка Аврелія на рубежі I-II ст. н.е. припадає спорудження Траянових валів, які проходили через Поділля і далі за Дністер в Молдавію (колишню частину Дакії).

Довгий час вважалося, що такі фортифікаційні споруди з'явилися за часів правління римського імператора Траяна (98-117 рр. н.е.) Звідки ж і пішла їхня назва. Проте, археологічними дослідженнями встановлено, що подібні оборонні споруди будувалися і використовувалися різними народами протягом значного часу.

Цю гіпотезу можуть підтвердити велика кількість знахідок римських монет, що певною мірою можна пов'язати із присутністю римських військ, що вели війну за Дакію. У роботі відомої дослідниці С. В. Маркової «Сатанів» представлені знахідки римських денаріїв. Вона наводить фотографій монет часів імператорів Антоніна Пія (138-161 рр. н.е.), Марка Аврелія (161-180 рр. н. е.), Луція Вера (161-169 рр. н.е.), Коммода (180-192

рр. н.е.), Гордіана (238-244 рр. н.е.), знайдених на околицях Сатанова (Маркова 2010). Але це є занадто слабка гіпотеза на рахунок походження валу, бо у багатьох місцях на Поділлі зафіксовано велику кількість таких знахідок. Такі поширення свідчать про економічні контакти слов'янських народів з Римською імперією.

Деякі дослідники висувують іншу гіпотезу, яку пов'язують спорудження валу на території Городоцького району в VIII-VII ст. до н. е., тобто за 800-900 років до правління Марка Ульпія Траяна (Кучера 1992, с. 51; Назаркевич, В., Федоров, О. 2010, с. 6) із активним вторгненням кіммерійців в Карпатсько - Дунайський регіон. Доказами цього є знайдені археологами два кіммерійські поховання в різних місцях Болгарії та широке використання в Середній Європі східних культурних елементів (Тереножкин 1976, с. 204). І це була епоха сутичок між західними фракійськими і східними кіммерійсько-скіфськими племенами. І, можливо, ця територія була серед тих прикордонних районів, де розгорталися їхні воєнні дії. Потрібно зазначити те, що у 1889 р. неподалік валу в районі сіл Кремінна - Лісоводи знайдено кований бронзовий шолом з гребенем (рис. 2) (Сіцінський 2001, с. 12). Деякі дослідники відносять його до етрусків (Трубчанінов, Винокур 1993, с. 44). Шолом знаходився в місцевому сільському музеї, але у 1970-х роках був викрадений, і на цей момент його доля не відома.

Наступна гіпотеза базується на релігійному аспекті, тобто вал збудовано і названо в честь язичницького бога Трояна. Писемні джерела XII-XVI ст. часто згадують про цього бога, не пояснюючи, що це був за бог. Так, в «Ходінні Богородиці по муках» говориться, що грішники породили собі ідолів «Трояна, Хорса, Велеса, Перуна» (Фамінцин 1994, с. 39). Як бачимо, Троян стоїть на першому місці. Згадується він і в рукописі XVI ст. «Слово і одкровення св. Апостола»: люди сприймають «богів багато: Перуна і Хорса, Дія і Трояна». Відомі етнографи О. М. Афанасьєв та А. С. Фамінцин вважали Трояна за бога (Афанасьєв 1994, с. 641-643; Фамінцин 1995, с. 40-41). Пізніші

дослідники вбачають в цьому імені за відгук у слов'ян знаменитого римського імператора Марка Ульпія Траяна. В «Слові о полку Ігоревім» цей бог згадується чотири рази, але ці згадки нічого конкретного про Траяна не говорять, хоча і є велика схожість в іменах.

Отже, дослідивши та опрацювавши різні історіографічні джерела ми можемо стверджувати, що Лісоводський відрізок Траянового валу є не до кінця дослідженим і досі немає аргументованих і переконливих археологічних доказів коли, і хто саме збудував ділянку цього валу на території Поділля. Адже, різні дослідники відносять до будівничих: то фракійців і протослов'янські племена, то римлян і антів. Проте ми вважаємо, що остаточним вирішенням буде проведення ґрунтових археологічних досліджень радіовуглецевого і дендрохронологічного датування дерев'яних залишків із Городоцького валу.

#### Література:

1. Rădulescu, A. 1979. Istoria românilor dintre Dunăre și Mare: Dobrogea. București: Editura Științifică și Enciclopedică.
2. Афанасьев О. М. 1994. Поэтические воззрения славян на природу. Т. 2. Москва: Индрик.
3. Бокшанин, А. Г. 1981. Римская империя во II в. н.э. «Золотой век». История Древнего Рима. Москва: Высшая школа.
4. Гнатій Д. 2010. Археологічні дослідження на Городоччині. Променистий і щирий мій краю. Городок, с. 388
5. Кучера М. П. 1992. Траянові вали Східного Поділля. Археологія України, № 4. с. 43-55.
6. Кучера, М. П. 1990. Траянові вали Східного Поділля. VIII Подільська історико-краєзнавча конференція: Тез. Доп. Секція археології. Кам'янець-Подільський, с. 64.
7. Маркова, С. В. 2010. Сатанів: Історія, міфи та легенди. Кам'янець-Подільський: Медобори-2006, с. 95
8. Назаркевич, В., Федоров, О. 2010. Городоччина туристична: путівник. Хмельницький, с. 160.



9. Огієнко, І. І. 1992. Троян. Дохристиянські вірування українського народу. Витоки. Від найдавніших часів до першої половини IX ст. Київ: Обереги, с. 424

10. Сіцінський, Ю. Й. 2001. Археологічна карта Подільської губернії. Факсимільне перевидання. Кам'янець-Подільський: Центр Поділлєзнавства.

11. Сіцінський, Ю. Й. 1901. Труды XI Археологического съезда в Киеве. Археологическая карта Подольской губернии, с. 197-355.

12. Теклюк, В. М. 1994. Лісові води. Бедрихів край, Ч.1. с. 64-87.

13. Тереножкин, А. И. 1976. Киммерийцы. Київ: Наукова думка, с. 224

14. Трубчанінов, С. В., Винокур, І. С. 1993. Історія Поділля та Південно-Східної Волині. Книга 1. Кам'янець-Подільський: Центр Поділлєзнавства, с. 112.

15. Фаминцин, А. С. 1995. Божества древніх слов'ян. Санкт-Петербург: Алтей.

16. Шпаковський, С. Захар'єв, В. 2019. «Траянів вал» у межиріччі Смотрича та Збруча. Сучасний стан та перспективи збереження. Археологія & фортифікація України. с. 74-81.

## ГІДРОАКУМУЛЮЮЧА ГАЛУЗЬ У СВІТІ

**Стефанович А.Р.,  
Квадрович О.Р.**

*студентки,*

**Волк Л.Р.,**

*к.т.н., доцент,*

*Національний університет водного  
господарства та природокористування,*

*м. Рівне, Україна*

**Анотація:** *В статті розглянуто основні тенденції розвитку електроенергетики у світі та представлено перспективи гідроакumuлюючої галузі.*

**Ключові слова:** *розвиток електроенергетики, будівництво ГАЕС.*

Електроенергетика є своєрідним фундаментом глобальної економіки. Виробництво електричної енергії є опосередкованим показником потужності економічного потенціалу країни. Лідують тут США (близько 4,7 трлн кВт·год), Китай (понад 1,5 трлн кВт·год), Японія (900 млрд кВт·год) і Росія (близько 800 млрд кВт·год).

Як вам відомо, електроенергія виробляється різними типами станцій. Нині основну частку електроенергії виробляють теплові електростанції (ТЕС) — понад 60 %. Друге місце в структурі виробництва електроенергії у світі посідають гідроелектростанції (ГЕС). Вони забезпечують виробництво п'ятої частини електроенергії. Атомні електростанції (АЕС) посідають третє місце за обсягом світового виробництва електроенергії. Згідно з прогнозами ООН, структура використання палива на ТЕС у перспективі трохи зміниться; у 2020 р. частка газу може зрости до 17-24 %, а частка мазуту зменшитися до 6-7 %.

Відповідно до цього країни можна поділити на три великі групи.

Для країн першої групи характерне переважання виробництва електроенергії на ТЕС, що працюють на вугіллі, мазуті та

природному газі. До цієї групи належать США, більшість країн Західної Європи і СНД, Японія, Китай, Індія, Австралія та ін. Особливу підгрупу серед них утворюють країни, де ТЕС дають 95-100 % усієї електроенергії. Це або типово вугільні (Польща, ПАР), або типово нафтогазові (Саудівська Аравія, ОАЕ, Кувейт, Бахрейн, Оман, Ірак, Лівія, Алжир, Тринідад і Тобаго, Туркменістан) країни, або країни, що орієнтуються на привізне паливо (Данія, Ірландія, Білорусь, Молдова, Ізраїль, Йорданія, Кіпр, Сінгапур, Сомалі, Куба).

До складу другої групи входять країни, що мають переваги у гідроенергетиці, їх нараховується понад 50. У Західній Європі (Норвегія - 99,5 %, Албанія, Хорватія, Боснія і Герцеговина, Швейцарія, Латвія) і в Азії (Бутан, В'єтнам, Лаос, Шрі-Ланка, Афганістан) їх порівняно не так багато. Проте в Африці таких країн більше 20, причому в деяких з них (Зімбабве, Конго, Демократична Республіка Конго, Уганда, Руанда, Малаві) фактично всю електроенергію виробляють на ГЕС. Що стосується Латинської Америки, то гідроенергетика є визначальною в усіх країнах цього континенту, за винятком Куби, Мексики та Аргентини. З країн Північної Америки до другої групи належить Канада, з країн Океанії - Нова Зеландія, з країн СНД – Таджикистан, Киргизія та Грузія.

Третю групу країн утворюють держави, в яких переважає електроенергія, що виробляється на АЕС. Це насамперед Франція, Бельгія, Словаччина, Словенія і Литва в Західній Європі.

Теплові електростанції, які працюють на вугіллі, користуються достатніми запасами відносно дешевого палива. Однак саме через це паливо ТЕС є забруднювачами атмосфери.

Упродовж останнього періоду спостерігалось зменшення частки електроенергії АЕС в сумарному її виробництві всіма типами станцій. Ця обставина пов'язана як з негативним ставленням громадськості до ядерних програм в енергетиці, що зросло після чорнобильської трагедії, так і з впровадженням енергозберігаючих технологій. У деяких країнах (Швеція, Австрія) були прийняті спеціальні законодавчі акти, що взагалі забороняють спорудження АЕС.

Так само поволі знижувалася в структурі електроенергетичного балансу частка гідравлічних станцій, що пов'язано з поступовим вичерпанням енергетичного потенціалу великих водних артерій індустріально розвинутих країн. Види гідроенергії і способи її освоєння різні. Це перш за все потенціал енергії річок і водотоків, який в світі оцінюється величиною в 8100 млрд. кВт·год. Ступінь освоєння гідроресурсів в світі складає приблизно 30 %, в тому числі в Росії - 20%, у Франції, Канаді та Норвегії - 70-90 %, США і Бразилії – 50 %.

Встановлена потужність всіх діючих ГЕС в світі складає 670 ГВт, що виробляється електроенергія - близько 2700 млрд. кВт·год.

Підсумки останнього десятиліття свідчать про зростаючу небезпеку втрати гідроенергетикою її стратегічне значення [1].

Особливе місце в числі різних видів гідроенергетики займають ГАЕС. Завдяки специфічній технології ГАЕС дають унікальну можливість подвійного регулювання потужності - в турбінному (генераторному) і насосному режимах. Це дозволяє використовувати ГАЕС при вирішенні широкого діапазону режимних завдань, пов'язаних з потребами в регулюванні:

- регулювання добового графіка навантаження, напруги і частоти;
- регулювання режимів «теплових» ізолюваних енергосистем;
- оптимізація роботи теплових (ТЕС) і атомних (АЕС) електростанцій, поліпшення їх техніко-економічних показників, зниження шкідливих викидів в атмосферу; спільна робота з ПЕС;
- здійснення функцій швидкого аварійного резерву генеруючої потужності.

Вигода, яку може запропонувати гідроакumuлююча енергетика, полягає у тому, що її значення зростає, оскільки енергетичні системи прагнуть до екологічно чистих форм виробництва електроенергії. Гідроакumuлююча енергетика відповідно приваблює значні світові інвестиції.

Зрозуміло, що вигоди від гідроакumuлюючої енергетики в

рамках регулювання напруги та частоти мережі та можливостей резервної потужності роблять технологію дуже привабливою, особливо з огляду на зростаючий вплив непостійної потужності, що видається від відновлюваних джерел, таких як вітер та сонце.

Європа розробляє проекти нових ГАЕС, що включають будівництво нових ГАЕС, модернізацію та заміну електромеханічного обладнання та реконструювання будівель [2].

За даними Міжнародної гідроенергетичної асоціації (МГА), у Європі та й, власне, у світі в цілому активно просуваються проекти, що включають будівництво нових ГАЕС, модернізацію та заміну електромеханічного обладнання й реконструкцію будівель вже працюючих електростанцій (рис. 1) [3].



Рисунок 1 - Частка вироблення електроенергії гідроаккумуляційними станціями в енергосистемі країни

Так, наприклад, у Німеччині ГАЕС мають комбіновану потужність близько 7 ГВт, але останнє дослідження, здійснене Rheinisch-Westfalische Technische Hochschule (RWTH) Аахенського університету та Voith, показали можливість довести потужність до 24 ГВт завдяки новим гідроаккумуляційним потужностям у землях Баден-Вюттемберг та Тюрінгія.

У сусідній Австрії будується нова ГАЕС з потужністю 940 МВт. Так, станція поблизу населеного пункту Коральм включатиме верхнє та нижнє водосховище, підвідний канал, напірний тунель і відвідний канал, вирівнювальний резервуар, підземну будівлю ГАЕС та підвідний тунель, лінії передач і трансформаторну підстанцію. Станція матиме напір близько 650 м та після завершення будівництва стане найбільшою гідравлічною електростанцією в Австрії.

У Північній Америці готується значна кількість проектів із створення додаткових гідроакумулюючих потужностей. Наприклад, нещодавно GB Energy Park LLC та Alstom анонсували договір на постачання обладнання для проекту Gordon Butte потужністю 400 МВт. Замкнена гідроакумулююча потужність у південно-центральної частині штату Монтана повинна складатися з верхнього та нижнього водосховищ, зв'язаних підводною бетонною шахтою із сталевим облицюванням. У будівлі ГАЕС планується встановити чотири турбонасоси загальною потужністю 400 МВт та очікуваним виробництвом електроенергії 1300 ГВт/год на рік.

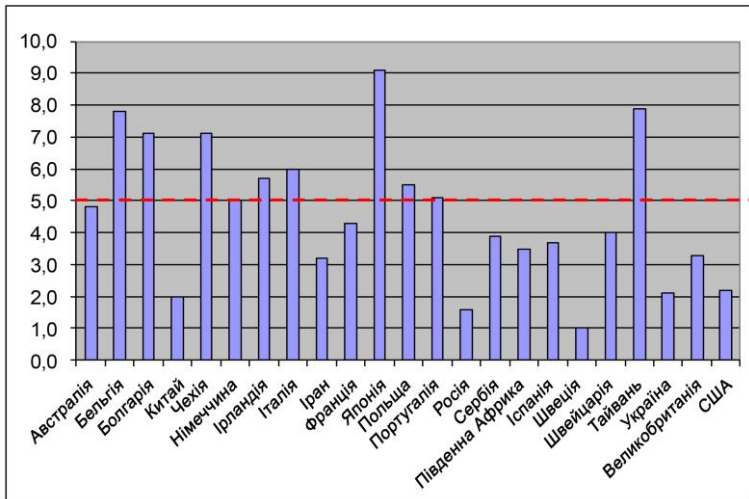
Крім того, у Сан-Дієго завершуються дослідження щодо майбутнього проекту ГАЕС у Сан-Вісенте, що включатиме будівництво електростанції потужністю від 240 до 500 МВт з використанням існуючої греблі та водосховища Сан-Вісенте.

Крім того, United Power Corp зареєстрували заявку на дослідження розробки проекту ГАЕС потужністю 30 МВт на південному березі острова Мауї (Гаваї). Цей проект буде використовувати морську воду з Тихого океану.

Запропонований проект матиме верхнє водосховище, що складатиметься з чотирьох акумулюючих резервуарів і будівлі ГАЕС, що включатиме три насоси перемінної швидкості по 10 МВт, та дві турбіни-генератори типу "Пелтон" із змінною швидкістю по 15 МВт. Оцінене річне виробництво енергії - 5,2 ГВт/год.

В останній розробці філія Eagle Crest Energy погодила придбання шахти Kaiser Eagle Mountain поряд із Дезерт-Центр

(Каліфорнія) для створення нової ГАЕС з двох із порожніх шурфів колишньої шахти із видобутку залізної руди. Очікується, що потужність проекту складатиме 1300 МВт.

Відповідно до інформації Міжнародної гідроенергетичної асоціації (МГА), загальні гідроакумулюючі потужності у світі складають наразі 142 ГВт. Існує цілком чітка тенденція до будівництва не лише нових ГЕС і ГАЕС, але й модернізації існуючих.

Поштовх до додаткових гідроакумулюючих потужностей має численні мотивації, основна з них - це бурхливий прорив до більшого вжитку сонячної та вітрової енергії, технологій відновлюваних джерел енергії, які вимагають дублювання, адже повинна підтримуватися гарантована стабільність постачання енергії споживачам. Ідеальним рішенням, якщо не єдиним реальним, є ГАЕС. Попит на потужні, надійні акумулюючі станції в найближчі десятиліття лише зростатиме, оскільки світова економіка непохитно повертається до чистої енергетики.

#### Література:

1. Про альтернативні джерела енергії: Закон України, 20 лют. 2003 р. №555-IV із змінами та доповненнями від 01.11.2016 1711-VIII/ Закони // Відомості Верховної Ради України. – 2003. - №24. – С.155.

2. Трофименко О.О. Світові тенденція застосування та виробництва електроенергії з використанням відновлюваних джерел енергії / Офіційний сайт Національної бібліотеки України імені В.І. Вернадського. – [Електронний ресурс]. – Доступний з: [www.nbuv.gov.ua](http://www.nbuv.gov.ua).

3. United Nations Environment Programme. Global trends in renewable energy investment 2016 // Available at: <http://fs-unep-centre.org>.

РИЗИК РОЗВИТКУ РОЗСІЯНОГО СКЛЕРОЗУ У ЖІНОК ,  
ПІСЛЯ ВАКЦИНАЦІЇ ПРОТИ ВІРУСУ ПАПІЛОМИ ЛЮДИНИ

**Студена О.О.,**

*студентка медичного факультету N 2  
Вищий державний навчальний заклад України  
Буковинський державний медичний університет  
м. Чернівці, Україна*

*науковий керівник – к.мед.н., асист **Маринчина І.М***

**Анотація:** Вірус папіломи людини (ВПЛ/HPV) є однією із найбільш поширених вірусних інфекцій у всьому світі , небезпека зараження яким полягає в можливому розвитку ракових захворювань статевих органів жінки. Серед методів профілактики ВПЛ вакцинація є найбільш оптимальним та дієвим методом попередження розвитку передраку та раку. Вакцина проти ВПЛ безпечна. Тим не менш, існують суперечки навколо її ролі в аутоімунних захворюваннях, особливо розсіяному склерозі (РС). Це пов'язано з високим рівнем захворюваності на РС у дівчат підлітків, які найчастіше отримують вакцину проти ВПЛ. [1]

**Ключові слова:** розсіяний склероз, ВПЛ, вакцинація.

Розсіяний склероз - це аутоімунне захворювання, яке вражає центральну нервову систему. Це відбувається, коли імунна система атакує мієлін ,це викликає пошкодження нервів і порушує передачу нервових сигналів.[2]

Вірус папіломи людини (ВПЛ/HPV) є однією із найбільш поширених вірусних інфекцій у всьому світі. Розрізняють 200 типів даного вірусу, серед яких є приблизно 14 типів ,які спричиняють розвиток онкологічних захворювань людини. Інфікування ВПЛ типів 16 та 18 призводить до розвитку 66% ракових та передракових захворювань шийки матки, вульви, піхви, ануса та глотки, ще п'ять типів високого ризику(31, 33, 45, 52 і 58) відповідають за 15% випадків раку шийки матки і 11% всіх видів раку, асоційованого з ВПЛ. [3]

На даний час в світі затверджено та активно використовуються вакцини: 9vHPV Gardasil 9 (виробництва компанії



MSD,США),4vHPV Gardasil (виробництва компанії MSD,США) та 2-валентна вакцина проти ВПЛ (2vHPV, Cervarix,виробництва компанії GlaxoSmithKline).[4] Вакцини містять неінфекційні частинки, які знаходяться на поверхні вірусу.Частинки стимулюють організм виробляти антитіла до ВПЛ в організмі людини.

Усі вакцини запобігають інфікуванню ВПЛ 16 та 18 типів високого ризику, які викликають більшість видів раку шийки матки та інших видів раку, пов'язаних із ВПЛ; Вакцинація проти ВПЛ рекомендована жінкам і чоловікам у віці 11 або 12 років для профілактики. Вакцинальна серія складається із 3 ін'єкцій (0, 1-2 та 6 місяців), доказано ефективність введення двох доз з інтервалом у 6 місяців, при цьому захисна дія вакцин триває впродовж 15 років. Гардасил (чотиривалентний людський ВПЛ типів 6, 11, 16 і 18) схвалений в 2006 році для профілактики інфекцій ВПЛ,відтоді після введення вакцини повідомлялося про декілька повідомлень про демієлінізуючу хворобу центральної нервової системи (наприклад, гострий дисемінований енцефаломієліт, нейромієліт зорового нерва, клінічно ізольований синдром, РС).[5]Незважаючи на суперечки між вакцинами проти ВПЛ і розвитком РС, дослідження не змогли знайти зв'язок між ними.

В 2015 Скандинавське дослідження в Данії та Швеції, опубліковане в JAMA2, не виявило підвищеного ризику розвитку РС або демієлінізуючого захворювання серед 4 мільйонів жінок у вікових категоріях від 10 до 44 років, в період 2006 по 2013 рік , з яких 800 000 отримали щеплення від ВПЛ.[6]

В 2016 році також проведено когортне дослідження на тему »Частота нових аутоімунних захворювань у дівчат і жінок з уже існуючим аутоімунним захворюванням після чотиривалентної вакцинації від вірусу папіломи людини». У цьому загальнонаціональному дослідженні вакцинація HPV не була пов'язана зі збільшенням частоти нових аутоімунних захворювань у дівчат і жінок з уже існуючим аутоімунним захворюванням.[7]

В 2017 році було проведено спостереження за жінками-підлітками протягом 6 років після того, як вони отримали вакцину проти ВПЛ.Вплив вакцини проти ВПЛ не був пов'язаний із

підвищеним ризиком та аутоімунних захворювань ,в тому числі РС, протягом досліджуваного періоду часу.[8]

В 2018 році в США дослідники з Університету Майами представили 2 випадки розсіяного склерозу (РС), що розвивався у підлітків після вакцинації від вірусу папіломи людини . На форумі ASTRIMS у 2018 році в Сан-Дієго, Каліфорнія, автор дослідження Є Ху повідомив про двох дівчат підлітків ,14 та 17 років, які відчували симптоми РС через 1-2 тижні після вакцинації від ВПЛ.Ці зареєстровані випадки РС вказують на «тимчасовий зв'язок» між вакцинацією проти ВПЛ та початком РС, зробили висновок автори. Досі невідомо, чи підвищує Гардасил ризик першої демієлінізуючої події у пацієнтів із груп ризику, чи він викликає початок РС через імунну відповідь.[9]

В 2018 році було проведено систематичний огляд літератури за допомогою 5 пошукових систем: MEDLINE, SCOPUS, ISI WEB OF KNOWLEDGE, GOOGLE SCHOLAR та ClinicalTrial.gov. Показники результату були представлені як відносний ризик (RR) у когортних дослідженнях та відношення шансів (OR) у дослідженнях «випадок-контроль». У науковому огляді 15 досліджень (5 обсерваційних досліджень, 9 оглядів та 1 об'єднаний аналіз рандомізованих клінічних досліджень (РКТ)) зв'язок між вакциною проти ВПЛ та ризиком РС не був статистично значущим.[10]

Література:

1. <https://www.healthline.com/health/can-hpv-cause-multiple-sclerosis>[1, с.1]
2. <https://moz.gov.ua/article/health/scho-treba-znati-pro-rozsi-janij-skleroz-pojasnjue-ekspert> [2, с.1]
3. <https://www.cdc.gov/vaccines/vpd/hpv/hcp/recommendation.s.html> [3, с.2]
4. [http://www.ifp.kiev.ua/doc/journals/uhj/12/pdf12-\(1-2\)/98.pdf](http://www.ifp.kiev.ua/doc/journals/uhj/12/pdf12-(1-2)/98.pdf) [4, с.2]
5. <https://www.neurologyadvisor.com/conference-highlights/ac-trims-2018/multiple-sclerosis-development-in-two-teens-after-hpv-vaccination/> [5, с.2]

6. <https://jamanetwork.com/journals/jama/fullarticle/2088853> [6, с.2]
7. <https://onlinelibrary.wiley.com/doi/full/10.1111/joim.12535> [7, с.3]
8. <https://www.sciencedirect.com/science/article/pii/S0896841116302141> [8, с.3]
9. <https://www.neurologyadvisor.com/conference-highlights/ac-trims-2018/multiple-sclerosis-development-in-two-teens-after-hpv-vaccination/> [9, с.3]
10. <https://www.neurologyadvisor.com/advisor-channels/multiple-sclerosis-advisor/risk-of-developing-multiple-sclerosis-after-hpv-vaccination/> [10, с.3]

## ФІЛОСОФСЬКІ АСПЕКТИ ЗАБЕЗПЕЧЕННЯ БЕЗПЕКИ

**Анастасія ТАРНАПОЛЬСЬКА**

*здобувач вищої освіти I курсу*

*Навчально-наукового інституту права та  
підготовки фахівців для органів національної поліції  
Дніпропетровського державного університету  
внутрішніх справ*

*Науковий керівник: **Олександр ЖУРАВЕЛЬ***

*старший викладач кафедри СФП*

Випадки останніх років вказують на проблему загострення глобальної безпеки світу та дедалі більшої неоднозначності глобалізації різних країн. За цих умов набирає обертів конкуренція між провідними державами світу за перерозподіл сфер впливу та зростає ризик застосування сили для вирішення існуючих конфліктів, про що свідчить постійне збільшення витрат на нові системи озброєння. Ці фактори призвели до того, що потенційні загрози національній та глобальній безпеці досягли рівня, коли питання незалежності України може постати без вироблення

системної державної політики захисту національних інтересів та відповідних механізмів її реалізації.

### **Природа явища «небезпеки».**

Досліджуючи сутність явища, визначеного поняттям «безпека», зосередимося на таких аспектах:

- концептуальний;
- практичні;
- ціннісні

Переважає більшість дослідників асоціює поняття «безпека» з поняттям «небезпека». Важливо, що наявність загрози завжди пов'язана з певною можливістю, а саме з майбутніми негативними наслідками зникнення суб'єкта як системи. Тому, коли суб'єкт виявляє можливість негативних наслідків для свого існування, це призводить до вироблення відповідного ставлення до певної ситуації як до загрози. Зауважу, що в загальному випадку небезпечною може бути не тільки якась зовнішня дія, яка заперечує існування суб'єкта, але й дія чи відсутність життєвих умов існування. Таким чином, небезпека за об'єктивним змістом полягає в запереченні природної визначеності існування, а можливість заперечення полягає в самому об'єкті, тобто якщо є об'єкт, то існує можливість заперечення його існування. Таким чином, держава, яка безпосередньо втратила незалежність, не може бути під загрозою втрати незалежності (але є небезпека втратити свою територіальну цілісність). Це означає, що факт існування об'єкта передбачає можливість заперечення його кількісних і якісних характеристик, які визначають структурно-функціональну сутність об'єкта. Водночас це також означає, що фактично за своїм об'єктивним змістом можливість небезпеки існує не зовні, а всередині об'єкта, якому загрожує загроза, наприклад, заперечення життєво важливих кількісних і якісних характеристик, тобто тих, які є вирішальними, його природна цілісність і неповторна індивідуальність.

### **Сутність явища «безпеки».**

Проблема пізнання сутності безпеки на всіх етапах розвитку суспільства вимагала від людини пошуку різних шляхів

досягнення безпеки свого існування. Якщо подія, на думку особи, не загрожує її існуванню, ситуація вважається безпечною. Але небезпечною є ситуація, в якій людське існування (на її думку) знаходиться в небезпеці (потенційно чи фактично). Тому в цьому контексті безпека — це завжди оцінка суб'єктом ситуації, в якій ні її існування, ні існування іншого суб'єкта не загрожують. Така ж ситуація може бути визнана суб'єктом небезпечною, якщо є фактори, які він вважає негативною дією щодо існування суб'єкта, або безпечною, якщо ці фактори відсутні. і може оцінити. Небезпека і безпека – це дві взаємопов'язані сторони, які динамічно взаємодіють і характеризують умови життя природних об'єктів. Так само, як немає безпеки без небезпеки, немає небезпеки без безпеки. Однак у своїй єдності вони однакові: небезпечні для одного об'єкта, безпечні для іншого, і навпаки, тобто безпеку можна розглядати як заперечення небезпеки, а небезпеку – як заперечення безпеки.

Це основа сучасних уявлень про безпеку.

Сучасні наукові знання про безпеку включають певні взаємопов'язані уявлення про це явище в межах технічних, правових, військових, політичних, соціальних та інших наук. При цьому зусилля вчених насамперед зосереджені на збереженні та подальшому розвитку стрижневої системи цінностей суспільства як структурного рівня (таких як «справедливість», «виживання»). ", " розвиток ", " свобода ", " права людини " (процвітання" тощо) та функціональні рівні. Тому сучасні уявлення про безпеку людини, суспільства, держави і міжнародної спільноти ґрунтуються на тому, що це досить складне соціально-політичне явище. Воно відображає певні теоретичні уявлення про взаємовідносини індивіда, суспільства та держави, акумулює в собі наслідки їх практичної багатогранної життєдіяльності, накопичений історичний досвід, врешті-решт уподобання і культуру кожної людини (індивіду), суспільства, держави, земної цивілізації.

Люди завжди намагалися безпосередньо вирішувати проблеми, що виникають перед ними виходячи з рівня накоплених наукових знань. При цьому в кожному епоху існують певні

принципи, підходи, закони, які є підґрунтям отримання нових знань. Для осмислення феномену безпеки особливо важливими є підходи та принципи його наукового вивчення, як традиційні, усталені, так і нові, оскільки наукове пізнання реального світу ґрунтується на знаннях, які визначають, уточнюють та деталізують форми наукового пізнання.

Як правило, у провідних країнах світу в процесі дослідження безпеки

людини головний акцент ставиться на внутрішньому середовищі організації. Це забезпечує поєднання різнорідних дій елементів організації щодо досягнення загальних цілей і є певною гарантією їх безпеки. На макрорівні категорія «середовище безпеки» найчастіше вживається коли аналізуються роль та місце держави в системі міжнародної безпеки.

#### Література:

1. Акимов В.А. Катастрофы и безопасность. / В.А. Акимов, В.А. Владимиров, В.И. Измалков; МЧС России. – М. : Деловой экспресс, 2006. – 392 с.

2. Глобальна та національна безпека: підручник / авт. кол. :В.І. Абрамов, Г.П. Ситник, В.Ф. Смолянук та ін. / за заг. ред. Г.П.Ситника. – Київ : НАДУ, 2016. – 784 с.

MATHEMATICAL MODEL OF EEG-SIGNALS  
AT PSYCHO-EMOTIONAL INFLUENCE

***Khvostivsky M.O.***

*Associate Professor of*

*Biotechnical Systems Department*

***Fuch O.V.***

*Postgraduate student of*

*Biotechnical Systems Department*

***Khvostivska L.V.***

*Senior Lecturer of the*

*Radio Engineering Systems Department*

*Ternopil Ivan Puluuj National*

*Technical University,*

*Ternopil, Ukraine*

***Abstract:*** *the thesis presents the structure of the EEG signal of a person under psycho-emotional influence and substantiates his mathematical model for the development of methods, algorithms and software for its processing.*

***Key words:*** *EEG signal, psychoemotional influence, mathematical model.*

The process of monitoring the level of psycho-emotional state of a person against the background of stressful situations in medical practice uses various methodological and biological studies (skin electroplating, plethysmography, electroencephalography, electrocardiography and questionnaires) in conjunction with computer tools. Such monitoring makes it possible to determine the psycho-emotional stability of people in different stressful situations depending on the conditions of their professional activities and complexity.

Scientists Konstantinidis E., Bratsas C., Pappas C., Papadelis C. [1], Melnikova T.S., Lapin I.A., Krasnov V.N. [2], Shpenkov O., Tukayev S., Zima I. [3] and a number of others indicate the feasibility of using electroencephalography to monitor the psycho-emotional state of EEG (electroencephalographic) signals.

Computer electroencephalographic systems and their software, which is implemented on the appropriate methods and algorithms of processing, are used for registration and processing of EEG signals. The core of such methods and algorithms is a mathematical model of EEG signals, which determines their structure and mathematical computational capabilities.

The process of EEG signal registration was carried out at the Biotechnical Systems Department of Ternopil Ivan Puluj National Technical University using the computer system Neurocom (manufacturer "XAIMedica"). Experimental implementations of EEG signals of people under psycho-emotional influence through the visual analyzer are shown in Fig.1.

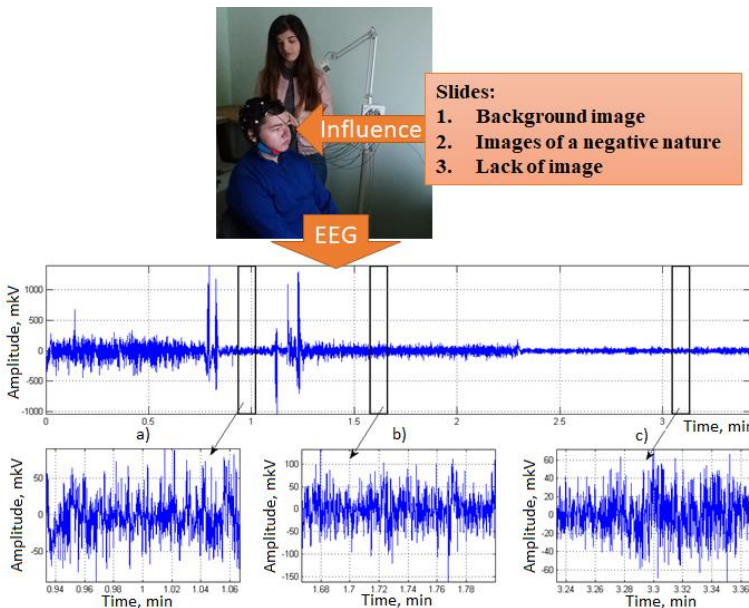

Fig. 1. Implementation of the EEG signal (lead F1):  
 (a) zone of calm, (b) zone of negative impact, (c) zone of recovery

Process of adaptation of the nervous system to variations in psycho-emotional exposure is reflected in the form of variations in the parameters of the period, phase and frequency of the EEG signal,



including its components alpha, beta and theta waves, throughout the observation period. Therefore, it is advisable to consider the EEG signal within a separate sample  $T_m$ , namely in the time zones of the sliding window (Fig. 2)

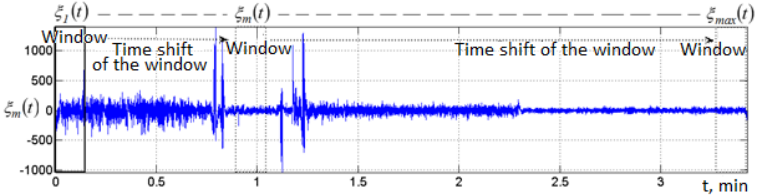

Fig. 2. Scheme of EEG signal presentation under psycho-emotional influence:

$m$  is the number of the sliding window,  $max$  is the maximum number of the sliding window,  $\xi_m(t)$  is the implementation of the EEG signal in the time zone of the  $m$ -th sliding window

According to this scheme (Fig. 2), the structure of the mathematical model of the EEG signal under psycho-emotional influence has the form:

$$\xi_m(t) = \xi(t) \cdot \chi_{D_m}(t), t \in \mathbf{R} \quad (1)$$

where  $\xi_m(t)$ ,  $t \in D_m$  - time zone implementation of the EEG signal with a period  $T_m$  within the  $m$ -th sliding window  $D_m$ ;

$$\chi_{D_m}(t) = \begin{cases} 1, & \text{якщо } t \in D_m \\ 0, & \text{якщо } t \notin D_m \end{cases} \text{ - indicator function that sets}$$

time limits  $D_m$   $m$ -th sliding window:

$D_m = [m \cdot \Delta t, m \cdot \Delta t + S_w)$  - time range of the  $m$ -th sliding window,  $\Delta t = \text{const}$  - the magnitude of the displacement step of the sliding window in time space.

Within the sliding window, the EEG signal under psycho-emotional influence (Fig. 3) is presented as a random process with repetitive characteristics in time space (periodically correlated random process). This type of process is provided with methods and means of detecting harmonic (periodic) components of alpha, beta and theta waves in the structure of the EEG signal with the frequency parameter  $f_m$  in the time zone of the  $m$ -th shift window.

The model of the EEG signal in the time zone of the  $m$ -th sliding window as a random process with repetitive characteristics in time space is given by a mathematical expression:

$$\xi_m(t) = \sum_{k \in Z} \xi_{mk}(t) e^{i2\pi f_m kt}, \quad (2)$$

where  $\xi_{km}(t), k \in Z$  -  $k$ -th random component of the EEG signal  $\xi_m(t)$  in the time zone of the  $m$ -th sliding window;

$e^{i2\pi f_m kt}$  -harmonic (periodic) components of the  $m$ -th EEG signal;

$f_m$  - frequency of detection of the EEG signal component.

The mathematical model of the EEG signal of such a structure (2) has tools for signal processing in the detection of harmonic components, which is important in detecting changes in the signal structure before, during and after psycho-emotional effects on humans.

#### References:

1. Bratsas C., Papadelis C., Konstantinidis E., Pappas C. Towards emotion aware computing: An integrated approach using multi-channel neurophysiological recordings and affective visual stimuli. IEEE Trans. Inf. Technol. Biomed. 2010. Vol. 14, No. 3. P. 589-597.
2. Melnikova TS, Krasnov VN, Lapin IA, Andrushkevicius SI Daily dynamics of EEG characteristics in circular depressive disorders // Mental health. 2009. № 12. P. 43-47.

3. Shpenkov O., Tukaev S., Zima I. Changes in brain activity in the gamma range when listening to rock music with low bass. Visn. KNU. T. Shevchenko. Biology. 2018. №1 (75). P. 27-32.

---

УДК 681.511.2

Технічні науки

FEATURES OF AUTOMATIC CONTROL OF THE PROCESS  
OF HEATING THE COOLANT IN THE PROCESS  
FURNACE

***Chyhur Ihor,***  
*Ph.D., Docent*

*Ivano-Frankivsk National Technical  
University of Oil and Gas,  
Ivano-Frankivsk, Ukraine*

***Abstract.*** *The analysis of the technological process of heating the coolant in the technological furnace in order to create an automation system. The input and output parameters are analyzed, and the ways of solving the problem of automatic control of the technological object are outlined.*

***Keywords:*** *technological furnace, control, parameters, automation.*

The objects of the oil and gas industry are equipped with various technological objects, which have different purposes, but at the same time have common features in terms of automation of technological processes.

Typical technological objects, widely used in industry, are technological furnaces designed for fire heating, evaporation and overheating of liquid and gaseous media, as well as for high-temperature thermo-technological and chemical processes. Technological furnaces are distinguished by technological, thermal, structural and other features.

One of the main classification features of industrial technological furnaces is their purpose. Thus, a large group of furnaces used as raw material heaters is characterized by high productivity and moderate heating temperatures (200-400 ° C) of hydrocarbon media (fig 1).

Cold coolant with a temperature of 200 ° C through the pipeline TX-300 enters the inlet of the furnace. There it passes successively first through the coils of the convection chamber, and then goes to the coil of the radiation chamber. At such countercurrent movement of the heat carrier and products of combustion of fuel the heat received as a result of reaction of combustion is most fully used. The coolant with a temperature of 250 ° C leaves the furnace via the TH-300 pipeline [1].

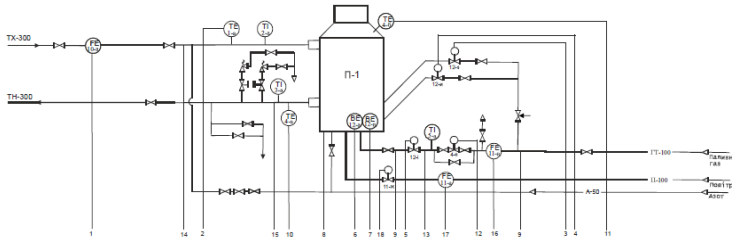

Fig. 1. Scheme of the technological process of heating the fuel carrier

Fuel gas and air intended for its combustion enter the furnace through the GP-100 and P-100 pipelines, respectively. gas combustion is carried out by means of furnace burners. To achieve complete combustion, the furnace automation system maintains a certain ratio between fuel gas and air consumption.

The thermal work of the technological furnace is mostly characterized and determined by its temperature and thermal regimes.

The temperature regime of technological furnaces is one of the indicators of their efficiency.

Currently, the temperature of the coolant at the outlet of the process furnace is the only criterion for assessing the state of the process. It is constantly maintained at a given value.

Automatic control systems of technological furnaces must simultaneously maintain the temperature of the coolant at the outlet of the technological furnace and carry out optimal control of the combustion process. Only with such an integrated approach to the management of the technological furnace can be provided the necessary technological and thermal modes of its operation. This does not take into account that the controlled parameter is exposed to

various perturbing effects, which with a significant delay lead to the deviation of the coolant temperature at the outlet of the process furnace from the specified value.

The process furnace is part of the gas treatment plant at the compressor station of the main gas pipeline. Its task is to maintain the temperature of the coolant at the outlet and the temperature of the flue gases within the limits allowed by the technological regulations. The automation system contains a set of technical means that implement a single-circuit control system. This system uses local means of control, regulation and management, which include transmitters, transducers, regulators of the pneumatic branch, showing and recording devices.

Currently, more and more cascade control systems are used, which combine the advantages of single-circuit control systems for flue gases and output. In these systems, the temperature of the flue gases above the pass wall is regulated with a correction for the initial temperature of the coolant. As you can see, the task of control system technological furnaces is to maintain the temperature of the coolant at the outlet and the temperature of the flue gases within the permissible limits according to technological regulations (fig. 2).

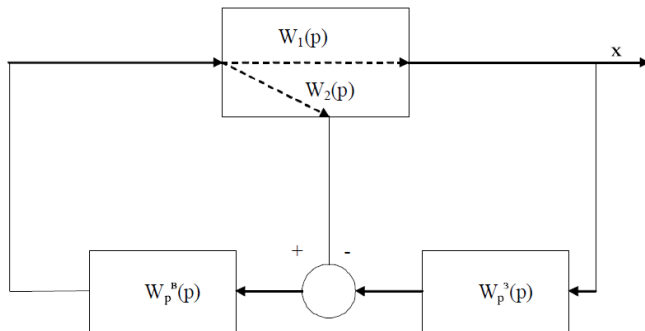

$W_1(p)$  - transfer function via the coolant temperature control channel;

$W_2(p)$  - transfer function via flue gas temperature control channel;

$W_p^e(p)$  - transfer function of the internal controller;

$W_p^3(p)$  - transfer function of the external controller.

Fig. 2. Block diagram of a cascade control system

Compared to single-circuit cascade control systems provide the following advantages [2]:

1) significant improvement in the quality of management in the processing of disturbances;

2) maintaining the controlled parameter at a given value with high accuracy with a large delay of the control object;

3) rapid compensation of perturbations acting on the stabilizing (internal) control circuit, as a result of which these perturbations do not lead to deviation of the controlled parameter from the set value;

4) significant improvement of the quality of regulation in case of disturbances applied to the elements of the control object that are not covered by the stabilizing circuit, due to the higher natural frequency of the cascade system;

5) compensation for changes in the transmission factor of the internal part of the control object by changing the transmission factor of the stabilizing control circuit.

When replacing a single-circuit control system with a cascade one, the accuracy of speed control increases, but at the same time reliability and cost increase due to the complexity of the system structure.

Therefore, in the process of improving the existing control system, it is proposed to choose a cascade system of automatic control of coolant temperature at the outlet of the furnace, as such important indicators as speed and accuracy are the highest among the above systems.

#### References:

1. Технологічний регламент УПП Богородчанського УМГ ДП “Прикарпаттрансгаз”, 1991р. - 303с.

2. Хасмамедов Ф. И. Автоматизация управления трубчатыми печами. – М: «Химия», 1980. – 216 с.

ХАРАКТЕРИСТИКА ШТРАФУ, ЯК ВИДУ  
АДМІНІСТРАТИВНОГО СТЯГНЕННЯ

**Чичков Андрій Сергійович**

*магістр спеціальності «Право»*

*ПЗВО «Київський міжнародний університет»*

*Науковий керівник: Панфілова Ю. М.*

*к. ю. н., доц.*

Адміністративний штраф — не відшкодувальне (компенсаційне) стягнення. Цією ознакою він відрізняється від цивільно-правового штрафу. Перше (адміністративний штраф) — це захід впливу на психіку та майнове становище правопорушника. Друге — компенсація матеріального збитку, що заподіяний внаслідок порушення договірних зобов'язань [1].

За одиницю обчислення адміністративного штрафу відповідно до Закону України "Про внесення змін до Кодексу України про адміністративні правопорушення щодо посилення адміністративної відповідальності у вигляді штрафу" від 7 лютого 1997 р. прийнято неоподатковуваний мінімум доходів громадян [1].

Накладення і стягнення штрафу на місці вчинення правопорушень, передбачених статтями 70, 73, 77, 90, 91 і 153 допускається у разі, якщо його розмір не перевищує трьох неоподатковуваних мінімумів прибутків громадян (ст. 258 КУпАП). При стягненні штрафу на місці правопорушнику видається квитанція встановленого зразка, що є документом суворої звітності [2, 144].

Розмір штрафу визначається переважно щодо офіційно встановленого розміру неоподатковуваного

- мінімуму доходів громадян або, в окремих випадках
- у кратному розмірі до вартості проїзду або товару [3, 216].

Адміністративні штрафи можуть встановлюватись у відносно визначеному розмірі (при наявності верхньої межі); з визначенням верхнього та нижчого рівнів у випадках підвищеної адміністративної відповідальності; у твердому розмірі, що

визначає конкретний розмір штрафу. При регулюванні розмірів адміністративних штрафів, законодавець підвищує їх при необхідності посилення відповідальності за повторність вчинення правопорушень, а саме, зростання штрафних санкцій передбачених за розпивання спиртних напоїв та появу у п'яному вигляді в громадському місці (ст. 178 КУпАП), порушення громадянами правил порядку продажу, зберігання або перевезення вогнепальної зброї та боєприпасів (ст.ст. 194, 195 КУпАП), порушення правил торгівлі (ст. 155 КУпАП) та інші [3, 216].

Адміністративний штраф, його порівняно невеликі розміри, нескладний порядок застосування, значний виховний, превентивний, репресивний потенціал, оперативність процедури стягнення являється на сьогодні домінуючою формою адміністративної відповідальності, оскільки він передбачений як єдиний або альтернативний захід стягнення за більшість адміністративних правопорушень, що містяться в Особливій частині КУпАП [3, 216].

Опрацювавши наукові статті вчених, ми дійшли до певного висновку стосовно загальної характеристики штрафу, як виду адміністративного стягнення.

Ми згодні з позицією науковців, що штраф є розповсюдженим видом адміністративного стягнення, який має значні переваги у регулюванні заходів адміністративного примусу.

Література:

1. Юридична енциклопедія / за ред. Ю. С. Шемшученко та ін. Київ : «Укр. енцикл.», 1998.
2. Ратушняк С.П. Правознавство: словник-довідник. Тернопіль: Богдан, 2005. 144с.
3. Адміністративне право України: Навчальний посібник / за заг. ред. Т. О. Коломоець, Г. Ю. Гулевської. Київ: Істина, 2007. 216 с.



ВІДНОШЕННЯ ДО ХВОРОБИ У ПАЦІЄНТІВ ІЗ ВПЕРШЕ  
ДІАГНОСТОВАНИМ ТУБЕРКУЛЬОЗОМ ЛЕГЕНЬ ІЗ РІЗНОЮ  
ПОШИРЕНІСТЮ ТУБЕРКУЛЬОЗУ

**Ясінський Р.М.**

*к.мед.н., доцент кафедри фтизіатрії і пульмонології  
Запорізький державний медичний університет  
м. Запоріжжя, Україна*

**Анотація.** *Обстежено 60 хворих на вперше діагностований туберкульоз легень (ВДТБ). У 1 групу увійшли 41 пацієнт із поширеним туберкульозом легень та із деструкціями в легенях понад 3 см; у 2 групу – 19 хворих із обмеженим легенеvim процесом та деструкціями в легенеvій тканині до 3 см. У хворих на ВДТБ визначаються гармонічний, ергопатичний, анозогнозичний, сенситивний та тривожний типи ставлення до туберкульозу. Більші значення у хворих із поширеним процесом та деструкціями понад 3 см мали гармонічний та ергопатичний типи відношення до хвороби, у хворих із обмеженим туберкульозом – тривожний тип.*

**Ключові слова:** *вперше діагностований туберкульоз легень, відношення до хвороби.*

В наш час проблема туберкульозу залишається актуальною не дивлячись на певні успіхи в боротьбі із даним захворюванням [1]. У зв'язку із патоморфозом цієї недуги не вдається досягти високого рівня ефективності лікування. Багато зусиль націлено на збудника туберкульозу, проте увилікувані вагому роль має і стан хворої людини, зокрема, наявність коморбідної патології. Також психологічний стан пацієнта може мати суттєвий вплив на успіхи лікування даного захворювання [2]. Серед показників психологічного стану виділяють відношення до захворювання [3]. Наразі продовжується вивчення відношення до захворювання туберкульоз [4].

**Матеріали та методи.** Обстежено 60 пацієнтів із вперше діагностованим туберкульозом легень (ВДТБ,) які лікувались у

КНП «Запорізький регіональний фтизіопульмонологічний клінічний лікувально-діагностичний центр» ЗОР протягом 2021 року. Пацієнти були розділені на 2 групи. У 1 групу увійшли 41 пацієнт із поширеним туберкульозом легень та із деструкціями в легенях понад 3 см; у 2 групу – 19 хворих із обмеженим легенеvim процесом та деструкціями в легенеvій тканині до 3 см. Пацієнти не відрізнялись за віковими та гендерними ознаками в групах,  $p > 0,05$  (табл. 1).

Таблиця 1

Вікова та гендерна структура пацієнтів у групах 1 та 2

Показник	1 група, n=41		2 група, n=19		P
	Абс.	%	Абс.	%	
Чоловіки	33	80,5	15	78,9	>0,05
Жінки	8	19,5	4	21,1	>0,05
Середній вік	42,6 ± 1,7		40,4 ± 1,9		>0,05

Тип відношення до хвороби встановлювали за методикою ТОБОЛ (Л.І. Вассерман, А.Я. Вукс, Б.В. Іовлев, Е.Б. Карпова, 1987). Методика дозволяє діагностувати наступні 12 типів ставлення: 1) сенситивний; 2) тривожний; 3) іпохондричний; 4) меланхолійний; 5) апатичний; 6) неврастенічний; 7) егоцентричний; 8) паранояльний; 9) анозогностичний; 10) дисфоричний; 11) ергопатичний; 12) гармонійний.

Статистична обробка їх даних проводилася за допомогою програми "STATISTICA для Windows 13.0".

**Результати та їх обговорення.** У пацієнтів як 1, так і 2 груп домінували наступні типи відношення до хвороби: гармонічний, ергопатичний, анозогностичний, сенситивний та тривожний,  $p < 0,05$  (табл. 2).

Таблиця 2

Тип відношення до хвороби пацієнтів у групах 1 та 2

Показник	1 група, n=41	2 група, n=19	P
Гармонічний тип	27,4 ± 1,5	21,8 ± 2,4	<0,05
Ергопатичний тип	21,6 ± 1,9	18,4 ± 2,5	<0,05
Анозогностичний тип	20,8 ± 1,7	19,2 ± 3,0	>0,05
Тривожний тип	11,4 ± 1,9	16,4 ± 3,0	<0,05
Іпохондричний тип	8,1 ± 1,0	10,6 ± 3,9	>0,05
Неврастенічний тип	10,3 ± 1,8	11,2 ± 3,4	>0,05

Меланхолічний тип	3,5 ± 0,8	7,0 ± 2,0	>0,05
Апатичний тип	6,3 ± 1,4	3,8 ± 1,8	>0,05
Сенситивний тип	17,2 ± 1,7	19,2 ± 3,8	>0,05
Егоцентричний тип	6,8 ± 0,8	7,0 ± 2,0	>0,05
Паранояльний тип	5,4 ± 1,1	6,8 ± 2,6	>0,05
Дисфоричний тип	5,1 ± 1,4	5,8 ± 2,3	>0,05

При порівнянні груп між собою, встановили, що у пацієнтів 1 групи достовірно більші значення мали гармонічний та ергопатичний типи відношення до хвороби,  $p < 0,05$ . Тривожний тип мав більші значення у пацієнтів 2 групи,  $p < 0,05$ . Не відрізнялися статистично хворі у групах за величинами анозогнозичного та сенситивного типів відношення до хвороби,  $p > 0,05$ . Інші типи не мали клінічного значення.

**Висновок.** У хворих на ВДТБ визначаються гармонічний, ергопатичний, анозогнозичний, сенситивний та тривожний типи відношення до туберкульозу. Більші значення у хворих із поширеним процесом та деструкціями понад 3 см мали гармонічний та ергопатичний типи відношення до хвороби, у хворих з обмеженим туберкульозом – тривожний тип.

#### Література:

1. Дужий І.Д. Порівняння ефективності лікування хворих на туберкульоз легень в умовах реорганізації фтизіатричної служби / І.Д. Дужий, Г.П. Олещенко. Туберкульоз. Легеневі хвороби. ВІЛ інфекція. 2020. № 2 (41). С. 37-44.
2. Сіренко Ю.С. Психологічні та соціальні аспекти захворювання на туберкульоз / Ю.С. Сіренко. Матеріали Всеукраїнської наукової конференції з міжнародною участю «Гуманітарний дискурс суспільних проблем: минуле, сучасне, майбутнє». Черкаси. 2019. С. 103-105.
3. Психологическая диагностика отношения к болезни / Л.И. Вассерман, Б.В. Иовлев, Э.Б. Карпова [и др.] СПб.: СПб НИПНИ им. В.М. Бехтерева, 2005. 32 с.
4. Сакальська О.П. Вплив особливостей функціонування емоційної сфери особистості на ставлення до хвороби у пацієнтів з туберкульозом / О.П. Сакальська. Збірник матеріалів I Міжнародної науково-практичної конференції «Наука і молодь – 2021: пріоритетні напрями глобалізаційних змін». 2021. Київ. Вип. 6. С. 207-212.

## NOTES

---

---

---

---

---

---

---

---

---

---

---

---

---

---

---

---

---

---

---

---

---

---

---

---

---

---