



**EUROPEAN CONFERENCE**

# **Conference Proceedings**



**The XVII International Science  
Conference «Current trends in the  
development of science and practice»**

**June 07 – 09, 2021**

**Haifa, Israel**

# **CURRENT TRENDS IN THE DEVELOPMENT OF SCIENCE AND PRACTICE**

Abstracts of XVII International Scientific and Practical Conference

Haifa, Israel

(June 07 – 09, 2021)

UDC 01.1

ISBN – 978-9-40362-437-2

The XVII International Science Conference «Current trends in the development of science and practice», June 07 – 09, Haifa, Israel. 235 p.

Text Copyright © 2021 by the European Conference (<https://eu-conf.com/>).

Illustrations © 2021 by the European Conference.

Cover design: European Conference (<https://eu-conf.com/>).

© Cover art: European Conference (<https://eu-conf.com/>).

© All rights reserved.

No part of this publication may be reproduced, distributed, or transmitted, in any form or by any means, or stored in a data base or retrieval system, without the prior written permission of the publisher. The content and reliability of the articles are the responsibility of the authors. When using and borrowing materials reference to the publication is required. Collection of scientific articles published is the scientific and practical publication, which contains scientific articles of students, graduate students, Candidates and Doctors of Sciences, research workers and practitioners from Europe, Ukraine, Russia and from neighboring countries and beyond. The articles contain the study, reflecting the processes and changes in the structure of modern science. The collection of scientific articles is for students, postgraduate students, doctoral candidates, teachers, researchers, practitioners and people interested in the trends of modern science development.

The recommended citation for this publication is: Yergozova D.M., Ginayatova I.B., Shokan A.K. Effects of rumex tianschanicus losinsk extract on hematological indicators in experimental gastritis // Current trends in the development of science and practice. Abstracts of XVII International Scientific and Practical Conference. Haifa, Israel 2021. Pp. 22-24.

URL: <https://eu-conf.com>.

## TABLE OF CONTENTS

AGRICULTURAL SCIENCES		
1.	Кухнюк О.В., Коцюруба В.П. УМІСТ ВАЖКИХ МЕТАЛІВ В ОСНОВНИХ СІЛЬСЬКОГОСПОДАРСЬКИХ КУЛЬТУРАХ У ПРАВОБЕРЕЖНОМУ ЛІСОСТЕПУ УКРАЇНИ	12
2.	Панасюк Р. ДОБРИВО НІТРОАМОФΟΣКА-М ТА ОСОБЛИВОСТІ ФОРМУВАННЯ СИМБІОТИЧНОГО АПАРАТУ РОСЛИНАМИ СОЇ	14
3.	Панасюк Р. ДОБРИВО НІТРОАМОФΟΣКА – М ТА ЙОГО ВПЛИВ НА ПОКАЗНИКИ ЖИТТЄЗДАТНОСТІ НАСІННЯ СОЇ	15
4.	Панасюк Р. КОМПЛЕКСНЕ ДОБРИВО НІТРОАМОФΟΣКА – М ТА ПРОДУКТИВНІСТЬ СОЇ	16
ART HISTORY		
5.	Залевська О.Ю. ОСОБЛИВОСТІ ПРОЄКТУВАННЯ ВІТАЛЬНОЇ ЛИСТІВКИ ЯК ОДИН ІЗ ЗАСОБІВ ФОРМУВАННЯ ГРАФІЧНИХ ВМІНЬ У СТУДЕНТІВ МЕДІАДИЗАЙНУ	17
6.	Каменецкая Ю.В. АНИМАЛИСТИКА В СОВРЕМЕННОМ УКРАИНСКОМ ЭКСЛИБРИСЕ	20
BIOLOGICAL SCIENCES		
7.	Yergozova D.M., Ginayatova I.B., Shokan A.K. EFFECTS OF RUMEX TIANSHANICUS LOSINSK EXTRACT ON HEMATOLOGICAL INDICATORS IN EXPERIMENTAL GASTRITIS	22
8.	Горбась С.М., Китайгора А.В. ТЕХНОЛОГІЯ ВИРОЩУВАННЯ ІНЖИРУ FICUS CARICA	25

9.	Горбась С.М. ОСНОВНІ ХВОРОБИ ЯБЛУНІ В УМОВАХ ЛАБОРАТОРІЇ САДІВНИЦТВА ТА ВИНОГРАДАРСТВА СНАУ	27
10.	Горбась С.М., Китайгора А.В. БІОЛОГІЧНІ ОСОБЛИВОСТІ ВИРОЩУВАННЯ ПІДЩЕП ЯБЛУНІ В УМОВАХ НАВЧАЛЬНОЇ ЛАБОРАТОРІЇ СНАУ	30
11.	Горбась С.М., Китайгора А.В. ОСОБЛИВОСТІ ВИРОЩУВАННЯ ГЛИВИ ЗВИЧАЙНОЇ PLEUROTUS OSTREATUS	33
ECONOMIC SCIENCES		
12.	Iurchenko M., Klymenko T. ASSESSMENT OF THE HURST INDEX AND INTEGRATED VOLATILITY IN THE GENERAL FRACTIONAL DIFFUSIONS	35
13.	Zhydovska N. BUSINESS REPUTATION AS AN INTANGIBLE ASSET	37
14.	Бауэр М.Ш. РАЗВИТИЕ СОЦИАЛЬНОГО ПРЕДПРИНИМАТЕЛЬСТВА В СЕЛЬСКОМ ХОЗЯЙСТВЕ КАЗАХСТАНА	40
15.	Горішній П.О., Кузик О.Ю. РОЛЬ ОФШОРНИХ КОМПАНІЙ У ЗОВНІШНЬОЕКОНОМІЧНІЙ ДІЯЛЬНОСТІ	43
16.	Давидовська Г.І. КРАУДФАНДИНГ В УКРАЇНІ: ПРОБЛЕМИ ТА ПЕРСПЕКТИВИ РОЗВИТКУ	45
17.	Качула С.В., Саргіна В.С. БЮДЖЕТНИЙ ПРОЦЕС ЯК ПРЕДМЕТ БЮДЖЕТНОГО МЕНЕДЖМЕНТУ	48
18.	Скорнякова Ю.Б., Геращенко І.А. ФОРМУВАННЯ ЕФЕКТИВНОЇ СИСТЕМИ ОПЛАТИ ПРАЦІ НА ПІДПРИЄМСТВІ	51

19.	Тютченко С.М. МЕТОДИЧНІ ПІДХОДИ ДО ІНТЕГРАЛЬНОГО ОЦІНЮВАННЯ ЕКОНОМІЧНОЇ БЕЗПЕКИ ПІДПРИЄМСТВ	54
20.	Шикіна Н.А. НАЦІОНАЛЬНА БЕЗПЕКА УКРАЇНИ: ФІНАНСОВО-ЕКОНОМІЧНЕ РЕГУЛЮВАННЯ, РИЗИКИ ТА ЗАГРОЗИ	56
HISTORICAL SCIENCES		
21.	Горбань Т.Ю. Б. КІСТЯКІВСЬКИЙ ЯК ПРЕДСТАВНИК «ЄВРОПЕЙСЬКОГО ВЕКТОРУ» В УКРАЇНСЬКІЙ СУСПІЛЬНО-ПОЛІТИЧНІЙ ДУМЦІ	59
22.	Довжук І.В. ЗАБОРОНА ВЖИВАННЯ УКРАЇНСЬКОЇ МОВИ У НАВЧАЛЬНИХ ЗАКЛАДАХ ПІДРОСІЙСЬКОЇ УКРАЇНИ ТА КНИГОВИДАННІ В 60-Х РР. ХІХ СТ	62
23.	Лахно О.П. ДІЯЛЬНІСТЬ ОПОЗИЦІЙНИХ ДО РАДЯНСЬКОЇ ВЛАДИ ЄВАНГЕЛЬСЬКИХ ХРИСТІЯН-БАПТИСТІВ НА ХАРКІВЩИНІ В 60-ТІ РОКИ ХХ СТОЛІТТЯ	64
LEGAL SCIENCES		
24.	Guyvan P.D. FUNDAMENTALS OF HOLDERSHIP PROTECTION	67
25.	Grishaev V., Kaliyeva G.S. SOME QUESTIONS OF RELIGIOUS EXTREMISM	71
26.	Долинська М.С. ДЕЯКІ АСПЕКТИ ПРОХОДЖЕННЯ СТАЖУВАННЯ МАГІСТРАМИ ЗАКЛАДІВ ВИЩОЇ ОСВІТИ ЗІ СПЕЦИФІЧНИМИ УМОВАМИ НАВЧАННЯ	75
27.	Кіпушева Т.В., Курдес Е.П. ОКРЕМІ АСПЕКТИ МОТИВАЦІЇ ПРАЦІ ЕКСПЕРТА СПЕЦІАЛІЗОВАНОЇ УСТАНОВИ	78

28.	Поп С.М., Поп В.М. ДО ПИТАННЯ ПРО БРЕНДОВИЙ КІБЕРСКВОТИНГ ТА СПОСОБИ БОРОТЬБИ З НИМ	81
29.	Поп С.М., Поп В.М. ОСОБЛИВОСТІ МІНЛИВИХ ТОРГОВЕЛЬНИХ МАРОК ТА ЇХ ПРАВОВА ОХОРОНА	84
MANAGEMENT, MARKETING		
30.	Мешко Н.П., Долмазова М.М. СТРАТЕГІЇ РОЗВИТКУ БІЗНЕСУ НА ЗАСАДАХ ІНТЕРНЕТ-МАРКЕТИНГУ	87
31.	Морозова М.Е. РОЗВИТОК ПРОФЕСІЙНОЇ КОМПЕТЕНТНОСТІ ВИКЛАДАЧА ЗАКЛАДУ ВИЩОЇ ОСВІТИ	90
MEDICAL SCIENCES		
32.	Головченко О.В., Кабанцева А.В. МЕДИКО-ПСИХОЛОГІЧНІ ОСОБЛИВОСТІ ХВОРИХ НА ЦУКРОВИЙ ДІАБЕТ	93
33.	Колосович І.В., Черепенко І.В., ХІРУРГІЧНЕ ДІКУВАННЯ ХРОНІЧНОЇ ДУОДЕНАЛЬНОЇ НЕПРОХІДНОСТІ	98
34.	Хамдамов Б.З., Хайдаров Ф.Н. ДИФФЕРЕНЦІРОВАННИЙ ПОДХОД В ХИРУРГИЧЕСКОМ ЛЕЧЕНИИ ОСТРОГО КАЛЬКУЛЁЗНОГО ХОЛЕЦИСТИТА ОСЛОЖНЁННОГО ГНОЙНЫМ ХОЛАНГИТОМ	100
35.	Хамдамов Б.З., Давлатов С.С. ЭКСТРАКОРПОРАЛЬНАЯ ДЕТОКСИКАЦИЯ В КОМПЛЕКСНОМ ЛЕЧЕНИИ ЭНДОТОКСИКОЗА ПРИ ОСТРОМ ХОЛАНГИТЕ	104
36.	Хамдамов Б.З., Газиев К.У. ПРЕПАРАТЫ ИОНОВ СЕРЕБРА ДЛЯ ЛОКАЛЬНОГО ЛЕЧЕНИЯ РАНЕВОЙ ИНФЕКЦИИ	107

PEDAGOGICAL SCIENCES		
37.	Bezverkhi A., Konakh V. ON THE PROBLEMS OF LEARNING PROGRAMMING REMOTELY	110
38.	Anichkina O., Svyrydiuk A. EVOLUTION OF DIDACTIC GAME	116
39.	Udovychenko I.V. THE IMPORTANCE OF FORMING STUDENTS GEOGRAPHICAL THINKING BY MEANS OF LOGISTICS	119
40.	Ісакова О.І., Баєва О.І. ДИСТАНЦІЙНА ОСВІТА У ВИЩІЙ ШКОЛІ	122
41.	Байганова А.М., Кабакбаева Л.Н. ИСПОЛЬЗОВАНИЕ STEM ТЕХНОЛОГИИ НА УРОКАХ ИНФОРМАТИКИ	125
42.	Григорчук Т.В. МІСЦЕ САМОСТІЙНОЇ РОБОТИ В НАВЧАЛЬНІЙ ДІЯЛЬНОСТІ СТУДЕНТІВ	128
43.	Зорій Я.Б. ФОРМУВАННЯ ФІЗИЧНОЇ ГОТОВНОСТІ ЯК ВАЖЛИВОЇ СКЛАДОВОЇ ПІДГОТОВКИ ГРОМАДЯН ЗА ПРОГРАМОЮ ОФІЦЕРА ЗАПАСУ В ВИЩИХ НАВЧАЛЬНИХ ЗАКЛАДАХ УКРАЇНИ В СУЧАСНИХ УМОВАХ	131
44.	Козубовська І.В., Повідайчик М.М. ФОРМУВАННЯ КРИТИЧНОГО МИСЛЕННЯ МАЙБУТНІХ МАГІСТРІВ У ПРОЦЕСІ ПРОФЕСІЙНОЇ ПІДГОТОВКИ: ЗАРУБІЖНИЙ ДОСВІД	134
45.	Кононенко Н.М., Білоус Н.С. ДІЯЛЬНІСТЬ ТРЕНЕРА СТУДЕНТСЬКОЇ СПОРТИВНОЇ КОМАНДИ З ГАНДБОЛУ	137
46.	Лемко Г.І. ЗАПОБІГАННЯ ТА ПРОТИДІЯ СІМЕЙНОГО НАСИЛЬСТВА НАД ДІТЬМИ	139



47.	Малиновська О.Л., Масон С.Р. ОСНОВНІ ФОРМАТИ НАВЧАЛЬНИХ ІНТЕРНЕТ-ТЕХНОЛОГІЙ В ПРОЦЕСІ ВИВЧЕННЯ ІНОЗЕМНИХ МОВ	142
48.	Мучкин Д.П. НЕКОТОРЫЕ ПРОБЛЕМЫ АПРОБАЦИИ В ГУМАНИТАРНЫХ НАУКАХ	145
49.	Тимофеев В.В. ПАТРІОТИЧНЕ ВИХОВАННЯ СТУДЕНТІВ	148
50.	Федоренко О.І., Червона С.П. ПЕДАГОГІЧНІ ТА УПРАВЛІНСЬКОЇ ФУНКЦІЇ ТРЕНЕРА СПОРТИВНОЇ КОМАНДИ	151
51.	Щерба А.А. МЕТОДИКА ФОРМУВАННЯ ВІЙСЬКОВО-ПРОФЕСІЙНОЇ КОМПЕТЕНТНОСТІ МАЙБУТНІХ ОФІЦЕРІВ У ВВНЗ З УРАХУВАННЯМ ДОСВІДУ	154
52.	Янишин О.К., Заруба І.Д. ДИДАКТИЧНІ МОЖЛИВОСТІ ОНЛАЙН-СЕРВІСУ QUIZLET У НАВЧАННІ ІНШОМОВНОЇ ТЕРМІНОЛОГІЇ ЗІ СФЕРИ ГЛОБАЛІЗАЦІЇ	158
PHILOLOGICAL SCIENCES		
53.	Mintsys E.Y., Mintis I.B. ANTHROPONYMS IN ROALD DAHL'S "CHARLIE AND CHOCOLATE FACTORY" AND WAYS OF TRANSLATING THEM INTO UKRAINIAN	161
54.	Truba H. NEUROETHICAL PROVISIONS IN THE METHODOLOGY OF TEACHING A FOREIGN LANGUAGE	164
55.	Ауганбаева М.А. ӘЛЕМНІҢ ТІЛДІК БЕЙНЕСІ ЖӘНЕ КОНЦЕПТ ЛИНГВИСТИКАЛЫҚ УНИВЕРСАЛИЙЛЕРДІ АНЫҚТАУДЫҢ НЕГІЗІ	167

PHILOSOPHICAL SCIENCES		
56.	Вершина В.А. ПРОБЛЕМАТИКА ЦЕЛОСТНОСТИ ЧЕЛОВЕКА В ФИЛОСОФСКИХ ПОСТРОЕНИЯХ ИВАНА КИРЕЕВСКОГО	173
PHYSICAL AND MATHEMATICAL SCIENCES		
57.	Темірәлі Б.А. ҚОЛДАНЫСТА БОЛҒАН АВТОМОБИЛЬ ШИНАЛАРЫН КРИОДЕСТРУКЦИЯЛЫҚ ӨНДЕУ	175
58.	Філімоніхіна І.І., Олійніченко Л.С. ЕМПІРИЧНИЙ КРИТЕРІЙ СТІЙКОСТІ ОСНОВНОГО РУХУ ОБЕРТОВОЇ МЕХАНІЧНОЇ СИСТЕМИ	178
POLITICAL SCIENCE		
59.	Макаренко М. THE HUMAN RIGHT TO HEALTH AS A KEY ELEMENT OF THE GENERAL CONTENT OF THE RIGHT TO HEALTH	181
PSYCHOLOGICAL SCIENCES		
60.	Кучинова Н.М., Корольова О.Є. ОСОБЛИВОСТІ РОЗВИТКУ ПАМ'ЯТІ ДІТЕЙ СТАРШОГО ДОШКІЛЬНОГО ВІКУ	186
SOCIOLOGICAL SCIENCES		
61.	Dovbnuk M., Nazarov P. CURRENT ISSUES, PROBLEMS AND TRENDS IN THE DEVELOPMENT OF TOURISM	189
62.	Гафт Б.Г. ТЕРРОР КАК МЕТОД УПРАВЛЕНИЯ ОБЩЕСТВОМ	192
TECHNICAL SCIENCES		
63.	Brazaluk A.K. MATHEMATICAL MODELING AND NUMERICAL SIMULATION OF AERODYNAMIC HEATING AND THERMAL PROTECTION	195

64.	Muzyka D., Pavlovskiy O. INVESTIGATION OF EFFICIENCY OF PRACTICAL USE OF INFORMATION PROCESSING METHODS OF MPU6050 MODULE	197
65.	Paletayeva V., Samadov B. THE ROLE OF FLIGHT DATA RECORDER AND COCKPIT VOICE RECORDER IN AIRPLANE CRASH INVESTIGATIONS	200
66.	Бекжанова С.Е., Урсарова А.К. ПОВЫШЕНИЕ БЕЗОПАСНОСТИ ЖЕЛЕЗНОДОРОЖНОГО ТРАНСПОРТА ПУТЕМ ПРИМЕНЕНИЯ ПЕРЕДОВЫХ ТЕХНОЛОГИЙ	204
67.	Гринкевич А.А. МОДЕЛЬ АВТОМАТИЗАЦИИ РАЗРАБОТКИ И РАЗВЕРТЫВАНИЯ АРХИТЕКТУРЫ МАШИННОГО ОБУЧЕНИЯ ДЛЯ ИОТ-УСТРОЙСТВ НА ОСНОВЕ БЕЗСЕРВЕРНОЙ АРХИТЕКТУРЫ	210
68.	Дышкант А.В., Тесленко А.Н. ЗАВИСИМОСТЬ СКОРОСТИ ДВИЖЕНИЯ ЛЮДСКИХ ПОТОКОВ С РАСЧЕТОМ НАЛИЧИЯ В НИХ МАЛОМОБИЛЬНЫХ ЛЮДЕЙ РАЗНЫХ ВОЗРАСТНЫХ ГРУПП	212
69.	Кустов О.М., Шатилин А.М. ЛИКВИДАЦИЯ ПОЖАРОВ СИСТЕМАМИ АППЗ	215
70.	Матибаева А.И., Тнымбаева Б.Т., Сайлаубаев Е.С. ШАҒЫН КӘСПОРЫНДАРДЫҢ ЖҰМЫС ІСТЕУ ЕРЕКШЕЛІКТЕРІ МЕН САПАНЫ БАҚЫЛАУ ЖӘНЕ БАСҚАРУ ҚҰРАЛДАРЫ	218
71.	Пивторак Д.А. АВТОМАТИЧЕСКОЕ УПРАВЛЕНИЕ ЭКСПОЗИЦИИ В ФОТОРЕГИСТРАТОРАХ, ИСПОЛЬЗУЮЩИХ СЖАТИЕ ДИНАМИЧЕСКОГО ДИАПАЗОНА ВХОДНОГО СИГНАЛА В ОПТИЧЕСКОМ ТРАКТЕ	222
72.	Сироватка В.Л. ТЕПЛОПРОВОДНОСТЬ ПОКРЫТИЙ НА ОСНОВЕ ИНТЕРМЕТАЛЛИДОВ	224

73.	Соколенко В.В. МІКРОБІОЛОГІЧНІ ДОСЛІДЖЕННЯ СІЧЕНИХ НАПІВФАБРИКАТІВ З КУНЖУТНИМ БОРОШНОМ	227
TOURISM		
74.	Ущатовський А.О. ЕКОЛОГІЧНІСТЬ ЗАКЛАДІВ ГОТЕЛЬНОГО ГОСПОДАРСТВА	229
75.	Ущатовський А.О. СУЧАСНІ ПІДХОДИ ДО УПРАВЛІННЯ ЯКІСТЮ СЛУЖБ ОБСЛУГОВУВАННЯ ЗАКЛАДІВ ГОТЕЛЬНОГО ГОСПОДАРСТВА	232

## **УМІСТ ВАЖКИХ МЕТАЛІВ В ОСНОВНИХ СІЛЬСЬКОГОСПОДАРСЬКИХ КУЛЬТУРАХ У ПРАВОБЕРЕЖНОМУ ЛІСОСТЕПУ УКРАЇНИ**

**Кухнюк Оксана Володимирівна,**  
доктор філософії, викладач кафедри природничих дисциплін  
Черкаська медична академія  
Черкаси, Україна

**Коцюрuba Володимир Полікарпович,**  
к.м.н., старший викладач кафедри фахових  
медичних та фармацевтичних дисциплін  
Черкаська медична академія  
м.Черкаси, Україна

Важкі метали (ВМ) – основні неорганічні екотоксиканти, залишки яких можуть накопичуватися у природному середовищі, мігрувати та забруднювати ґрунт, воду та продукти рослинного походження.

У різних сферах народного господарства застосовують більше 70 елементів, із яких 43 – важкі метали. До групи ВМ відносять елементи, що мають густину понад 5 тис.кг/м<sup>3</sup>, зокрема Co, Ni, Cu, Zn, Cd, Sn, Sb, Hg, Pb, Bi та інші.

ВМ здатні акумулюватись у різних органах і дуже повільно виводяться з організму. Їх надлишок призводить до розвитку онкологічних захворювань, хвороб серцево-судинної та нервової систем, ниркової недостатності, викликає порушення обміну речовин.

За рівнем концентрації стосовно ГДК в основних сільськогосподарських культурах, які є важливим компонентом раціону населення, загрозу можуть становити Zn, Cu, Pb, Cd і As. Найбільше накопичуються ВМ у моркві, буряку, цибулі, капусті й бульбах картоплі.

Зразки проб сільськогосподарської продукції були відібрані з городніх ділянок біля лісу та автомагістралі, які підпадають під зону забруднення автотранспортом.

Одним із найбільш важливих шляхів, через які ВМ можуть включатися у ланцюжки живлення є ґрунт [1-2].

За результатами аналізу зразків ґрунту на вміст важких металів відхилень від ГДК не знайдено. При нормі 30 мг/кг вміст свинцю не перевищував 0,25 мг/кг [3].

За матеріалами наших досліджень встановлено, що вміст кадмію, міді, цинку та миш'яку у сільськогосподарській продукції не перевищував ГДК, а концентрація Pb в усіх зразках при нормі 0,1 мг/кг, складала в межах 0,11 – 0,30 мг/кг. Найбільше накопичують свинець буряк, морква і бульби картоплі.

З усіх обстежених зразків овочевої продукції акумуляція кадмію та миш'яку є найменшою і не перевищує 0,002 мг/кг і 0,02 мг/кг відповідно при нормі 0,5 мг/кг (Cd) і 0,2 мг/кг (As) [3].

Вміст міді у зразках знаходиться у межах 0,23 - 1,44 мг/кг, при нормі 5 мг/кг, а цинку - 2,15 - 4,10 мг/кг при нормі 10 мг/кг [4].

Результати досліджень за 2020 рік підтверджують наявність ВМ у ґрунтах та овочевій продукції, що вирощені у кліматичних умовах Правобережного Лісостепу України. У ґрунтах відхилень від ГДК не знайдено. Проте у зразках овочевої продукції спостерігається підвищений вміст свинцю. У середньому він коливається у межах 0,11 – 0,30 мг/ кг при нормі 0,1 мг/ кг.

#### **Список літератури**

1. Янтурин С.И., Прошкина О.Б. Содержание тяжелых металлов в овощах, произрастающих в различных районах промышленного центра черной металлургии // Фундаментальные исследования. – 2012. – № 9-3. – С. 595-597.
2. Іванова О. С. Локальне забруднення важкими металами селітебних територій Брусилівського району / О.С. Іванова // Збірник наукових праць Харківського національного педагогічного університету імені Г. С. Сковороди. «Біологія та валеологія». - 2010. - Вип. 12. - С. 135-140.
3. «Звіт про роботу з контролю за факторами навколишнього середовища, що впливають на стан здоров'я людини» Ф№ 71. ДУ «Черкаський обласний лабораторний центр Міністерства охорони здоров'я України». м.Черкаси, 2019 – 34с.
4. «Звіт про роботу з контролю за факторами навколишнього середовища, що впливають на стан здоров'я людини» Ф№ 71. ДУ «Черкаський обласний лабораторний центр Міністерства охорони здоров'я України». м.Черкаси, 2020 – 33 с.

# ДОБРИВО НІТРОАМОФΟΣКА-М ТА ОСОБЛИВОСТІ ФОРМУВАННЯ СИМБІОТИЧНОГО АПАРАТУ РОСЛИНАМИ СОЇ

**Панасюк Руслана,**

к. с-г. н., доцент,

Львівський національний аграрний університет, Україна

У даній наведеній статті наведені результати вивчення впливу нового комплексного добрива Нітроамофоска – М на формування бульбочок у рослин сої сорту Ментор в умовах зони Західного Лісостепу. В результаті проведених досліджень нами виявлено позитивний вплив даного добрива формування симбіотичного апарату у рослин сої сорту Ментор.

Впродовж 2017-2019 рр. на дослідному полі кафедри технологій у рослинництві Львівського національного аграрного університету було закладено польові дослідження за такою схемою: 1 – Без добрив (контроль); 2 – Фосфоритне борошно (5 ц/га); 3 – Нітроамофоска – М (2 ц/га) ; 4 – Нітроамофоска – М (3 ц/га) ; 5 – Нітроамофоска – М (4 ц/га) ; 6 – Нітроамофоска – М (5 ц/га). Перед посівом проводили інокуляцію насіння. Відповідно до наступних методик [1-4] дослід супроводжувався обліками та лабораторними аналізами впродовж вегетації культури.

У результаті проведених обліків нами виявлено, що перші бульбочки утворились у фазі третього листка. Найбільша їх кількість спостерігалась на варіанті де вносили Нітроамофоску – М у нормі 4 ц/га.

Зазначимо, що використання на посівах сої нового комплексного мінерального добрива Нітроамофоска – М в нормі 4 ц/га в зоні Західного Лісостепу позитивно впливає на динаміку формування бульбочок рослинами сої сорту Ментор.

## Список літератури

1. Доспехов Б. А. Методика полевого опыта. 5-е изд., доп. и перераб. Москва : Агропромиздат, 1985. 351 с.
2. Комп'ютерні методи в сільському господарстві та біології / О. М. Царенко, Ю. А. Злобін, В. Г. Склар, С. М. Панченко. Суми : Університетська книга, 2000. 203 с.
3. Мойсейченко В. Ф., Єщенко В. О. Основи наукових досліджень в агрономії : підручник. Київ : Вища школа, 1994. 334 с.
4. Основи наукових досліджень в агрономії / В. О. Єщенко, П. Г. Копитко, В. П. Опришко, П. В. Костогриз. Київ : Дія, 2005. 288 с.

# ДОБРИВО НІТРОАМОФΟΣКА – М ТА ЙОГО ВПЛИВ НА ПОКАЗНИКИ ЖИТТЄЗДАТНОСТІ НАСІННЯ СОЇ

**Панасюк Руслана,**

к. с-г. н., доцент,

Львівський національний аграрний університет, Україна

У даній статті представлені результати вивчення впливу нового комплексного добрива Нітроамофоска – М (виробництво м. Червоноград, Львівська обл., Україна) на особливості формування показників життєздатності насіння сої. Хімічний склад якого є наступним: N – 9,0%, P<sub>2</sub>O<sub>5</sub> – 18%, K<sub>2</sub>O – 22%, CaO – 20%, S – 1,2%; мікроелементи - Na<sub>2</sub>O – 0,5%, MgO – 0,5%, Fe – 0,1%, Zn – 97,8 мг/кг, Cu – 6,5 мг/кг, Mn – 310 мг/кг. Дане добриво є рекомендоване для кислих ґрунтів.

Дослідження ми проводили впродовж 2017-2019 рр. на дослідному полі кафедри технологій у рослинництві Львівського національного аграрного університету. Впродовж вегетації дослід супроводжувався обліками та лабораторними аналізами відповідно до наступних методик [1-4].

Результати дослідження показали, що удобрення мало суттєвий вплив на інтенсивність початкового росту насіння у порівнянні з контрольним варіантом (без удобрення), внаслідок чого даний показник в межах дослід знаходиться на рівні 64-84%. Найвищу лабораторну схожість мав варіант з удобрення 4 ц/га та 5 ц/га, найнижчу варіант без удобрення.

Таким чином, можемо зробити висновок, що в умовах Західного Лісостепу використання на посівах сої нового комплексного мінерального добрива Нітроамофоска – М в нормі 4 ц/га позитивно впливає на показники життєздатності насіння (збільшується лабораторна схожість, натурна маса зерна, а також підвищується швидкість проростання).

## Список літератури

1. Доспехов Б. А. Методика полевого опыта. 5-е изд., доп. и перераб. Москва : Агропромиздат, 1985. 351 с.
2. Комп'ютерні методи в сільському господарстві та біології / О. М. Царенко, Ю. А. Злобін, В. Г. Склар, С. М. Панченко. Суми : Університетська книга, 2000. 203 с.
3. Мойсейченко В. Ф., Єщенко В. О. Основи наукових досліджень в агрономії : підручник. Київ : Вища школа, 1994. 334 с.
4. Основи наукових досліджень в агрономії / В. О. Єщенко, П. Г. Копитко, В. П. Опришко, П. В. Костогриз. Київ : Дія, 2005. 288 с.



# КОМПЛЕКСНЕ ДОБРИВО НІТРОАМОФΟΣКА – М ТА ПРОДУКТИВНІСТЬ СОЇ

**Панасюк Руслана,**

к. с-г. н., доцент,

Львівський національний аграрний університет, Україна

З метою вивчення впливу нового комплексного добрива Нітроамофоска-М на продуктивність сої впродовж 2017-2019 рр. закладено польові дослідження за наступною схемою: 1 – Без добрив (контроль); 2 – Фосфоритне борошно (5 ц/га); 3 – Нітроамофоска – М (2 ц/га) ; 4 – Нітроамофоска – М (3 ц/га) ; 5 – Нітроамофоска – М (4 ц/га) ; 6 – Нітроамофоска – М (5 ц/га). Дослід супроводжувався обліками та лабораторними аналізами згідно наступних методик [1-4].

Одержані дані трирічних досліджень показали, що добриво Нітроамофоска – М мало суттєво впливало на елементи продуктивності рослин сої сорту Ментор. Зазначимо, що показники структури врожаю (кількість насінин з однієї рослини, маса насінин з однієї рослини, висота рослини, прикріплення нижнього бобу) за підвищення норм добрив (згідно схеми досліджень) підвищувались і були найвищими за внесення Нітроамофоски – М в нормі 4 ц/га. Також, за роки досліджень врожайність у сорту Ментор на різних варіантах досліду знаходилась в межах від 2,51 до 4,06 т/га. Найнижча врожайність спостерігалась на контролі (без добрив), де вона становила 2,51 т/га. Максимальну врожайність у досліді одержали на варіанті Нітроамофоска – М (4 ц/га) – 4,06 т/га.

Отже, використання у зоні Західного Лісостепу на посівах сої нового комплексного мінерального добрива Нітроамофоска – М в нормі 4 ц/га має позитивно впливає на продуктивність сої сорту Ментор.

## Список літератури

1. Доспехов Б. А. Методика полевого опыта. 5-е изд., доп. и перераб. Москва : Агропромиздат, 1985. 351 с.
2. Комп'ютерні методи в сільському господарстві та біології / О. М. Царенко, Ю. А. Злобін, В. Г. Склар, С. М. Панченко. Суми : Університетська книга, 2000. 203 с.
3. Мойсейченко В. Ф., Єщенко В. О. Основи наукових досліджень в агрономії : підручник. Київ : Вища школа, 1994. 334 с.
4. Основи наукових досліджень в агрономії / В. О. Єщенко, П. Г. Копитко, В. П. Опришко, П. В. Костогриз. Київ : Дія, 2005. 288 с.

## ОСОБЛИВОСТІ ПРОЄКТУВАННЯ ВІТАЛЬНОЇ ЛИСТІВКИ ЯК ОДИН ІЗ ЗАСОБІВ ФОРМУВАННЯ ГРАФІЧНИХ ВМІНЬ У СТУДЕНТІВ МЕДІАДИЗАЙНУ

**Залевська Олена Юріївна**

канд. мистецт., ст. викл.  
Хортицька національна  
навчально-реабілітаційна академія

В рамках роботи зі студентами-медіадизайнерами виникла нагальна потреба формування графічних навичок та вмінь студентів. Одним із рішень цього питання стало завдання з проектування вітальних листівок до неофіційних свят. Перед студентами було поставлено завдання спроектувати набір листівок у ручному режимі, користуючись наданими порадами та власним баченням.

Якщо звернутися до визначення «філокартія», то листівка там трактується лише як поштова карточка або відкритий лист, що призначений для пересилання по пошті у відкритому вигляді [1]. За тривалу свою історію (а перша листівка, яка дійшла до нас, є «валентинка» та датується XV ст., вона знаходиться в Британському музеї Лондона, її автором вважають герцога Орлеанського) зовнішній вигляд листівок, форма, розміри та призначення значно змінилося. Незважаючи на бурхливий ріст електронних засобів комунікації, листівка не втратила свого значення у сьогоденні. Однак помітно знизилася роль поштової листівки, а вітальна листівка набула нових видів конструкції, оформлення та поступово перетворилася на самостійний подарунок-сувенір.

Тенденції у проектуванні вітальної листівки стали більш креативними, вільними від шаблонних рішень та мають неординарний вигляд. Інколи вони втрачають свою традиційність, поступаючи місце свіжості проектного бачення. Це стосується відходу стандартного у бік еkleктики та суміщення несумісного в ілюстраціях та шрифтах листівок (Рис. 1.).



Рис. 1. Приклад листівки з використанням нестандартного підходу та шрифтів

Цікавим є прийом максимального спрощення та простої, проте, унікальної авторської графіки – як яскравого прикладу розриву стандартного шаблонного

мислення. А якщо до цього додається інтерактивний прийом паперової муфти, то листівка набуває іншого, інтригуючого, звучання (Рис. 2.).



Рис. 2. Приклад листівки з використанням мінімальної графіки та паперової муфти

Важливим прийомом у проєктуванні листівок є вміння стилізувати, обробляти фото та створювати лаконічні малюнки – це надає неповторного, індивідуального, унікальною колориту виробу (Рис.3.).



Рис. 3. Приклад листівки з використанням фото та стилізованого зображення

Використання метафорічних образів в основі дизайнерської ідеї надає листівки неповторного вигляду та легкої загадки, а використання буквальних образів – народжують асоціативний ряд у глядача (Рис. 4.).

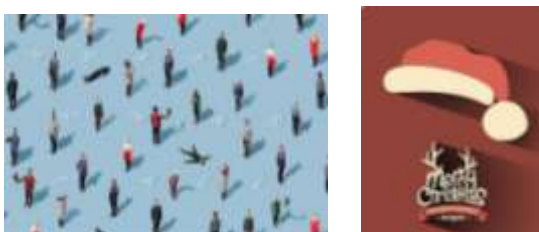

Рис. 4. Приклад листівок з використанням метафори та буквального образу

Використання символіки, характерної для обраного свята, та розрив традицій – ще один з дизайнерських прийомів проєктування вітальних листівок (Рис.5.).

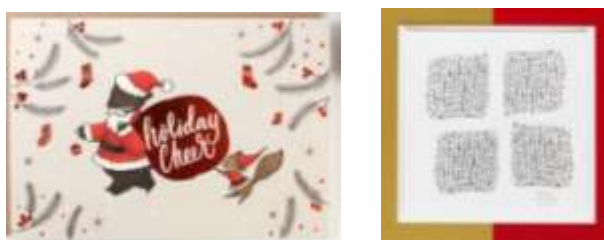

Рис. 5. Приклад листівки з використанням традиційної символіки

Гумор та жарти завжди доречні у такому виді проєктної роботи, як вітальна листівка. Вони надають неперевершеного характеру грайливості зображенню та привітанням (Рис. 6.).



Рис. 6. Приклад листівки з використанням гумору

Це неповний спектр засобів проєктування вітальних листівок, все набагато ширше, тому що у сучасному дизайні майже немає меж, все між собою тісно переплітається та дифузійно проникає одне в одне, саме головне – це глибина мислення дизайнера, його сміливість в рішеннях та пошук свого, неповторного, почерку.

### СПИСОК ЛІТЕРАТУРИ:

1. Большая советская энциклопедия: В 65-ти т. / Глав. ред. О.Ю. Шмидт. — М.: Советская энциклопедия, 1926—1947; Большая советская энциклопедия: В 65-ти т. / Глав.ред. С.И. Вавилов, Б.А. Введенский. — 2-е изд. — М.: Советская энциклопедия, 1950—1960; Большая советская энциклопедия: В 30 т. / Глав. ред. А.М. Прохоров. — 3-е изд. — М.: Советская энциклопедия, 1969—1978.

## АНИМАЛИСТИКА В СОВРЕМЕННОМ УКРАИНСКОМ ЭКСЛИБРИСЕ

**Каменецкая Юлия Вячеславовна**

Выпускница аспирантуры  
Национальной академии изобразительного  
искусства и архитектуры (Киев, Украина)

Современная книжная графика часто не обходит стороной сюжеты, сосредоточенные на персонажах. Порой таковыми являются не только люди, но и животные. Среди украинских художников экслибриса, который есть частью современной миниатюрной графики встречается масса любителей анималистики.

Это направление в украинском книжном знаке встречается нам с конца XVIII века и до сих пор. Частично мы встречаем животных и на гербовых экслибрисах еще в XVI веке, но это еще не полностью анималистический жанр, а только часть символичного наполнения для герба. Что касается животных, как персонажей, вокруг которых строится сюжет графического произведения, то тут популярными становятся – коты, собаки, птицы (часто это ворон, сова, соловей), хищные животные (львы, тигры, волки), парнокопытные и даже насекомые. Так же, это могут быть и мифологические, несуществующие фантастические животные, которые так же полюбились книголюбам – драконы, химеры и т.п. Каждый из них в конкретных случаях несет в себе символическую составляющую, которая будет присуща заказчику экслибриса.

Очень часто среди работ украинских художников-графиков встречаются оригинальные мифологические или фольклорные работы, в которых внимание сосредоточено на персонаже-животном. Это не только животное, которое скажем принадлежит заказчику-книголюбу, и в будущем будет по его же желанию изображено на знаке, это и популярный литературный, либо же культовый персонаж. Среди часто встречающихся – кот Бегемот («Мастер и Маргарита» Н.А. Булгакова), лис Никита (одноименная сказка И.Я. Франко), кот в сапогах (одноименная сказка Ш. Перро), лев (как часто встречающийся персонаж, который был использован в сюжете гравюры А. Дюрера «Св. Иероним в келье») и т.п.

Художники, в чьих работах мы часто видим с любовью изображенных животных работают в самых различных техниках – линогравюра, ксилография, офорт и так же компьютерная графика. Часто на выставках работы в данном жанре представляют такие имена: Р. Агирба, А. Буртовый, Р. Выговский, О. Денисенко, И. Колядина, В. Легкий, В. Леоненко, Н. Неймеш, Ю. Процан, А. Соболевский, С. Храпов, П. Малинка, Ю. Каменецкая, О. Шелепа.

В целом, анималистическое направление в миниатюрной графике – это неотъемлемая часть художественного мира, как и другие жанры. В этом жанре экслибрис приобретает новые черты и становится более уютным

произведением, в котором чувствуется душа человека, который любит животный мир.

**Список литературы:**

1. Нестеренко П. В. Історія українського екслібриса / П. В. Нестеренко. – Київ: Темпора, 2010. – 328 с.
2. Романенкова Ю. В. Український екслібрис останньої третини ХХ ст. у світовому контексті: основні еволюційні фази / Ю. В. Романенкова. // Том 3. – 2003. – С. 102–105.
3. Нестеренко П. В. Майстри українського екслібриса / П. В. Нестеренко. – Київ: Емма, 2018. – 260 с.

## **EFFECTS OF RUMEX TIANSHANICUS LOSINSK EXTRACT ON HEMATOLOGICAL INDICATORS IN EXPERIMENTAL GASTRITIS**

**Yergozova Diana Maratkyzy,**

I year master's student  
al-Farabi Kazakh National University, Almaty

**Ginayatova Islana Beibytkyzy**

III year bachelor student  
al-Farabi Kazakh National University, Almaty

**Shokan Aksholpan Kanatkyzy**

I year Phd student  
al-Farabi Kazakh National University, Almaty

The problem of gastritis and diseases of gastrointestinal tract has not lost relevance today due to the high prevalence of the disease.

Diseases of the gastrointestinal tract are among the five most common diseases in the world. And out of the total number of gastrointestinal diseases, the most common are gastritis and 30% is due to peptic ulcer disease, this is approximately 10 % of the total population of the globe [1]. Gastritis is thought to affect about half of people worldwide. The incidence rate increases with age [2]. In 2013, about 90 million new cases were reported [3]. And 2020 year statistics shows that globally, 50.8% of the populations in developing countries suffer from gastritis [4,5]. It means that the numbers are increases every year.

Gastritis, despite the apparent "simplicity" of the disease, continues to create difficulties for clinicians in diagnosis and treatment. Almost half of the world's population suffers from diseases of the gastrointestinal tract. Statistics clearly show that in the structure of gastrointestinal diseases, more than 80% is gastritis [6]. Today, this serious disease affects not only adults, but also school-age children.

And therefore, the treatment of gastritis is relevant, we propose treatment with sorrel extract to test its toxicity, and which is obtained from plant raw materials that grow in our country.

In the Republic of Kazakhstan, there is a species of Tien Shan sorrel *Rumex tianschanicus*, a relative of *Rumex*. According to T.Sitpaeva (2019), *Rumex tianschanicus* among the wild varieties of agricultural crops in the Tien Shan of Kazakhstan, which, in addition to other species, are recommended for harvesting as industrial crops. In addition, these studies have shown that the location of the species *Rumex tianschanicus* is located in the Kungei Alatau range in Almaty region, in the

Big bare gorge (Bolshoi zhalanash gorge). They were also found in the Ile-Alatau National Park, also near the Nurly Tau and Tau-Samal microdistricts [7].

Currently, one of the possible ways to increase the effectiveness of the treatment of various diseases is the use of drugs obtained on the basis of medicinal plant raw materials. Based on quantitative phytochemical and qualitative component analyses, the leaves, stems and roots of *Rumex tianschanicus* Losinsk. contain anthocyanin, anthraquinone, coumarin and flavonoid metabolites [8].

*Rumex tianschanicus* is a medicinal plant that used in folk medicine for diseases of the gastrointestinal tract, liver and many skin pathologies. It contains anthracene derivatives, tannins, flavonoids, naphthols, macro - and microelements, catechins, saponins, alkaloids, polysaccharides, which are responsible for a wide range of therapeutic activity [9].

During the experiment forty five rats, 250±50 g was divided into two groups: Group 1 (control) rats received placebo and Group 2 received acetylsalicylic acid 160 mg/kg, orally once daily for 5 consecutive days to induce acute experimental gastritis. Following gastritis registration, rats were divided into three groups and treated with *Rumex tianschanicus* extract. The first group was given 100 mg/kg orally once a day for ten days. The second group received 50 mg/kg orally once a day for ten days. The third group did not receive the extract. All the animals were sacrifice at the end of the study to determine cytological, histological changes and hematological indices. The result showed statistically significant differences ( $p \leq 0,001$ ) of total number of leukocytes, total number of erythrocytes, hemoglobin level and content of platelets but they were all within the physiological norm.

There was no deterioration or side effects observed in the rats during the experimental intake of the extract. The rats' condition has stabilized as a result of the treatment.

In the study administration of *Rumex tianschanicus* extract reduced aspirin-induced gastritis and normalized hematological parameters of rats. Overall, the findings supported the beneficial and non-toxic effects of *Rumex tianschanicus* extract in preventing gastric ulcer development in experimental acute gastritis rats, indicating that it could be used as an alternative therapy for gastritis. In addition, the data which obtained from experiment indicates that there are no any toxic and damaging effects of activation and inhibition on hematopoiesis when the extract is administered enterally to rats. Our study found that *Rumex tianschanicus* root extract with a high anthraquinone content has a significant therapeutic effect in the experimental treatment of gastritis.

As a result of the study conducted to assess the pharmacological properties of the *Rumex tianschanicus* extract and its potential effect on the hematological parameters of rats during the treatment of experimental gastritis, it was discovered that the *Rumex tianschanicus* extract has no pathological effect on peripheral blood and hemopoises during the period of its use. In this regard, the extract of *Rumex tianschanicus* is recommended for further in-depth research in experimental conditions, followed by a transition to clinical trials.



## References

1. Snowden F.M. Emerging and reemerging diseases: a historical perspective / F.M. Snowden // *Immunol.* – 2008. – Rev., 225 (1). – P. 9-26.
2. Ferri F.F. Ferri's Clinical Advisor 2013, 5 Books in 1, Expert Consult - Online and Print / F.F. Ferri // Elsevier Health Sciences. – 2012. – P. 165-178.
3. Vos T. Allen C. Arora M., et al. Global, regional, and national incidence, prevalence, and years lived with disability for 301 acute and chronic diseases and injuries in 188 countries, 1990–2013: a systematic analysis for the Global Burden of Disease Study 2013 / T.Vos, C.Allen, M.Arora, et al. // *The Lancet.* — 2015. — Vol. 386, Iss. 10053. — P. 1545-1602.
4. Evelyn P.T., Fernanda F.M., Mayra P.D., Luiz O.M., Marcela A.P., Viviane S.B., et al. Epidemiological and clinical-pathological aspects of helicobacter pylori infection in brazilian children and adults / P.T. Evelyn, F.M. Fernanda, P.D. Mayra, O.M. Luiz, A.P. Marcela, S.B. Viviane, et al. // *Gastroenterology Research & Practice.* – 2018. – Vol.2018. – P.8-16.
5. Marcis L., Olga S., Jelizaveta P., Yaron N. Epidemiology of Helicobacter Pylori Infection / L. Marcis, S. Olga, P. Jelizaveta, N. Yaron // *Wiley Helicobacter.* – 2018. – Vol. 23(1). – e12514.
6. Blaser M. J. Who are we? Indigenous microbes and the ecology of human diseases / M.J. Blaser // *EMBO Reports.* – 2006. – Vol.7 (10). – P. 956–960.
7. G.T. Sitpayeva, G.M. Kudabayeva, L.A. Dimeyeva, N.G. Gemejiyeva, P.V. Vesselova. Crop wild relatives of Kazakhstani Tien Shan: Flora, vegetation, resources / Sitpayeva G.T., Kudabayeva G.M., Dimeyeva L.A., Gemejiyeva N.G., Vesselova P.V. // *Plant Diversity.* – 2020. – Vol.42, Iss.1. – P. 19-32.
8. Музычкина Р.А., Курбатова Н.В., Корулькин Д.Ю. Компонентный состав и биологическая активность полифенольных метаболитов *Rumex tianschanicus* A. Los. / Р.А.Музычкина, Н.В. Курбатова, Д.Ю. Корулькин // *Вестник КазНУ. Серия биологическая.* – 2016. – №4(69). – P. 22-31.
9. Литвиненко Ю.А., Бегимбетова Д.А., Шалахметова Т.М., Музычкина Р.А. Гипатопротекторная активность фитопрепаратов некоторых казахстанских видов щавелей / Ю.А. Литвиненко, Д.А. Бегимбетова, Т.М. Шалахметова, Р.А. Музычкина // *Известия Национальной академии наук Республики Казахстан. Серия химическая.* – 2007. – №2. – С. 26-28.

## ТЕХНОЛОГІЯ ВИРОЩУВАННЯ ІНЖИРУ FICUS CARICA

**Горбась Сергій Миколайович**

к. с-г. н. доцент кафедри садово-паркового та лісового господарства  
зав. навчальною лабораторією садівництва та виноградарства  
Сумського Національного Аграрного Університету

**Китайгора Антон Васильович**

майстер виробничого навчання лабораторія садівництва та виноградарства  
Сумського Національного Аграрного Університету

Інжир – найдавніше теплолюбна рослина . Інжир поширений у країнах Середземномор'я та на Близькому Сході. У Середній Азії, на Кавказі і в Криму це дерево вирощують у відкритому ґрунті як цінну плодову культуру, що дає винні ягоди. Є свідчення про культивування в Дніпропетровській, Запорізькій, Івано-Франківській, Закарпатській та Сумській областях.

Винна ягода – найдавніша теплолюбна рослина, що виростають на середземноморському і чорноморському узбережжі до 12 метрів. Його плоди смачні і дуже корисні. У них багато вітамінів А, В, С, мікроелементів, клітковини, білків та інших. Свіжі плоди інжиру мають до 24 % цукру, а сушені — до 37 %. В них є також органічні кислоти, дубильні речовини. Фіги рекомендують як засіб від недокрів'я, їх застосовують при серцево-судинних захворюваннях, для лікування застуди, ангіни. Це хороший сечогінний засіб. Останнім часом згадане південне дерево вирощують не тільки на Кавказі і Середній Азії, але і в Криму, Краснодарському краї, на півдні України.

В теплих краях інжир росте досить великим деревом чи кущем до 12—15 м заввишки, а в наших умовах виростає значно нижчим. Це скороплідна культура: на другий—третій рік починає плодоносити. Цікаво, що в приватних садових господарствах за дбайливого догляду плоди, нехай і невеликі, можуть з'являтися наприкінці літа вже в перший рік садіння.

Правильно підібране місце й своєчасна висадка саджанця визначають приживлюваність і майбутню врожайність рослини.

Він повинен бути відмінно висвітлюються і надійно захищеним від вітрів, краще – на південному або південно-західному схилі пагорба. З цією метою його загороджують лісосмугою або високим парканом. Низини або засолені, заболочені місця із заляганням ґрунтових вод ближче триметрової глибини для вирощування інжиру абсолютно не підходять. Ґрунт ці низькорослі чагарники люблять суглинних, можна також супісок з дерном або торфом. Кращим часом посадки є кінець березня, коли земля трохи прогрілася.

На півдні України, де тепло і сонячно, а зими м'які і короткі, вирощування цих субтропічних рослин у відкритому ґрунті практикують без укриття на зиму. У разі якщо морози все ж приходять, то ґрунтовно підмерзлі рослини навесні швидко приходять в норму і навіть плодоносять у той же рік.

Інжир — культура, вимоглива до місця висадки та структури ґрунту. Коренева система рослини поверхнева, тому слід висаджувати її на відстані від інших культур. Ґрунтові води повинні розташовуватися на глибині не менше 3 метрів, в іншому випадку інжирне дерево з часом загине. Рослина добре росте на супіщаних і суглинних ґрунтах, на кам'янистих ґрунтах.

При нестачі сонця пагони рослини витягуються, зав'язі всихають, їх кількість зменшується. Небажано притінення рослини навіть на кілька годин в день.

Для інжиру слід облаштувати захист від холодних вітрів. Як вітрозахист може виступати будова (будинок, гараж) або споруда (паркан, щит з плівки або листових матеріалів), а також інші культури з густою кроною. Ними можуть виступати практично будь-які хвойники: ялини, сосни, туї, верес.

Культура стійка до морозів до  $-15 \dots -20$  градусів. Якщо в південних регіонах рослина зимує без укриття, то на півночі країни, культура потребує захисту від холоду.

Для цього гілки рослини пригинають до землі й фіксують. Якщо під час пригинання пагін ламається, його підрізають. Пеншок з верхньої бруньки дасть початок новим гілкам.

Зверху пагони утеплюють мульчуючими матеріалами — опилом, тріскою, соломною, шаром до 20 см. Підійдуть для укриття і дошки, які розкладають по мульчі. Зверху накривають інжир плівкою, щоб не допустити вимокання пагонів і їх випрівання.

### Список літератури.

1. Смоковниця звичайна // Лікарські рослини : енциклопедичний довідник / за ред. А. М. Гродзінського. — Київ : Видавництво «Українська Енциклопедія» ім. М. П. Бажана, Український виробничо-комерційний центр «Олімп», 1992. — С. 404. — ISBN 5-88500-055-7.

2. Смоковниця звичайна // Фармацевтична енциклопедія Смоква, смоківниця // Українська мала енциклопедія : 16 кн. : у 8 т. / проф. Є. Онацький. — Накладом Адміністрації УАПЦ в Аргентині. — Буенос-Айрес, 1965. — Т. 7, кн. XIV : Літери Сен — Сті. — С. 1782. — 1000 екз.

# ОСНОВНІ ХВОРОБИ ЯБЛУНІ В УМОВАХ ЛАБОРАТОРІЇ САДІВНИЦТВА ТА ВИНОГРАДАРСТВА СНАУ

**Горбась Сергій Миколайович**

к. с-г. н. доцент кафедри садово-паркового та лісового господарства  
зав. навчальною лабораторією садівництва та виноградарства  
Сумського Національного Аграрного Університету

В Україні вирощують близько 50 плодкових культур, але в промислових садах переважають яблуня, груша, слива, вишня, черешня, суниця, малина, смородина. Ґрунтово-кліматичні умови Сумської області цілком сприятливі для вирощування листопадних плодкових культур, але в промислових насадженнях переважає яблуня.

В Україні яблуня є основною плодовою породою, частка якої становить близько 70 % у структурі плодкових насаджень. Аналіз стану галузі садівництва свідчить, що за останні роки з'явилося багато проблем, які стримують подальший її розвиток. До початку 90-х років минулого століття садівництво було одним із значних джерел поповнення бюджету держави (до 20 %), у 1981–1985 рр. виробляли 3,2 млн т плодової продукції.

Метою дослідження було вивчення основних хвороб яблуні протягом вегетаційного періоду 2020 року в умовах навчальної лабораторії садівництва та виноградарства.

Дослідження проводили за загальноприйнятими методиками.

Яблуню уражує велика кількість хвороб, але найбільше борошниста роса яблуні та парша яблуні.

**Борошниста роса яблуні.** Збудник — сумчастий гриб *Podosphaera leucotricha* (Ell. et Ev.) Salm з конідіальною стадією *Oidium farinosum* Sck. Особливо небезпечна хвороба в молодих садах і розсадниках.

Уражує листки, пагони, суцвіття, рідко зав'язь і плоди. Перші ознаки хвороби з'являються відразу ж після розпускання бруньок. На розетках молодих листків і суцвіттях проявляється так звана первинна інфекція у вигляді ніжного борошнисто-білого нальоту. У міру росту пагонів борошнистий наліт поступово поширюється на листки й кору молодого приросту. Верхівки дуже уражених пагонів згинаються й засихають.

Конідії починають утворюватися рано навесні ще в закритих уражених бруньках. Але масового розвитку конідіальне спороношення набуває після проявлення хвороби. Розносячись по саду, конідії потрапляють на молоді листки і викликають вторинну інфекцію, яка проявляється незадовго після

цвітіння й повторюється безперервно аж до кінця вегетації. Інкубаційний період становить у середньому 4–10 днів і в значній мірі залежить від погодних умов і стійкості сорту проти хвороби. Жарка погода зумовлює зниження стійкості рослин проти борошнистої роси, масове конідіальне спороношення гриба й значне поширення хвороби. Найсприятливіші умови для зараження створюються при температурі 18–25°C і значному насиченні повітря вологою. Помітний спалах вторинної інфекції часто спостерігається під час повторного приросту молодих пагонів наприкінці літа.

Вторинна інфекція проявляється головним чином на нижньому боці молодих листків, які деформуються, покриваються менш інтенсивним борошністим нальотом і менше обпадають, ніж при первинній інфекції.

Урожай сильноуражуваних сортів може знижуватися на 50–80%. Вихід стандартних саджанців у розсаднику зменшується більш як на 20%, сіянців – понад 50%.

Хронічне ураження борошнистою россою негативно впливає на зимостійкість рослин. Загибель уражених пагонів після суворих зим в умовах України становить 50, бруньок – 85–92%. При цьому значно зменшується запас інокулюму, тому що при температурі повітря нижче мінус 20°C масово гине збудник хвороби, що зимує в уражених бруньках.

Проти борошнистої роси яблуні ефективні колоїдна сірка (8–16 кг/га), атемі С, 80,8%-й в.р.г. (1,25–1,5 кг/га), байлетон, 25%-й з.п. (0,15-0,2), байлетон, 5%-й з.п. (0,6-1), каратан ЕЦ, 35%-й к.е. і каратан ФН57, 18,25%-й з.п. (1–2), рубіган, 12%-й к.е. (0,6-0,8), сапроль, 19%-й к.е. (1–1,5), скор, 25%-й к.е. (0,15-0,2), топаз, 10%-й к.е. (0,3—0,4 л/га).

**Парша яблуні.** Збудником парші є сумчастий гриб *Venturia inaequalis* Wint., який належить до порядку *Dothideales*. Хвороба поширена скрізь, але найбільшої шкоди завдає в районах з достатньою вологістю. Уражуються листки, плоди, пагони. На листках з'являються буруваті плями, які вкриваються зеленувато-оливковим оксамитним нальотом. Діаметр плям різний — від 2 до 13 мм і більше, що залежить від віку листків, сприйнятливості сорту та погодних умов. Більші плями спостерігають на молодих листках сприйнятливих сортів і при частих опадах. У яблуні наліт, як правило, утворюється на верхньому боці листків.

Уражені листки передчасно засихають й обпадають. На плодах парша проявляється у вигляді різко обмежених плям з вузькою облямівкою, вкритих темно-оливковим оксамитним нальотом. У цих місцях на плоді поверхневий шар клітки стає короткуватим, що перешкоджає проникненню збудника хвороби вглиб тканин. Однак це перешкоджає і рівномірному розростанню плодів, що призводить до однобічного їх розвитку. Часто у місцях уражень

з'являються тріщини, плоди стають виродливими. При зборі врожаю у вологу з туманами погоду, на плодах виявляють пізню паршу у вигляді дуже маленьких, коричнево-чорних плям. Повний прояв захворювання спостерігають під час зберігання плодів, тоді хвороба має назву «складська парша» і не поширюється.

За умов незначного зволоження при температурі від 2 – 3 до 30°C (оптимум 17 – 21 °C) сумкоспори проростають, утворюючи гіфіальний росток, який проникає у тканини рослин й дає початок розвитку грибниці.

*Система захисту плодових насаджень від парші.* Вирощування імунних і стійких проти хвороби сортів. Обмеження джерел інфекції шляхом заорювання або згрібання й компостування обпалих листків, видалення і знищення уражених пагонів. Висока агротехніка в садах: не можна допускати загущення насаджень; добре проріджувати крони дерев, уникати надкоронового зрошення, не вносити надмірно високих норм азотних добрив. Своєчасне і якісне застосування фунгіцидів. Перший раз дерева і ґрунт під ними обробляють у фазі набрякання бруньок ДНОКом, 40%-й р.п. (15 кг/га), другий – в фазі зеленого конуса на сильно уражуваних сортах 3%-ю, на менш уражуваних 1%-ю бордоською рідиною, третій – у фазі рожевого бутона 1%-ю бордоською рідиною, або хлорокисом міді, 90%-й з.п. (4–6 кг/га), купроксатом, 34,5%-й к.е. (5), полікарбацином, 80%-й з.п. (4–6), рубіганом, 12%-й к.е. (0,6-0,8), сапролем, 19%-й к.е. (1-1,5), скором, 25%-й к.е. (0,15–0,2 л/га). Наступні обробки одним із зазначених фунгіцидів проводять відразу ж після цвітіння, потім, якщо випадають дощі – через 8–10 днів, а наступні 3–4 з інтервалом 12–14 днів. У Південному Степу, в Криму, а також у Лісостепу при жаркій посушливій погоді влітку кількість обробок після цвітіння можна зменшувати. При обприскуванні потрібно чергувати або комбінувати препарати з різним механізмом дії.

## **БІОЛОГІЧНІ ОСОБЛИВОСТІ ВИРОЩУВАННЯ ПІДЩЕП ЯБЛУНІ В УМОВАХ НАВЧАЛЬНОЇ ЛАБОРАТОРІЇ СНАУ**

**Горбась Сергій Миколайович**

к. с-г. н. доцент кафедри садово-паркового та лісового господарства  
Сумського Національного Аграрного Університету  
зав. навчальною лабораторією садівництва та виноградарства  
Сумського Національного Аграрного Університету

**Китайгора Антон Васильович**

майстер виробничого навчання лабораторія садівництва та виноградарства  
Сумського Національного Аграрного Університету

Підщепа - коренева система плодового дерева - має велике значення, особливо в інтенсивному плодівництві, де щільність розміщення дерев у саду, конструкція крони і насадження, його продуктивність і особливості плодоношення значною мірою залежать від підщепи. Тому в інтенсивному плодівництві підщепи повинні задовольняти такі основні біологічно-господарські вимоги: мати високу пристосованість до ґрунтово-кліматичних умов зони їх використання, бути стійкими до несприятливих факторів зовнішнього середовища; добре зростатись з прищепами, тобто мати високу сумісність з районованими сортами; позитивно впливати на біологічно-виробничу якість сортів; добре переносити пересаджування, а отже, забезпечувати високе приживання в розсаднику і в саду, мати розгалужену кореневу систему і добре закріплюватись у ґрунті.

Підщепи мають бути зручними для щеплення та догляду, зокрема мати тривалий період відставання кори, не утворювати колючок та інших бічних галузень. Клонові підщепи, крім того, повинні мати високу здатність до різних способів вегетативного розмноження.

Підщепи плодівних порід розрізняються за біологічно-господарськими властивостями. За активністю росту щеплених на них сортів їх поділяють на сильно- і середньорослі, напівкарликові і карликові, а за способами розмноження - на насінневі і клонові (розмножуються вегетативно). Вони розрізняються і неоднаковою вимогливістю до ґрунтово-кліматичних умов, тому в різних зонах районовані певні типи підщеп відповідно до ґрунтово-кліматичних умов цих зон і біологічно-виробничих ознак сортів.

В навчальній лабораторії садівництва та виноградарства СНАУ вирощуються різні карликові та напівкарликові клонові підщепи такі як: М 9, 62-396, ММ 106, 54-118, Батуринська, Надія, Самбірська.

**М 9** - основна, районована в Україні, карликова (слабкоросла) підщепа яблуні, відібрана з клонів парадизки, має високу сумісність із щепленими на ній сортами. У маточнику утворює порівняно невелику кількість пагонів. Відсадки укорінюються добре, приживлюваність вічок і вихід саджанців у розсаднику

високі, коренева система дуже розгалужена, мичкувата, основна маса коренів розміщена відносно неглибоко, але деякі проникають на глибину 4-5 м, паростків майже не утворює. Морозостійкість кореневої системи невисока – критична температура мінус 10°C, якість її низька і погано закріплює у ґрунті надземну систему, тому сади на М 9 потребують постійних опор. Уражується вірусами, корені пошкоджуються кров'яною попелицею. Сади на М 9 є високоврожайними на добре аерованих, родючих, забезпечених вологою ґрунтах при високому рівні технології.

**62-396** – перспективна карликова підщепа для Полісся і Лісостепу, оскільки коренева система витримує морози до 12-13°C, вона добре розгалужена, менш ламка, ніж М 9, але опори в саду необхідні. Сумісна із щепленими на ній сортами, які вступають у плодоношення на 3-4-й рік після садіння, високоврожайні, інтенсивність росту трохи сильніша ніж на М 9.

**ММ 106** на бідних ґрунтах напівкарликова, на родючих – середньоросла підщепа. Добре зростається з усіма рекомендованими сортами, які починають плодоносити на 1-2 роки раніше, ніж на сінцях; урожайність висока, плоди великі, добре забарвлені. У молодих дерев ріст інтенсивний, а з початком плодоношення він послаблюється. Коренева система розгалужена, задовільно закріплює дерево у ґрунті; відносно добре витримує перезволоження і асфіксію, пристовбурних паростків у саду не утворює; посухостійкість незначна, а морозостійкість помірна – морози до мінус 11°C витримує майже без пошкоджень. Деревина добре ростуть і плодоносять на важких глибоких ґрунтах, їх можна вирощувати і на легких та середньозв'язаних. Кров'яною попелицею майже не пошкоджується, менше уражується вірусними хворобами.

54-118 – менш сильноросла, ніж ММ 106, а тому її частіше відносять до напівкарликових, рідше до – середньорослих. Сумісність із щепленими сортами нормальна; у плодоношення сорти вступають на 4-5-й рік і дають високі врожаї. Коренева система розгалужена і міцно закріплює дерево у ґрунті; паростків утворює мало, витримує без пошкоджень зниження температури до мінус 12°C, іноді - до мінус 16°C, відрізняється підвищеною посухостійкістю. Цю підщепу вважають перспективною для Степу, Лісостепу і Полісся України.

**Батуринська.** За силою росту займає проміжне становище між карликовою підщепою 62-396 і напівкарликовою 54-118. Виведена О.Д. Чижом шляхом схрещування ІС 1-9(Парадизка полтавська(ПП-1)×57-146) × ІС 2-7(57-146 ×ПП-1).

Кущі в маточнику прямостоячі. Пагони прямі, середні за висотою й товщиною, майже не галузяться. Кора пагонів коричнева, глянсуватість відсутня.

Морозостійкість кореневої системи висока(витримує -12 ...-14°C). Підщепа посухостійка, легко вкорінюється. Ступінь окорінення 5 балів, період його в маточнику дуже короткий(17 днів), коренева система потужна навіть в умовах без зрошення. Шкідниками та хворобами пошкоджується слабо. Продуктивність висока. У п'ятирічному маточнику вихід відсадків становить близько 190 тис. шт./га, з них стандартних – 90%. У розсаднику також забезпечує високий вихід стандартних саджанців. Сумісність з сортами добра.



Дерева на підщепі Батури́нська вступають у плодоношення на другий – третій рік після садіння. Поросль в саду не утворюється.

**Надія.** За силою росту на 15-20% переважає 62-396. Виведена шляхом схрещування ІС 1-9 (ПП-1)×57-146) × ІС 2-7(57-146 ×ПП-1).

Кущі в маточнику прямостоячі. Пагони прямі, середні за висотою й товщиною, майже не галузяться, опушення відсутнє. Колір деревини на зрізі зелений, а верхівки, що росте зеленуватий.

Відзначається високою морозостійкістю кореневої системи(-14 ...-16°C), і посухостійкістю, легко вкорінюється. Ступінь окорінення 5 балів, період його в маточнику короткий (16 днів), коренева система потужна навіть в умовах без зрошення. Шкідниками та хворобами пошкоджується слабо.

Продуктивність висока. У п'ятирічному маточнику вихід відсадків складає більше 200 тис.шт./га, з них стандартних – 90%. У розсаднику теж забезпечує високий вихід стандартних саджанців. Сумісність з сортами добра.

Дерева на підщепі Надія вступають у плодоношення на другий – третій рік після садіння. Поросль у саду не утворюється.

Форма перспективна для використання в усіх зонах садівництва України.

**Самбірська.** За силою росту на 5-10% поступається перед 62-396. Виведена шляхом схрещування ІС 1/6(Парадизка полтавська(ПП-1)×57-146) × ІС 1-9(Парадизка полтавська(ПП-1) × 57-146). Кущі в маточнику прямостоячі. Пагони прямі, середні за висотою й товщиною, майже не галузяться. Кора їх червоно-коричнева, помірно глянувата. Верхня половина пагона помірно опушена, колір деревини на зрізі зелений, а верхівки, що росте зеленуватий.

Відзначається високою морозостійкістю кореневої системи(витримує -12 ...-14°C), посухостійкістю, легко вкорінюється. Ступінь окорінення 5 балів, період його в маточнику дуже короткий (18 днів), коренева система потужна навіть в умовах без зрошення. Шкідниками та хворобами пошкоджується слабо.

Продуктивність висока. У п'ятирічному маточнику вихід відсадків становить близько 170 тис. шт./га, з них стандартних – 90%. У розсаднику також забезпечує високий вихід стандартних саджанців. Сумісність з сортами добра. Дерева на підщепі Самбірська вступають у плодоношення на другий – третій рік після садіння. Поросль в саду не утворюється.

Форма перспективна для використання в усіх зонах садівництва України.

### Рекомендована література.

1. Куян В.Г. Плодівництво: підручник / В.Г. Куян. – Житомир: Вид-во ЖНАЕУ, 2009.- 480 с.
2. Куян В.Г. Спеціальне плодівництво / В.Г. Куян. – К.: Світ, 2004. – 462 с.
3. Куян В.Г. Плодівництво. Практикум: навч. посіб. / В.Г. Куян, В.М. Пелехатий. – Житомир: Вид-во ЖНАЕУ, 2011.- 216 с.
4. Кондратенко Т.Є. Яблуна в Україні / Т.Є. Кондратенко. – К.: Світ, 2001. – 296 с.

# ОСОБЛИВОСТІ ВИРОЩУВАННЯ ГЛИВИ ЗВИЧАЙНОЇ PLEUROTUS OSTREATUS

**Горбась Сергій Миколайович**

к. с.-г. н. доцент кафедри садово-паркового та лісового господарства  
Сумського Національного Аграрного Університету  
зав. навчальною лабораторією садівництва та виноградарства  
Сумського Національного Аграрного Університету

**Китайгора Антон Васильович**

майстер виробничого навчання лабораторія садівництва та виноградарства  
Сумського Національного Аграрного Університету

Глива звичайна (устрична) (лат.) – їстівний гриб, який також має назви устричний гриб або глива. Розміри м'ясистого капелюшка коливаються від 5 до 15 см, досягаючи у деяких грибів 25 см в діаметрі. По мірі старіння гриба злегка опукла, округла або овально-видовжена капелюшок стає більш плоскою, приймаючи в деяких випадках воронкоподібну форму. Колір капелюшка гливи досить мінливий і буває світло-сірим, злегка буруватим або попелястим з легким фіолетовим відтінком. По мірі старіння вона вицвітає і стає блідо-сірим або злегка жовтуватим. Загнуті всередину краї капелюшки поступово розпрямляються і стають хвилястими або розсічене-лопатевиими. Якщо звичайні гливи ростуть в умовах підвищеної вологості, на гладкою глянцевою поверхні капелюшка може утворюватися міцеліальний наліт.

Ніжка гливи звичайної білувата, циліндрична, злегка вигнута і звужена до основи гриба, по відношенню до капелюшка розташовується ексцентрично, приймаючи часом бічне положення. Довжина ніжки ледь досягає 5 см, а діаметр варіюється від 8 мм до 3 см. Її гладка поверхня у самого заснування часто стає бархатисто-повстяною. Світлі пластинки гименофора, розташовані досить рідко, низько збігають по ніжці. По мірі старіння гриба їх колір змінюється на брудно-сірий або жовтуватий. Плодове тіло щільне і пружне, хоча з часом м'якоть стає твердою і досить волокнистою.

Смак молодих глив приємний, з незначною присутністю анісових ноток. У природних умовах цей вид глив поширений у країнах з помірним кліматом, де росте в листяних і мішаних лісах на трухлявих пнях або скупчення відмерлих та повалених гілок. Зустрічається гриб також на ослаблених хворобами стовбурах берези, дуба, осики, горобини або верби. Найчастіше ці гриби утворюють масові скупчення, з яких формуються багатоярусні пучки – в них можуть входити більше тридцяти плодових тіл. Масовий збір гливи устричної починається в серпні-вересні і триває до середини листопада-початку грудня. У деяких випадках, обумовлених сприятливою погодою, перші плодові тіла можуть з'явитися вже в кінці травня або початку червня.

Досить великий гриб. Капелюшок діаметром 5-15 (30) см, м'ясиста, суцільна, округла, з тонким краєм; форма раковиноподібна або майже кругла. У молодих грибів капелюшок опуклий і з загорнутим краєм, пізніше — плоска або широковоронковидна з хвилястим або лопатевим краєм. Поверхня капелюшка гладка, глянцева, часто хвиляста. При зростанні у вологих умовах капелюшок гриба часто покрита міцеліальним нальотом. Колір капелюшка мінливий, змінюючись від темно-сірого або буруватого у молодих грибів до попелясто-сірого з фіолетовим відтінком у зрілих грибів, а з плином часу вицвітаючи до білуватого, сіруватого або жовтуватого.

Ніжка коротка (іноді практично непомітна), щільна, суцільна, ексцентрична або бічна, циліндрична, звужена до основи, часто вигнута, 2-5 см завдовжки і 0,8—3 см завтовшки. Поверхня ніжки біла, гладка; біля основи бурувата і злегка повстяна. У старих грибів ніжка стає дуже жорсткою. Пластинки середньої частоти і рідкісні, 3-15 мм шириною, тонкі, спадні по ніжці, близько ніжки з анастомозами (перемичками); у молодих грибів білуваті, з віком жовтіють або сіріють. Споривий порошок білий або рожевий. Спори 8-13 x 3-4 мкм, гладкі, циліндричні, подовжено-яйцеподібні, безбарвні. М'якоть біла, щільна, у молодих грибів м'яка і соковита, пізніше жорстка і волокниста (особливо в ніжці), без вираженого запаху. Смак описується як приємний, з присмаком анісу, завдяки присутності бензальдегіду

Вживання глив в їжу можливо тільки після термічної обробки м'якоті. Гриби гливи використовуються для смаження та тушкування, приготування соусів і супів, соління та маринування. Крім того, слід пам'ятати, що ці гриби, м'ясо птахів і тварин можуть доповнити один одного, а ось з рибою вони не дуже добре поєднуються. У м'якоті глив міститься повний набір корисних речовин, які необхідні для нормальної життєдіяльності організму людини: Вітаміни: В, С, Е, D2 і РР, Мінерали: залізо, кальцій, калій, йод, Амінокислоти: лейцин, треонін, фенілаланін, валін. Жири, що містяться в тілі гриба в невеликих кількостях, відносяться до групи поліненасичених жирних кислот, які значно знижують рівень вмісту в крові холестерину. Вуглеводи, що входять до складу м'якоті глив, майже на 20% складаються із сахарози, фруктози і глюкози, що легко засвоюються організмом та не призводять до відкладення жирів. Полісахариди глив є потужним імуномодулюючим засобом, що володіє протипухлинною дією.

### **Список літератури.**

1. Енциклопедія грибів> Глива осіння. searchgrib.ru.
2. Абросимова Г. Л. Інтенсивна технологія вирощування плеврота звичайного / Г. Л. Абросимова, А. Н. Лисенко // Вісник аграрної науки. – 1996. – № 3. – С. 18–21.

## **ASSESSMENT OF THE HURST INDEX AND INTEGRATED VOLATILITY IN THE GENERAL FRACTIONAL DIFFUSIONS**

**Iurchenko Marina,**  
Ph.D., Associate Professor  
Chernihiv Polytechnic National University

**Klymenko Tetiana,**  
Ph.D., Associate Professor  
Chernihiv Polytechnic National University

In today's market economy, the stock market plays a key role in the mechanics of attracting investment both in the private business and in the public budget. This fact, as well as the integration of Ukraine into the global economic space, the emergence of the institutions of stock trading in Ukrainian realities and the impact of financial and economic players of the world level caused a significant increase in interest in new types of risky assets and, as a result, an increased demand for emergence of new mathematically based methods of maximizing the profit from investments in the latter. It should be noted that the processes that take place on the stock exchanges stock exchanges are of an accidental nature, and therefore they cannot be predicted with absolute accuracy. Under these circumstances there is a need for the use of advanced elements of the apparatus of the theory of probabilities (to formulate an adequate model of the processes under consideration) and mathematical statistics (to estimate the parameters of such models).

Pioneers of the modern stochastic approach to modeling of stock N. Bowers who in [1] suggested to consider financial time series as correlated geometrical random variables, F. Bleck and M. Schoulmann. Blek and M. Scholes, who in their paper [2] initiated the mainstream theory of of the valuation of payment bonds through matrix measures. Later the discrete analogue of this model was considered by J. Cox, S. Ross and M. Rubinstein [3]. They took the discrete random walk process as the basis.

The valuables market is characterised by the The so-called "memory phenomenon" consists in the fact that there is a long-lasting relationship between asset prices in the past and prices in the future. This means, that the nature of the patterns of coincidence based on the usual inertia process cannot fully characterize the real situation. In particular, such a the classic Bleck-Scholes-Merton-Samuelson model described in previous section [4]. One of the ways to solve this drawback is to replace the standard Brownian run with a shotgun run and eliminate the stochastic volatility.

In other words, it is possible to modify the geometric armature as follows:

$$S(t) = S_0 \exp \left\{ \int_0^t \beta_s ds + \int_0^t \sigma_s dB_s^H \right\}$$

where  $\beta_s, \sigma_s$  the following are some non-standard functions that meet certain technical conditions.

Using the above approximation, the Diagram of "screen-z-vous" logarithmic daily price increases was created on financial instruments of Ukrainian stock market.

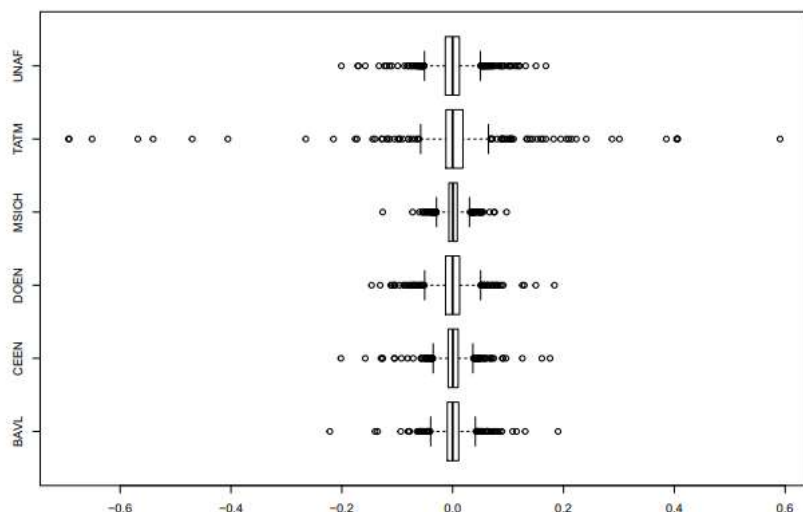

Fig.1. Logarithmic daily price increases.

1. Bowers N., Gerber H., Hickman J., Jones D., Nesbitt C. Actuarial mathematics. – Schaumburg society of actuaries, 2007.
2. Black F. S. The Pricing of Options and Corporate Liabilities / F. S. Black, M. S. Scholes. // Journal of Political Economy. – 1973. – №81. – pp. 637–654.
3. Dilger D. Tension over Trump's tariff tweet torpedoes USD 30B of Apple market cap [Електронний ресурс] / Daniel Dilger // Apple Insider. – 2019.
4. Iurchenko M., Remnova L., Gonta O. Analysis of the intensity of trading on the Ukrainian stock market // Proceedings of the 6th International Conference on Strategies, Models and Technologies of Economic Systems Management (SMTESM 2019). : Atlantis Press, 2019.

## **BUSINESS REPUTATION AS AN INTANGIBLE ASSET**

**Zhydovska Nataliia**

Candidate of Economics, associate professor, associate professor of the Department  
of Accounting and Taxation  
Lviv National Agrarian University

In a market economy is important meaning becomes to increase the competitiveness of companies within the national economy and internationally. Every company wants to achieve great success and be the best among its competitors. Competitiveness is determined not only material assets of the enterprise, but its reputation, which can provide a competitive advantage in the market. Thus, it becomes important study of the essence of business reputation and its evaluation as an intangible asset.

The rapid expansion and restructuring of modern global markets inevitably led to the rapid development of means of mass communication, which in turn led to complications and improve communication technologies which form business reputation. These trends have influenced the emergence of a new paradigm of business, according to which the market value of a successful company is determined now not only and not its tangible assets. It can be much higher than the book value due to intangible assets, the most important of which is business reputation. It can be seen as a lifeline that allows the company to keep stability in difficult market conditions [3].

The authority and respect is not abstract concepts, and significant capital that can be converted into tangible material benefits. In other words, business reputation - a key intangible assets, which directly affects a business [6].

Business reputation of the company has the following characteristics of intangible assets as a lack of material form, the possibility of use for a long time, the ability to get economic benefits.

The main components of business reputation the company are: company image, reputation of manager, financial stability, organizational and legal form of the company, quality of products (services), organizational structure, corporate social responsibility of the company [2].

The main source of business reputation of the company is its corporate culture. Exactly value orientation, expectations of a successful company creates a real basis for his positive perception and appropriate assessment of the market, thereby increasing profitability of company [6].

The total score such components available the sale or investment firm. At this time arise goodwill, which allow to measure of the ratio of the total value accounting and valuation firm.

The final amount of the company, calculated on the basis of intangible assets must be adjusted depending on the circumstances, in particular, must be considered nonproductive assets available to the company. The results obtained thus have an objective basis, the reliability of which depends on the latitude circle firms analogues.

We can offer the following methods of business valuation of goodwill (Table 1).

*Table 1*

**The evaluation methods value of business reputation**

The estimation method	Characteristic
Cost method	Cost is determined as the sum of costs of forming business relationships, creating business reputation, advertising, development and maintenance of such business reputation, ranking, etc., at prices for today.
Market method	The cost of business reputation and business relations firm determined on the basis of information on the price of alienation business reputation and business relationships of a number of competing undertakings, however, for an objective assessment of the present method it is necessary to actively functioning market sale business reputation and business relationships.
Economic method	Business reputation and business relations firm in the past few years will be evaluated taking into account the "market stability" (stability) of the entity.

The choice of method for assessing the business reputation depends on the purpose of evaluation, it is important to observe not only the interests of the actual owners of the firm, but interest of his potential investors [5].

The business reputation makes the company attractive to investors, increasing its capitalization, thus increasing revenues, provides a strong position when entering new markets and customer support provides a good possibility of a favorable agreements with partners and the opportunity to realize their assets at high prices [6].

The stable positive businesses reputation is becoming a deciding asset of the company. In today's business success is not determined by the amount of profit as before, and the current well-being can not be the key to prosperity tomorrow. Only tested positive business reputation may give it long-term success in the business.

Business reputation is part of the market value of the company. According to the auditing company by Ernst & Young in Microsoft's share of business reputation is 84%, Disney - 66%, Yahoo - 91%, Nike - 76% [1].

Consequently, business reputation is an intangible asset of modern company (companies, enterprises) that has a strategic significance for her, and thus refers to strategic assets.

### References

1. [http://www.nbu.gov.ua/portal/Soc\\_Gum/inek/2011\\_3/41.pdf](http://www.nbu.gov.ua/portal/Soc_Gum/inek/2011_3/41.pdf)
2. Gorin S.V. Business reputation organization . M .: Publishing House " Phoenix ", 2006. 256 p.
2. [http://studme.com.ua/1056112711318/menedzhment/smena\\_paradigmy\\_biznes\\_usloviyah\\_informatsionnogo\\_obschestva.htm](http://studme.com.ua/1056112711318/menedzhment/smena_paradigmy_biznes_usloviyah_informatsionnogo_obschestva.htm)
3. <http://www.media-yuryst.com>

4. <http://zakon2.rada.gov.ua/laws/show/z0499-99>.

5.

[http://studme.com.ua/1529052711319/menedzhment/reputatsiya\\_kak\\_vazhnyy\\_nematerialnyy\\_aktiv.htm](http://studme.com.ua/1529052711319/menedzhment/reputatsiya_kak_vazhnyy_nematerialnyy_aktiv.htm).

6. [http://dt.ua/ECONOMICS/apple-ocholila-top-100-naydorozhchih-svitovih-brendiv-122202\\_.html](http://dt.ua/ECONOMICS/apple-ocholila-top-100-naydorozhchih-svitovih-brendiv-122202_.html).



## **РАЗВИТИЕ СОЦИАЛЬНОГО ПРЕДПРИНИМАТЕЛЬСТВА В СЕЛЬСКОМ ХОЗЯЙСТВЕ КАЗАХСТАНА**

**Бауэр Майра Шакибаевна**

доктор экономических наук, профессор,  
Казахский агротехнический университет им.С.Сейфуллина, Казахстан

Социальные предприниматели, согласно трактовке Фонда Сколла, определяются как «агенты перемен общества, создатели инноваций, нарушающие статус-кво и меняющие мир в лучшую сторону» [1].

Социальное предпринимательство воплощает в себе признаки традиционного предпринимательства и благотворительности, что находит отражение в постоянной генерации предпринимательского дохода, используемом для реализации социальных инициатив.

Основные признаки социального предпринимательства широко отмечаются в трудах ученых. Социальное предпринимательство – предпринимательская деятельность, нацеленная на смягчение или решение социальных проблем, характеризующаяся следующими основными признаками:

- социальное воздействие;
- инновационность;
- самоокупаемость и финансовая устойчивость;
- масштабируемость и тиражируемость;
- предпринимательский подход [2].

Социальное предпринимательство направлено на удовлетворение социальных потребностей общества через инструменты, характерные для бизнес-модели. То есть задача социального предпринимательства – помочь обществу с решением социальной проблемы, но при этом не сделать это за общество.

Высокий положительный внешний эффект функционирования субъектов социального предпринимательства реализуется независимо от отраслевой принадлежности. Однако проведенное исследование показывает, что его значимость наиболее велика в тех сферах экономической деятельности, которые традиционно характеризуются низкими показателями финансово-хозяйственной деятельности, обусловленными объективными факторами. К их числу относится аграрный сектор, от уровня развития предпринимательства в котором во многом зависит благосостояние населения сельских территорий, характеризующихся высоким уровнем миграции в города, дефицитом квалифицированных специалистов, деградацией сферы услуг и падением качества жизни. В этой связи одной из предпосылок сохранения сельских населенных пунктов и повышения качества жизни их жителей, условием развития агропромышленных предприятий, обеспечивающих реализацию стратегии им-портозамещения, выступает развитие социального

предпринимательства, которое ориентировано на решение проблем самозанятости населения, создает материальную базу для предоставления услуг образования и других социально значимых услуг [4].

Хотя это явление является новым для Казахстана, количество людей, вовлеченных в социальное предпринимательство, постепенно растет. Развитие социального предпринимательства в Казахстане становится важным направлением деятельности для всех заинтересованных сторон - предпринимателей, государства и общества. Как и в любом бизнесе, приоритетом является создание честных и прозрачных условий для развития государства. На текущем этапе развития в Казахстане действует около 150 социальных предприятий, но по неофициальным данным их около 500. Однако есть много людей, которые занимаются таким бизнесом, но они не понимают, что это новое направление.

Несмотря на значительные достижения, препятствий больше, чем возможностей. Наличие государственных структур и бюрократических барьеров, отсутствие правовой базы, закрытая информация о тендерах, трудности с привлечением спонсоров. Казахстанские эксперты обращают внимание на роль государства в этой сфере: «В развитых странах оно улучшает экономику, создавая благоприятные условия для предпринимателей, расширяет инвестиции, облегчает работу стартапов и инноваций, оказывает материальную поддержку. В Казахстане нет инфраструктуры для поддержки социального предпринимательства, дорогих кредитных ресурсов и правовой базы для оказания услуг. Социальные предприниматели считают, что они могут быть надежным партнером государства в решении социальных проблем в стране.

Они могут решать социальные проблемы населения, экономя бюджетные средства, выделяемые на социальную сферу. Задача государства - создать открытую и комфортную среду для развития социального предпринимательства.

По мнению некоторых экспертов, сами предприниматели не проявляют активности в социальной сфере. Некоторые социальные предприниматели ищут доноров, а не инвесторов, и выглядят как некоммерческие, неправительственные или благотворительные организации. Эксперты говорят, что важно помнить, что одной социальной ответственности недостаточно для развития предпринимательства. Профессионализация социальных предпринимателей, понимание стратегической важности деятельности, развитие системного подхода, применение международного опыта и лучших практик позволят в Казахстане появиться сплоченной экономике [4].

В Казахстане этот процесс еще недостаточно развит и, как было сказано выше, понятие «социальное предпринимательство» еще не сформировано. Представители Национальной палаты предпринимателей Республики Казахстан «Атамекен» предлагают создать правовую среду для социального предпринимательства и формирование единой позиции по этому вопросу. В первую очередь эксперты отмечают, что «в Казахстане существуют законодательные и административные трудности в понимании природы социального предпринимательства, реализации идей государством и бизнесом,

а также отсутствие механизмов координации социального предпринимательства, недостаток финансовых ресурсов. для социальных бизнес-инициатив ».

Сельские предприниматели Казахстана используют возможности государственной программы «Дорожная карта бизнеса 2020» для развития бизнеса. «Программа - это уникальная возможность получить бесплатную финансовую помощь от государства, но, конечно же, она накладывает большую ответственность на малый и средний бизнес. Программа направлена на обеспечение устойчивого и сбалансированного роста регионального предпринимательства в сырьевом секторе экономики. Особое внимание уделяется развитию бизнес-сектора в отсталых деревнях страны. В перечень механизмов государственной поддержки входят частичные гарантии по кредитам, беспроцентная отсрочка налоговых платежей, развитие производственной инфраструктуры, услуги по поддержке бизнеса, а также обучение.

Из вышеизложенного следует сделать выводы, положительные изменения в экономическом развитии Казахстана - развитие некоммерческого сектора, расширение опыта социальной ответственности в казахстанском бизнесе, его склонность к быстрому перениманию международного опыта - являются хорошими предпосылками для развития социального предпринимательства. Это, в свою очередь, важный шаг, направленный на решение социальных проблем современного Казахстана за счет объединения ресурсов ключевых слоев общества.

### Список литературы

1. Skoll Foundation (Skoll Foundation). [Электронный ресурс] URL: <http://www.skollfoundation.org/>.
2. Мухин А.В. Эволюция понятия социального предпринимательства. Основные функции социального предпринимательства // Новые технологии. - 2011. - №11. [Электронный ресурс] URL: <https://cyberleninka.ru/article/n/evolyutsiya-ponyatiya-sotsialnogo-predprinimatelstva-osnovnye-funksii-sotsialnogo-predprinimatelstva/viewer> URL: <http://www.skollfoundation.org/>.
3. Царева Г.Р., Шулепов В.И. Проблемы развития социального предпринимательства в аграрном секторе // Экономика и Бизнес. [Электронный ресурс] URL: <https://cyberleninka.ru/article/n/problemy-razvitiya-sotsialnogo-predprinimatelstva-v-agrarnom-sektore>.
4. Напольская Н. Социальное предпринимательство - новый тренд в Казахстане / Н. Напольская // E-event. AGKIPR. [Электронный ресурс] URL: (<http://www.e-event.kz/socialnoe-predprinimatelstvo.trend-v>).

## РОЛЬ ОФШОРНИХ КОМПАНІЙ У ЗОВНІШНЬОЕКОНОМІЧНІЙ ДІЯЛЬНОСТІ

**Горішній Павло Олегович**

Студент V курсу  
Національний Університет Харчових Технологій, Україна

**Кузик Ольга Юріївна**

Студентка V курсу  
Національний Університет Харчових Технологій, Україна

Збільшення економічної діяльності підприємців стало все більше набувати міжнародного характеру. Не залежно від того чи охоплює його діяльність тільки національний ринок або ще й міжнародний, суб'єкт господарювання повинен сплачувати податки в країні, де він провадить свою діяльність відповідно до національного законодавства.

У зв'язку з досить великими податковими ставками зараз підприємці намагаються правильно оплачувати податки, при цьому намагаючись максимально зменшити їх розмір або взагалі домогтися нульової ставки.

Розкриємо офшорні юрисдикції, які є переваги та недоліки офшорних компаній, що дозволяють знизити податкове навантаження та ефективно підвищити прибутковість міжнародного бізнесу.

**Офшорні юрисдикції** можна розділити на декілька груп [3]:

1. **Класичні офшорні юрисдикції** – це не великі держави острови, офшори в них коштують недорого, повністю відсутні вимоги ведення бухгалтерського та фінансового обліку, але зобов'язує власника сплачувати компанії щорічний збір в бюджет офшорних держав, ними, як правило є невеликі острівні держави.

Приклади класичних офшорів: Беліз, Панама, Домініка, Багамські острови.

2. **Низько податкова юрисдикція** – законодавство якої передбачає при виконанні встановлених умов надавати компаніям певні пільги, а також переваги договорів про уникнення подвійного оподаткування. Компанії повинні бути зареєстрованими резидентами в країні реєстрації, вони зобов'язані ставати на податковий облік, платити місцеві податки, вести свою бухгалтерію, подавати звітність. Приклади низько податкових юрисдикцій: Болгарія, Ірландія, Кіпр, Лабуан, Швейцарія.

3. **Респектабельні офшорні юрисдикції** (оншори) – це держави зі звичайним (або високим) оподаткуванням. Зареєстровані в них компанії зобов'язані вести бухгалтерський облік в країні реєстрації, однак при дотриманні певних умов можуть сплачувати податки в заниженому розмірі. Дані компанії можуть застосовуватися в агентських схемах, побудові холдингових структур, а також для використання договорів про уникнення подвійного оподаткування.

Приклади респектабельних офшорних юрисдикцій: Великобританія, Данія, Швейцарія, США, Нова Зеландія.

Сильними сторонами діяльності офшорних фінансових центрів, які впливають на країни світу завдяки глобальній взаємодії між фінансовими ринками країн можна назвати такі, при яких:

- покращується рівень життя країн, які встановили офшорну юрисдикцію;
- стимулюється розвиток ринку фінансових послуг;
- підвищується рівень корпоративного оподаткування в розвинених країнах;
- за рахунок збільшення доходу транснаціональних корпорацій, відбувається розширення мереж філій міжнародних корпорацій і забезпечується циклічний рух офшорного капіталу, також транскордонні потоки створюють розвиток для обміну інформаціями, технологіями[2].
- Найголовнішою перевагою офшорних компаній є прискорення світових фінансових потоків та мінімізація при переміщенні капіталу.

Недоліками діяльності офшорних зон, які в подальшому призводять до ослаблення національної економіки країни є [1]:

- є витік капіталу з національного рівня, що впливає на скорочення державного бюджету за рахунок зниження податкових надходжень;
- деформація структури економіки;
- зменшення національних інвестицій;
- порушення стабільності фінансового ринкового балансу країни.

## ВИСНОВКИ

Операції, які здійснюються через офшори є законною практикою і залишаються інструментом уникнення оподаткування та приховування капіталу від національної держави. Для того, щоб зменшити рівень незаконної діяльності і виявлення осіб власників, які застосовують демпінг «контроль цін», функціонують органи контролю офшорної діяльності, мета яких є врегулювання та припинення незаконної діяльності в офшорах.

## Список літератури

1. Карлін М. І. Фінансові офшори. Луцьк : Видавництво «Вежа-Друк», 2016. 240 с.
2. Хейфец Б. А. Офшорные юрисдикции в глобальной и национальной экономике. М. : Экономика, 2008. 335 с
3. Фінанси зовнішньоекономічної діяльності: навчальний посібник / [Ситник Н. С., Стасишин А.В., Дубик В.Я., та ін.]; за заг. ред. Н. С. Ситник. - Львів: Видавництво «Апріорі», 2019. - 460 с.

## КРАУДФАНДИНГ В УКРАЇНІ: ПРОБЛЕМИ ТА ПЕРСПЕКТИВИ РОЗВИТКУ

**Давидовська Галина Іванівна,**

кандидат історичних наук,

старший викладач кафедри

фундаментальних та спеціальних дисциплін

Чортківський навчально-науковий

інститут підприємництва і бізнесу

Західноукраїнський національний університет, Україна

В Україні на сьогоднішній день спостерігається активізація суспільства в плані інноваційної діяльності, генерації креативних ідей, розвитку технологій, розробленні стартап-проектів. Щоб дані ідеї стали продуктом, на їх реалізацію необхідні значні кошти. Держава в аспекті цього питання займає досить пасивне положення, тобто недофінансовує. Ще зовсім недавно ці кошти можна було б залучити отримавши грант, знайшовши інвестора або одержавши банківський кредит. Проте ці всі способи являються довгою і складною процедурою та супроводжуються досить високим рівнем ризику. І як результат при таких умовах велика кількість проектів залишилася нереалізованою. Але внаслідок глобалізації в сучасному світі стрімко розвиваються інформаційні технології, що проявляється створенням соціальних мереж, участю громади та дає можливість для створення нових форм фінансування, однією з яких є саме краудфандинг. За допомогою цього інструменту можливо не лише зібрати кошти для фінансування стартап-проектів, а й віртуально протестувати свої ідеї та переконатися в підтримці інвесторів, корисності продукту і в його потребі для суспільства. Тому розвиток краудфандингу в Україні став набувати все більшої актуальності як складова частина глобального тренду [1].

Краудфандинг являє собою залучення коштів на реалізацію проекту від багатьох фізичних осіб. В перекладі з англійської (crowd – натовп, funding – фінансування) це поняття означає «народне фінансування». Проекти можуть мати різні характери: соціальні, комерційні, політичні тощо. Суб'єктами краудфандингу являються так звані донори та реципієнти.

На території України загалом краудфандинг став достатньо новим феноменом. Останнім часом з'явилися і власні вітчизняні краудфандинг-майданчики. Їх поява стала можливою завдяки відродженню традицій меценатства, поступовій відмові від пострадянських звичок патерналізму, пасивної громадянської позиції та надмірної споживацької поведінки тощо [2].

Провівши аналіз функціонування вітчизняного ринку краудфандингу, можна виокремити наступні його особливості:

- фінансування відбувається переважно проектів у галузі охорони здоров'я, освіти, культури тощо;

- загальні обсяги коштів, які залучаються за допомогою краудфандингових платформ в Україні, незначні;
- підприємницькі технологічні проєкти затребувані, але потрібного рівня підтримки не знаходять, тому українські технологічні стартапи отримують фінансування на зарубіжних краудфандингових платформах;
- ефективне державне регулювання відсутнє. Діяльність краудфандингових платформ, приватних інвесторів та розробників проєктів залишається не повністю легалізованою, оскільки спеціального закону «Про краудфандинг» немає;
- внаслідок недостатнього рівня доходів населення платоспроможний попит на фінансування проєктів обмежений;
- культура колективних приватних інвестицій відсутня, а це, в свою чергу, обмежує розвиток краудфандингу як масового напрямку інвестицій в цілому (рівень знань в сфері краудфандингу низький; недовіра до даного способу фінансування серед населення; не вистачає підприємницьких ініціатив, що пов'язано з відсутністю потрібних знань про здійснення інвестиційної діяльності на базі інтернет платформ).
- краудфандингова інфраструктура нерозвинена.

Отже, наведені вище особливості краудфандингу в Україні у порівнянні зі світовою практикою пояснюються незадовільним рівнем його розвитку, більш низьким рівнем конкуренції серед його видів, що в свою чергу перешкоджає формуванню цифрової економіки в країні та активізації структурного оновлення економіки.

Порівнявши тенденції функціонування краудфандингу в економічно розвинутих країнах із специфічними особливостями національного «фінансування натовпом» можна запропонувати наступні науково-практичні рекомендації, які сприятимуть ефективному функціонуванню та подальшому його розвитку в Україні:

1. Сформуванню законодавство і відповідне правове поле у сфері краудфінансування, що розширить можливості малих і середніх підприємств по залученню ресурсів.

2. Розробити «дорожню карту» здійснення краудфінансування, в якій слід передбачити впровадження комплексу заходів, здійснення яких дасть можливість створити систему, що регулює ринок.

3. Стимулювати прихід на ринок різних типів приватних інвесторів за допомогою прозорості збору коштів та зручності самого переказу, розвиненої комунікації між інвесторами та розробниками проєктів.

4. Створити механізми мінімізації ризиків для непрофесійних інвесторів шляхом диверсифікації обсягу інвестицій.

5. Розвивати краудфандингову інфраструктуру на основі формування різних видів краудплатформ; спеціальних консалтингових агентств, завданнями яких буде підтримка підприємницьких проєктів, допомога в їх оформленні, консультування засновників, інформування про колективне фінансування в інтернеті, повне ведення проєктів.

6. Формувати культуру колективного фінансування на основі інформаційного забезпечення, обізнаності широких верств населення щоб створити позитивний імідж краудфандингу, що буде в більшості залежати від ефективності самих цих інвестицій через краудплатформу.

7. Створити громадські структури для співфінансування проєктів, відкритих на краудфандингових платформах для підтримки індустрії краудфандингу, що знаходиться на початкових етапах розвитку [3].

Отже, краудфандинг являється потужним інструментом економіки, розвиток якого відноситься до сучасних глобальних трендів. Європейські та американські традиції краудфандингу склалися недавно, проте цьому сприяла сформована роками культура інвестування. Для нашої країни таке явище є досить новим, зате перспективним. В сучасних умовах очищення банківської системи, коли відбуваються значні коливання валютного курсу, українці традиційним фінансовим інститутам довіряють недостатньо, а тому події останніх років можуть стати потужним каталізатором для розвитку краудфандингу в Україні. Крім того, чимало людей нині утримує значні суми готівки, які вони вилучили з депозитних рахунків за останні роки, і які потенційно можуть перетворитися на інвестиції. Позитивним результатом розвитку краудфандингу в Україні є також те, що він переважно має соціальну спрямованість. Розвиток краудфандингу в такий спосіб стимулює формування традицій інвестування, прогресивну зміну цінностей нашого суспільства, появу альтернативного банківського фінансування, реалізацію соціальних і економічних інновацій тощо. Водночас іноземний досвід переконливо демонструє що така соціальна модель є ефективною, а тому це дуже важливо врахувати Україні, щоб забезпечити сталий економічний розвиток та зменшити залежність від позичкових ресурсів [4].

### Список літератури

1. Гвоздь М. Я., Бондаренко Ю. Г., Кулиняк І. Я. Краудфандинг як інструмент залучення коштів для фінансування стартап-проєктів: аналіз зарубіжного та вітчизняного досвіду. Інфраструктура ринку. 2020. № 43. С. 131–136.

2. Супрун Н. Соціальне підприємництво як механізм розбудови солідарної економіки. Матеріали міжнародного симпозіуму «Соціальна та економічна солідарність – український вибір». К., 2016. С. 36–38.

3. Краудфандинг: сутність, стан та особливості діяльності в Україні. URL: <https://www.businesslaw.org.ua/craundfunding-v-ukraini-t/> (дата звернення 01.06.2021).

4. Єлисеєва Л.В. Краудфандинг в Україні: проблеми та перспективи в контексті зарубіжного досвіду. Науковий вісник Міжнародного гуманітарного університету. Серія : Економіка і менеджмент. 2017. Вип. 23(1). С. 8–11.



## БЮДЖЕТНИЙ ПРОЦЕС ЯК ПРЕДМЕТ БЮДЖЕТНОГО МЕНЕДЖМЕНТУ

**Качула Світлана Валентинівна**

доктор економічних наук, професор, доцент  
Дніпровський державний аграрно-економічний університет

**Саргіна Вікторія Сергіївна**

Студентка I курсу магістратури  
Дніпровського державного аграрно-економічного університету

**Анотація.** Досліджено теоретичні питання роботи бюджетного процесу, як основоположної складової бюджетного менеджменту.

**Ключові слова:** бюджетний процес, бюджет, Державний бюджет та місцеві бюджети, органи управління бюджетом.

Бюджет держави, займає одне з основних місць в системі фінансового забезпечення кожної країни. Він охоплює все суспільство, в тому числі юридичних та фізичних осіб, на відміну від інших галузей діяльності держави. За обсягами свого впливу - це основний фінансовий інститут. З одного боку, бюджет виконує роль фінансової бази для того, щоб держава могла реалізувати свої функції, а з іншого – як інструмент для здійснення впливу у різних частинах суспільно-економічного життя.

Зазвичай, бюджетний процес визначають як діяльність уповноважених органів місцевого та державного самоврядування в розрізі складання, розгляду, затвердження та виконання бюджетів, а також звітів про їх виконання, що здійснюються за нормами бюджетного права.

Виходячи з цього, у загальному розумінні бюджетний процес – це діяльність відповідних органів, що заснована на владних повноваженнях, підпорядкована складним процедурам у галузі бюджетування.

Ст. 2 Бюджетного кодексу України містить дещо інакше поняття бюджетного процесу - це процес складання, розгляду, затвердження, виконання бюджетів, регламентований бюджетним законодавством, а також звітування про їх виконання, контроль за додержанням бюджетного законодавства [1].

Дана діяльність має характер циклічності та періодичності. На відміну від бюджетного періоду, що становить 1 календарний рік, бюджетний цикл, містить проміжок часу від початку формування бюджету на плановий рік, до затвердження звіту про його належне виконання.

Отже, бюджетний цикл складається з:

- 1) періоду формування бюджету;
- 2) періоду виконання бюджету;
- 3) пільгових бюджетних строків (період дії минулорічних асигнувань за капітальними вкладеннями);

4) періоду звітності.

Ці стадії проходять всі бюджети, що входять до бюджетної системи України: місцеві бюджети та Державний бюджет. Так як, національний дохід країни являє собою джерело формування всіх бюджетів, залежить від економічного розвитку, та має динамічний характер, законодавчі та виконавчі органи, що приймають участь у складанні, затвердженні та виконанні бюджетів, оновлюють стан показників доходів та видатків з певною періодичністю та систематичністю. За допомогою процесуальних норм бюджетного права, усі стадії бюджетного процесу детально регламентуються, що забезпечує чітке планування та дотримання бюджетної політики. При цьому зазначені стадії мають певну послідовність, їх порядок в ніякому разі не може порушуватись. Крім цього, кожна зі стадій бюджетного процесу, у свою чергу, теж складається з декількох етапів, які також є обов'язковими. Бюджетний процес контролює Рахункова палата, що здійснює свій контроль від імені Верховної Ради України, та місцевих органів влади, тим самим зміцнює фінансову дисципліну серед учасників бюджетного процесу [2].

Враховуючи роль бюджету, органи його управління, розташовані досить розгалуженою. Виділяють три окремі групи. До першої відносять органи законодавчої та виконавчої влади. Оскільки бюджет затверджують у вигляді закону, як основний фінансовий план держави, то головним органом в управлінні бюджетом виступає Верховна Рада. Підготовку проекту бюджету і його виконання забезпечують органи виконавчої влади. Від імені виконавчої влади Президент України подає бюджет до Верховної Ради, та контролює процес його складання і виконання.

Друга група складається з органів оперативного управління бюджетом та бюджетного контролю. Сюди відносять Міністерство фінансів та його окремі підрозділи, а саме контрольно-ревізійну службу і казначейство, Державну податкову адміністрацію та Рахункову палату.

Щодо Міністерства фінансів, воно має більш узагальнені функції - займається складанням проектів бюджету і їх виконанням. Інші органи виконують більш звужені і детальні функції. За дотриманням платниками податків і обов'язкових внесків податкового законодавства, за повнотою, правильністю та своєчасністю розрахунків з бюджетом контроль здійснює Державна податкова адміністрація. При цьому процес виконання частини доходів бюджету контролює Міністерство фінансів та його місцеві підрозділи. Контрольно-ревізійна служба контролює згідно цільового, раціонального і правильного використання бюджетних асигнувань. Оскільки воно в цілому здійснює контроль за дотриманням фінансового законодавства суб'єктами підприємництва, насамперед у державному секторі, то його функції дещо перетинають межі бюджету.

Касове виконання бюджету здійснює Казначейство, тобто забезпечує отримання доходів та фінансування видатків. У випадку, коли контрольно-ревізійна служба і податкова адміністрація створювались на основі певних підрозділів Міністерства фінансів, то казначейство вважається відносно новою

структурою касового виконання бюджету. Органом позавідомчого контролю бюджетного процесу є Рахункова палата.

Третя група складається з органів, які, виконуючи покладені на них функції, безпосередньо пов'язані з бюджетом. Одна з них з боку формування доходів, коли їм надається право на збір і стягнення певних платежів і штрафів. До них відносяться:

- Митний комітет та його окремі підрозділи, що здійснюють стягнення податку і його перерахунок до бюджету, виписують штрафи за порушення митних законодавства;

- органи Міністерства внутрішніх справ, що стягують державне мито та різні штрафи;

- нотаріальні контори та органи юстиції, що нараховують державне мито;

- різні природоохоронні інспекції, що складають штрафи за порушення екологічного законодавства, правил риболовства та полювання, користування різними природними ресурсами;

- державні інспекційні органи з контролю ціноутворення в частині нарахувань та стягнень штрафних санкцій за порушення законодавства та цінової політики.

По лінії фінансування видатків, до третьої групи входять органи управління бюджетним процесом, до яких відносяться різні управлінські структури, передусім галузеві міністерства і відомства, вони беруть на себе функції основних організаторів кредитів, тобто безпосередньо фінансують платежі і фінансують за рахунок бюджету дочірні підприємства, організації, установи і інші структури [3].

Таким чином можемо зазначити, що бюджетний процес, як предмет бюджетного менеджменту є досить багатоплановим і складним поняттям.

Це основоположна всієї системи регулювання державних ринкових відносин і від того, як вона налагоджена, залежить рівень розвитку країни.

### Список літератури

1. Бюджетний кодекс України – URL: <https://zakon.rada.gov.ua/laws/show/2456-17#Text>.
2. О. Л. Шумаєва. Фінансове право. Шпаргалка – URL: <https://litportal.ru/avtory/olga-shumaeva/kniga-finansovoe-pravo-shpargalka-524413.html>.
3. Н. В. Винниченко. Система управління бюджетом: наукові основи, сучасні тенденції, світовий досвід – Суми, Україна. – URL: <https://core.ac.uk/download/pdf/324270296.pdf>.

## **ФОРМУВАННЯ ЕФЕКТИВНОЇ СИСТЕМИ ОПЛАТИ ПРАЦІ НА ПІДПРИЄМСТВІ**

**Скорнякова Юлія Борисівна,**

кандидат економічних наук, доцент,  
доцент кафедри обліку та оподаткування,  
Запорізький національний університет, Україна

**Герашенко Інна Андріївна,**

студентка II курсу,  
Запорізький національний університет, Україна

Трудові відносин є надзвичайно важливою складовою господарської діяльності підприємства, адже саме наймані працівники забезпечують життєдіяльність підприємства, створюють нову або іншими словами додану вартість, а також необхідні умови для формування прибутку та підтримки конкурентоспроможності підприємства.

Суттєвим елементом трудових відносин є принципи оплати праці найманих працівників, завдяки яким заробітна плата має виконувати стимулюючу функцію, тобто мотивувати працівників до якісного, відповідального та продуктивного виконання своїх обов'язків в межах трудових відносинах. Будь-який роботодавець, з одного боку, зацікавлений оплачувати працю найманих працівників на високому рівні, адже це дозволить йому залучити та зберегти найкращих працівників, але, з іншого боку, високий рівень оплати праці – це високі витрати, які в свою чергу зменшують прибуток підприємства і здатні навіть призвести до збиткової роботи. Саме тому надзвичайно важливо організувати оплату праці таким чином, щоб рівень оплати відповідав продуктивності праці, адже якщо зростання рівня продуктивності праці буде випереджати зростання рівня її оплати, то підприємство буде здатне і підвищувати рівень оплати праці, і зберігати або навіть підвищувати рівень рентабельності капіталу та відповідно конкурентоспроможність.

Теоретично варто виокремити два основних можливих підходи до організації оплати праці найманих працівників – оплату відпрацьованого часу (або погодинну форму оплати праці) та оплату чітко визначеної певної роботи (або відрядну форму оплати праці).

Погодинна форма оплати праці передбачає оплату відпрацьованого часу. Звичайно, година праці за різних умов праці або за різного рівня потрібної кваліфікації зазвичай оплачується по-різному. Технічно погодинна форма оплати праці може бути організована із застосуванням годинної тарифної ставки, денної тарифної ставки або посадового окладу на місяць. Оплата праці погодинно не виключає можливості додаткової мотивації працівників шляхом преміювання за певні задалегідь визначені досягнення.

Відрядна форма оплати праці передбачає оплату певної конкретно визначеної роботи. Технічно це передбачає застосування або твердих відрядних

розцінок за певну одиницю роботи, або застосування відсотку від певного результату роботи у грошовому еквіваленті, наприклад, відсотку від товарообороту або від вартості виконаних робіт. Нарахування відрядної заробітної плати може бути організовано індивідуально, тобто за кожним окремим працівником. Такий варіант зазвичай активно мотивує працівників до ефективної праці, але його застосування на практиці часто є неможливим, адже кілька працівників виконують роботу спільно і відокремити результати кожного окремо нереально. У таких випадках ефективною може бути так звана бригадна відрядна форма оплати праці, за якої спочатку відрядно визначають заробітну плату бригади в цілому, а вже потім розподіляють між окремими членами бригади. В окремих випадках доцільним є застосування непрямой відрядної форми оплати праці, приміром, для працівників, що залучені до наладки та ремонту устаткування, заробітна плата яких прямо залежить від результатів роботи інших працівників, устаткування яких ремонтують та налагоджують перші.

Відрядні варіанти оплати праці в порівнянні з погодинними звичайно є більш дієвими з позиції мотивації працівників до підвищення продуктивності праці, але в той же час варто пам'ятати про певні можливі негативні наслідки застосування відрядної форми оплати праці. Так, у науковій статті М.І. Іванова, О.В. Варяниченко звертають увагу на те, що застосування відрядної форми оплати праці може призвести «до травматизму в наслідок порушення вимог техніки безпеки, до порушення технологічних режимів та умов обслуговування устаткування, до погіршення якості робіт, до перевитрат сировини, матеріалів, електроенергії, води тощо» [1].

Досліджуючи особливості застосування відрядної форми оплати праці варто зазначити класичну думку про те, що «з підвищенням рівня механізації та автоматизації виробництва, машинної регламентації виробничого процесу і при відповідній зміні функцій робітників сфера застосування традиційної відрядної оплати праці звужується. Проте вона завжди залишається дійовим стимулюючим інструментом у безпосередній чи модифікованій формі в конкретних умовах діяльності підрозділів підприємства» [2, с. 1345].

Формування принципів оплати праці для тих або інших працівників може включати елементи як погодинної форми оплати праці, так й відрядної, наприклад, у випадках коли працівникові нараховується базова сума погодинно та плюс додатково певна сума за результатами роботи відрядно.

Іншим варіантом комбінованого підходу до організації оплати праці є диференціація ставок погодинної оплати в залежності від результатів праці. Так, О.В. Григор'єва, І.С. Щуткіна наводять у приклад систему оплати праці Мерики, за якої «при виконанні завдань до 60 % працівнику загрожує звільнення; при виконанні завдання на 61 % - 83 % працівник одержує базову ставку оплати праці; при виконанні завдання від 81 % до 100 % ставка збільшується в 1,1 рази, більше 100 % виконання норми – 1,2 базової ставки» [3, с. 765]. Аналогічно «система Гранта передбачає комбінування погодинної й відрядної форм оплати праці, які застосовуються залежно від досягнутого рівня продуктивності праці. При виконанні завдань менше 100 % застосовується погодинна оплата за

низькими ставками; при перевиконанні – відрядна оплата за підвищеною ставкою» [3, с. 765].

Підсумовуючи зазначимо, що на практиці розробляючи ефективну систему оплати праці для окремої категорії працівників варто не обмежуватися погодинною формою оплати, а застосовувати певні модифікації, враховуючи рівень кваліфікації працівників, умови праці та завдання окремих ділянок підприємства. Досить ефективною, прозорою та легкою до впровадження є погодинна форма оплати праці із одночасним преміюванням або за кількісні результати праці, або за певні якісні досягнення. В окремих випадках преміювання варто організувати таким чином, щоб його розмір залежав від кількісних результатів, але як таке преміювання здійснювалось лише за умови забезпечення певних якісних показників (характеристик) на певному заздалегідь визначеному мінімальному (або максимальному) рівні. Окремої уваги заслуговує також бригадна відрядна форма оплати праці із додатковою вимогою забезпечувати певні якісні показники (характеристики) на певному заздалегідь визначеному рівні – в протилежному випадку заробітна плата нараховується за нижчими погодинними ставками.

### Список літератури

1. Іванова М.І., Варяниченко О.В. Порівняння та використання сучасних методів організації оплати праці. *Ефективна економіка*. 2017. № 5. URL: <http://www.economy.nauka.com.ua/?op=1&z=5600> (дата звернення 31.05.2021).
2. Фісуненко П.А., Бойченко К.В. Шляхи вдосконалення оплати праці на підприємстві. *Молодий вчений*. 2017. № 11 (51). С. 1342-1346.
3. Григорєва О.В., Щуткіна І.С. Застосування сучасних систем оплати праці на підприємствах України. *Глобальні та національні проблеми економіки*. 2015. № 5. С. 764-767.

## **МЕТОДИЧНІ ПІДХОДИ ДО ІНТЕГРАЛЬНОГО ОЦІНЮВАННЯ ЕКОНОМІЧНОЇ БЕЗПЕКИ ПІДПРИЄМСТВ**

**Тютченко Світлана Миколаївна**  
кандидат економічних наук  
старший викладач кафедри економічної  
та інформаційної безпеки  
Дніпропетровський державний університет  
внутрішніх справ

Стратегічним орієнтиром трансформаційних змін в економіці є становлення конкурентоспроможних промислових підприємств – рівноправних партнерів у світовому економічному співтоваристві. Реалізація цих вимог можлива на підставі послідовного застосування арсеналу забезпечення економічної безпеки підприємств, що ґрунтується на оцінюванні їх здатності адаптуватись у мінливому просторі [1, с.207].

Проблема забезпечення економічної безпеки промислових підприємств постійно привертає увагу науковців до різних теоретико-методологічних і практичних аспектів, а саме, до сукупності підходів, способів, методів, прийомів і процедур, що застосовуються в процесі її пізнання [2].

Переважає більшість методичного інструментарію базується на моделях економічної безпеки підприємств, які в якості головного принципу пояснення їх економічної поведінки та взаємовідносин використовують детерміновану причинність та причинно-наслідкові односпрямовані зв'язки. Але, застосування таких моделей засвідчило неадекватність та неповноту оцінки економічної безпеки підприємств в умовах трансформаційних змін в економіці, і, як наслідок, призвело до суттєвих відхилень від реальності, що ускладнило прийняття оперативних рішень щодо упередження виникнення ризиків та загроз.

Економічна безпека є досить складною та специфічною категорією. Вона не тільки характеризує внутрішні процеси, які проходять всередині підприємства, але й залежить від зовнішнього оточення, оскільки кожне підприємство є відкритою системою. Безпосередній розрахунок інтегрального показника економічної безпеки проводиться з використанням часткових показників за кожною ідентифікованою складовою з урахуванням їх вагомості. Часткові показники дають інформацію щодо розвитку окремих складових економічної безпеки, а загальний інтегральний індекс - про рівень економічної безпеки всього підприємства.

Методичні підходи до оцінювання економічної безпеки підприємств можна умовно поділити на такі, що широко поширені у зарубіжній та вітчизняній практиці та новітні підходи, що набувають поширення у зв'язку із трансформаційними змінами в економіці країни.

Перевагами перших є їх спроможність агрегувати великі обсяги інформації в інтегральні показники. До недоліків можна віднести недостатність початкової інформації, її якість та тривалий період накопичення та обробки; значну залежність від достовірності отриманих результатів, вірності та визначення переліку показників, точності визначення бази порівняння та складності прийняття рішення за отриманими результатами [3, с.242].

До новітніх підходів інтегрального оцінювання економічної безпеки підприємств відносяться: діджитал-підхід, бенефіціарний підхід, стейкхолдер-підхід, інвайронментальний підхід, репутаційний підхід. Дані підходи базуються на оцінюванні підприємства:

- за рівнем забезпечення безпеки в інформаційно-комунікаційному середовищі;
- за інтегральним показником фінансового стану, отриманого за результатами багатofакторного дискримінантного аналізу фінансової звітності бенефіціара;
- за рівнем репутації, оцінка якої здійснюється за експертним методом за бальною системою оцінювання.

Отже, з розширенням уявлення про забезпечення економічної безпеки підприємств, підходи до його інтегрального оцінювання потребують на переосмислення, розробку та впровадження новітніх методів, адаптованих до сьогоденних загроз та викликів, які супроводжують діяльність підприємств.

### Список літератури

1. Соколова Л. В. Теоретико-методологічна платформа розробки системи адаптації підприємств до змін зовнішнього середовища. Проблеми економіки. 2016. № 3. С. 206-211.
2. Поняття методу й методології: вебсторінка: URL: <https://ua.textreferat.com/referat-8701-2.html> (дата звернення: 03.03.2019).
3. Близнюк А.А. Аналіз методик оцінювання економічної безпеки підприємства. Вчені записки Університету «КРОК». 2013. Випуск 34. С. 240-247.



# НАЦІОНАЛЬНА БЕЗПЕКА УКРАЇНИ: ФІНАНСОВО-ЕКОНОМІЧНЕ РЕГУЛЮВАННЯ, РИЗИКИ ТА ЗАГРОЗИ

**Шикіна Наталія Анатоліївна**

К.е.н., доцент, доцент кафедри фінансів  
Одеський національний економічний університет  
Україна

Досягнення належного рівня національної безпеки – є одним із пріоритетних завдань для будь-якої країни світу. Набуття Україною у 1991 році статусу незалежної держави обумовило необхідність зосередження підвищеної уваги на питаннях щодо створення сприятливих умов для вільного розвитку громадян, суспільства та держави. Але для створення цих умов необхідно було забезпечити конституційні права і свободи кожного громадянина країни; високий рівень захисту державного суверенітету України та її територіальної цілісності, включаючи недоторканість державного кордону; необхідні умови розвитку ринкової економіки та створення конкурентоспроможного середовища; підвищення рівня життя та добробуту населення з відповідним гарантуванням безпечних умов життя; збереження історичних, культурних та національних цінностей; подальший розвиток національної свідомості українського суспільства та розбудову вільної, суверенної, демократичної, політично та економічно незалежної держави. Всі ці складові розвитку України закладали основи її національної безпеки та формували напрями основної діяльності на шляху її досягнення.

Складність досягнення високого рівня національної безпеки держави обумовлюється її багатогранністю як на теоретичному рівні, так і у сфері практичної реалізації. З набуттям Україною незалежності почали прийматися законодавчі акти, які декларували, певною мірою гарантували, забезпечували та створювали безпекове середовище для усіх суб'єктів національної безпеки (держави, суспільства та громадянина), на усіх рівнях та в усіх сферах життя держави. Найбільш розголужено та всеохоплюючи ці сфери були представлені у Законі України «Про основи національної безпеки України» від 2003 року а саме: у зовнішньополітичній сфері; у сфері державної безпеки; у воєнній сфері та сфері безпеки державного кордону України; у внутрішньополітичній сфері; в економічній сфері; у соціальній та гуманітарній сферах; у науково-технологічній сфері; у сфері цивільного захисту; в екологічній сфері; в інформаційній сфері тощо [1]. Цей Закон втратив чинність 08.07.2018 року, але не просто не втратив своєї актуальності, у 2021 році практично кожна із загроз національній безпеці України у кожній сфері життєдіяльності держави стала ще більш небезпечною та актуальною.

Незважаючи на великий спектр загроз, на особливу увагу заслуговує саме фінансове забезпечення, а у багатьох випадках його відсутність у належних

обсягах. Простежується відповідна залежність між питаннями фінансування та наявністю загроз національній безпеці держави у той чи іншій сфері: у воєнній сфері та сфері безпеки державного кордону України: повільність у здійсненні та недостатнє фінансове забезпечення програм реформування Воєнної організації та оборонно-промислового комплексу України; в економічній сфері: нестабільність у правовому регулюванні відносин у сфері економіки, в тому числі фінансової (фіскальної) політики держави; відсутність ефективної програми запобігання фінансовим кризам; зростання кредитних ризиків.

Відповідно були запропоновані основні напрями державної політики щодо підвищення рівня національної безпеки: у сфері державної безпеки: реформування правоохоронної системи з метою підвищення ефективності її діяльності на основі оптимізації структури, підвищення рівня координації діяльності правоохоронних органів, покращення їх фінансового, матеріально-технічного, організаційно-правового і кадрового забезпечення; в економічній сфері: подолання "тінізації" економіки через реформування податкової системи, оздоровлення фінансово-кредитної сфери та припинення впливу капіталів за кордон, зменшення позабанківського обігу грошової маси; забезпечення збалансованого розвитку бюджетної сфери, внутрішньої і зовнішньої захищеності національної валюти, її стабільності, захисту інтересів вкладників, фінансового ринку [1].

І якщо питання реформування безпекової сфери з відповідним належним фінансуванням є певною мірою процес перманентний, то в економічній сфері від прийняття Закону у 2003 році до втрати ним чинності та практично до середини 2021 року мали місце як позитивні процеси, так і певні фінансово-економічні шоки. Серед позитивного неможна не відзначити поступове скорочення обсягів тіньової економіки. Відповідно до розрахунків рівня тіньової економіки, здійснених з використанням удосконалених Методичних рекомендацій, затверджених наказом Мінекономіки від 20.01.2021 № 104, відкоригований інтегральний показник рівня тіньової економіки в Україні у % до обсягу офіційного ВВП скоротився з 36 % на кінець 2010 року до 28 % на кінець 2019 року [2]. Але подальше скорочення обсягів тіньової економіки суттєво гальмується високим рівнем корупції. Показники Індексу сприйняття корупції (CPI) в Україні по результатах 2020 року зросли на 3 бали відносно попереднього року та досягли 33 балів (зі 100 можливих), але це все одно лише 117 місце зі 180 країн світу [3]. Досить низьким залишається рівень захисту прав власності в Україні. Відповідно до експертної оцінки рейтингу економічної свободи (Economic Freedom Index 2021) рівень захисту прав власності в Україні становить 48,5 % (зі 100 можливих), що і не відповідає, і не сприяє подальшому процесу детінізації економіки країни. Низьким залишається також рівень ефективності судової системи – це 41,1 % (зі 100 можливих), що спричиняє низький рівень довіри до судової системи з боку суспільства та значно гальмує інвестиційні процеси. Водночас неможна не зазначити зростання таких важливих показників як Бізнес свобода – 63,5 %, Свобода праці – 48,7 %, Монетарна свобода – 65,8 % та Фіскальне здоров'я – 87,7 %

відповідно зі 100 можливих процентів. Але ці досить прогресивні процеси відбуваються на фоні зростання Податкового тягаря до рівня 88,7 % [4].

Достатньо складні політичні процеси в Україні, які розпочались з 2014 року, значно посилили фінансово-економічні ризики та загрози національній безпеці України. Це було пов'язано з початком бойових дій на сході та окупацією певної території країни, а також з анексією Російською Федерацією Криму. Цей період супроводжувався високим рівнем інфляції: на кінець 2014 року ІСЦ становив 24,9 %, а на кінець 2025 року відповідно 43,3 %. Одночасно спостерігалось різке падіння курсу національної грошової одиниці (гривні) відносно долару США, скорочення реальних обсягів ВВП, зростання боргової залежності держави, надмірна міграція трудових ресурсів за межі країни (у т.ч. молоді) за межі країни та загострення переважної більшості фінансово-економічних загроз.

З прийняттям у 2018 році Закону України “Про національну безпеку України” певною мірою було переорієнтовано увагу на питання воєнного конфлікту та воєнної безпеки, громадської безпеки та порядку та безпекової сфери загалом. Але при цьому головний акцент залишився на питаннях потреб бюджетного фінансування, основних напрямів використання фінансових ресурсів, фінансового забезпечення сектору безпеки і оборони, збільшення фінансування сил оборони, що можна досягти шляхом скорочення дефіциту державного бюджету, скороченням обсягів державного боргу, зменшення залежності національної економіки від кон'юнктури зовнішніх ринків, мінімізацією залежності національної економіки від зовнішніх ринків, підвищенням добробуту домогосподарств та рівня зайнятості та ще цілим комплексом системних заходів, спрямованих в решті решт на підвищення рівня національної безпеки держави, її громадян та суспільства.

#### Список літератури

1. Закон України «Про основи національної безпеки України» [Електронний ресурс]. – Режим доступу: <https://zakon.rada.gov.ua/laws/show/964-15>.
2. Загальні тенденції тіньової економіки (01-09'2020) Департамент стратегічного планування та макроекономічного прогнозування [Електронний ресурс]. – Режим доступу: <https://me.gov.ua/Documents/List?lang=uk-UA&id=e384c5a7-6533-4ab6-b56f-50e5243eb15a&tag=TendentsiiTinovoiEkonomiki>
3. Індекс сприйняття корупції – 2020: результати України [Електронний ресурс]. – Режим доступу: <https://nabu.gov.ua/en/open-office/biblio/sociologiya/indeks-spriynyattya-korupciyi-2020-rezultati-ukrayini>
4. Economic Freedom Index 2021 [Електронний ресурс]. – Режим доступу: <https://www.heritage.org/index/country/ukraine>
5. За даними Міжнародної організації з міграції в Україні [Електронний ресурс]. – Режим доступу: [http://iom.org.ua/sites/default/files/migration\\_and\\_human\\_trafficking\\_in\\_ukraine\\_2017\\_ukr.pdf](http://iom.org.ua/sites/default/files/migration_and_human_trafficking_in_ukraine_2017_ukr.pdf)

## **Б. КІСТЯКІВСЬКИЙ ЯК ПРЕДСТАВНИК «ЄВРОПЕЙСЬКОГО ВЕКТОРУ» В УКРАЇНСЬКІЙ СУСПІЛЬНО-ПОЛІТИЧНІЙ ДУМЦІ**

**Горбань Тетяна Юріївна**

доктор політичних наук, професор,  
професор кафедри історії світового українства  
Київський національний університет імені Тараса Шевченка, Україна

Видатний український науковець і громадсько-політичний діяч Богдан Кістяківський належав до числа тих визначних представників української суспільно-політичної думки кінця XIX – початку XX століть, які поєднував принципи лібералізму і соціалістичні переконання у такий спосіб, що вони, з одного боку, сприймалися як лібералами, так і соціалістами, з іншого – нерідко викликали непорозуміння і з тими, і з іншими. У той же час його ім'я уособлює «європейський вектор» вітчизняної політичної думки. Як мислитель, він прагнув до синтезу соціалістичних та ліберальних ідей, наголошуючи на рівноцінності громадянських, соціальних і національних прав людини. Будучи переконаним прихильником ідей М. Драгоманова, Б.Кістяківський із жалем констатував, що в українському національному русі «мало залишилося місця для драгоманівців, тобто для культурної, широкої, загальноєвропейської орієнтації».

Б.Кістяківський був активним діячем як українського національного, так і російського загальноєвропейського рухів, свого роду їх єдиною ланкою. Принаймні російські демократи вважали його основним джерелом достовірної інформації про український рух. Щоправда, така його роль, у поєднанні з критичним ставленням до ідеї незалежної української держави, як правило, не знаходила розуміння у середовищі радикально налаштованого українства. Здобуття національних прав він сприймав як складову частину боротьби проти автократії (самодержавства у російському варіанті) та гарантію індивідуальних прав людини, незалежно від її національної належності. Як прихильник європейських, а частково – й опосередкованих російських етичних та соціальних теорій, Б.Кістяківський прагнув до заміни самодержавства конституційним ладом, в основі якого лежав би принцип захисту індивідуальних прав людини, до поєднання соціальних і національних цінностей. Наголошуючи, що національні проблеми ніколи не перевищать основні універсальні людські цінності, він у той же час сприймав національні утиски у будь-якій формі насамперед як порушення прав людини.

Гарантію забезпечення прав людини в Російській імперії Б.Кістяківський бачив, по-перше, у встановленні конституційно закріпленої демократії, яка повинна була замінити самодержавну автократію, по-друге – у запровадженні в

багатонаціональній державі федералізму, який би забезпечував місцеву, в тому числі й національну, самоврядність. Головна ж суспільна цінність, переконував він – людина, отже, вона повинна стояти в центрі будь-якої соціально-політичної системи.

Одним із засадничих положень майбутньої конституції, якою її бачили конституційні демократи на початку ХХ ст. і з чим були солідарні й українські демократи, мало стати запровадження, як «єдино справедливого і розумного», державного політичного устрою у формі федеративної організації на основі «національної обласності». Під останньою малося на увазі створення обласного самоврядування з розподілом областей, наскільки це було можливим, за однорідністю умов економічного, географічного й етнографічного характеру. При цьому ставилося за мету насамперед скасування централізації управління і наділення натомість відповідними функціями місцевих самоврядних структур. На практиці це мало означати, що система місцевого самоврядування, починаючи з сільської общини і первинної земської одиниці, охопить повітові та губернські земства і сягне рівня обласних, у тому числі і національно-територіальних, земств, що матимуть своє представництво у відповідних органах [2, с. 468].

Передбачалося також конституційно закріпити право викладання в національних початкових школах, у тому числі й українських, рідною мовою, залишивши «загальнодержавну» мову лише як один із навчальних предметів. У відповідності з цим передбачалося, що для підготовки учителів початкової школи повинні створюватися спеціальні учительські школи-семінарії також з українською мовою викладання. У середніх і вищих навчальних закладах пропонувалося ввести як предмет навчання українську мову, історію України і історію української літератури, а також надати професорам у вищих школах можливість читати лекції українською мовою.

Повністю солідаризувався Б.Кістяківський з тими українськими ліберал- і соціал-демократами, які намагалися оформити свої національні вимоги у такій формі, аби вони не стали перешкодою у боротьбі проти монархії, отже, й не призупинили розпочатих революцією 1905 – 1907 рр. позитивних соціальних і національних трансформацій. Тож він підтримував свідоме обмеження національної автономії параметрами автономії національно-культурної.

Засуджуючи русофобію українських націоналістів у впевненості, що вона є перепоною на шляху знищення самодержавства в Росії, Б.Кістяківський писав: «Я глибоко переконаний, що історична доля назавжди з'єднала українців та росіян... Отже, майбутній поступ українського народу можливий тільки в солідарності з великоросами» [1, с. 132]. Однак із посиленням нападок російських націонал-лібералів на український рух, коли стала очевидною активна підтримка ними русифікаторської політики уряду, він став рішучим захисником української справи. Виступаючи як представник українського національного руху, Кістяківський намагався розбудити політичну свідомість росіян і налагодити можливу співпрацю заради спільного інтересу – демократичного реформування Росії, у процесі якого знайшлося б місце і для справедливого розв'язання національного питання.

Б.Кістяківський різко негативно ставився до націоналізму в його радикальному виявленні – як до російського, так і до українського, вважаючи, що у крайніх проявах націоналізм має тенденцію до переростання у шовінізм. Національні почуття, на його думку, в одних випадках можуть зближувати між собою народи, в інших – навпаки, відчужувати. Все залежить від того, у якій площині суспільного буття вони утверджуються і в якій формі себе проявляють [3, с. 3].

Варто додати, що в контексті проблеми взаємовідносин українського національного руху з російською демократією, зокрема з її ліберальною течією, постать Б.Кістяківського посідає особливе місце. Передусім тому, що дає можливість у його особі простежити трансформацію як української політичної думки взагалі у визначенні нею пріоритетів українського руху, так і його власної позиції у питанні можливості (чи неможливості) спільних дій з російським опозиційним рухом.

Ідеї і наукові напрацювання видатного українського правознавця, філософа, одного з фундаторів Академії наук України і нині залишаються актуальними як для науковців, так і для політиків, державних діячів, метою яких є розбудова демократичного суспільства і утвердження верховенства права.

#### Список літератури

1. Кистяковский Б. К вопросу о самостоятельной украинской культуре // Русская мысль. – 1911. – Кн. V. – С. 131 – 146.
2. Кистяковский Б. Русские оппозиционные партии и украинцы // Освобождение. – 1905. – № 77. – С. 468 – 470.
3. Кистяковский Б. Что такое национализм // Национальные проблемы. – 1915. – № 1. – С. 3 – 5.

## ЗАБОРОНА ВЖИВАННЯ УКРАЇНСЬКОЇ МОВИ У НАВЧАЛЬНИХ ЗАКЛАДАХ ПІДРОСІЙСЬКОЇ УКРАЇНИ ТА КНИГОВИДАННІ В 60-Х РР. ХІХ СТ

**Довжук Ігор Володимирович,**  
доктор історичних наук, професор,  
професор кафедри документознавства та методики навчання  
Університету Григорія Сковороди в Переяславі

Царизм постійно протистояв українському народові в його прагненні до рідної мови й всілякими спробами придушував розвиток цієї мови.

На початку 1860-х рр., коли загострилася полеміка навколо питання відносно вживання української мови в навчальних закладах, професор Київського університету С. Гогоцький і вчитель Ніжинської гімназії І. Кульжинський опублікували спеціальні брошури, в яких виступили гарячими прихильниками російської мови й ворогами української, взагалі не вважаючи її мовою [1, с. 258].

Слід підкреслити, що російський друк заповзято пропагував думку, що освіта українською мовою прищеплює масам дух відчуження від імперії. У результаті, національну мову було заборонено у навчальних закладах та державних установах [2, с. 111]. Влада усвідомлювала небезпеку для імперії навчання українською мовою. Визнання української мови як самостійної стверджувало б право українського народу на окреме культурне існування, а надалі й на державну самостійність [3, с. 17]. А тому, прохання Санкт-Петербурзького товариства грамотності на дозвіл створення українських початкових шкіл з рідною мовою викладання у 1862 р. було відхилене [4, с. 134].

Київський генерал-губернатор М. М. Анненков у 1863 р. заборонив видання Святого письма українською мовою, бо це дало б на його думку «сильну зброю малоросійській партії» [5, с. 297]. Український переклад Євангелія Ф. Морачевським, поданий на розгляд цензури, викликав занепокоєння царських властей. Спеціально утворена комісія Синоду винесла безапеляційне рішення: визнати рукопис небезпечним і шкідливим лише через мову перекладу [6, с. 153].

18 липня 1863 р. побачив світ сумнозвісний Валуєвський циркуляр<sup>1</sup>, що забороняв видання українською мовою шкільних та релігійних видань (заборона не стосувалася лише творів художньої літератури). Проте царська цензура під різноманітними приводами обмежувала також і друкування художньої літератури. Тому з 1863 р. видання книжок українською мовою в межах Російської імперії майже припинилося. Валуєвський циркуляр, проти

---

<sup>1</sup> Автор циркуляру – **Валуєв Петро Олександрович** (1815-1890) – російський державний діяч, граф (1880 р.), губернатор Курляндії (1853-1858 рр.; нині частина Латвії), директор 2-го департаменту Міністерства державних маєтностей (1858-1861 рр.), міністр внутрішніх справ (1861-1868 рр.) та державних маєтностей (1872-1879 рр.), голова Комітету міністрів (1879-1881 рр.).

якого виступив навіть міністр освіти О. В. Головнін (у 1861-1866 рр.), супроводився закриттям недільних шкіл і адміністративним висланням кількох українських діячів, зокрема, О. Кониського, П. Чубинського, П. Єфименка, В. Лободи та ін. У циркулярі питання малоруської літератури розглядалось як суто політичне: «Останнім часом питання про малоросійську літературу набуло іншого характеру внаслідок обставин суто політичних, які не мають ніякого відношення до інтересів власне літературних» [7, с. 313-314].

Слід зазначити, що в довідці яка додавалася до наказу, повідомлялося, що є думки «щоб навчання у народних училищах здійснювалося спочатку місцевим нарідччям, щоб у тих краях, де використовується інша мова, рідна мова викладалася на рівні з російською і щоб все викладання було переважно цією мовою» [7, 316]. На цю довідку при прийнятті рішення не звернули ніякої уваги.

Підкреслимо, що заборона та обмеження використання української мови в 1863 р. було спрямоване й на те, щоб ускладнити консолідацію українського народу, зокрема інтелігенції із селянством. Українській інтелігенції було надзвичайно складно брати участь у формуванні міської, писемної культури на власних, а не російських умовах. Політика русифікації та репресій поставила фактично поза законом українську мову та літературу [4, с. 139].

Прямим результатом Валуєвського циркуляру стало те, що він паралізував українське книгодрукування: 1865-го року вийшло лише дві українські книжки, 1866-го – жодної, 1867-го – три, 1868-го – дві, 1869-го – одна [1, 257].

Отже, у 60-х рр. ХІХ ст. внаслідок Валуєвського указу та політичного переслідування і репресій з боку російського уряду, припинилося викладання українською мовою в початкових школах та українське книгодрукування.

### Список літератури

1. Щербак Н. О. Національне питання в політиці царизму у Правобережній Україні (кінець ХVІІІ – початок ХХ століття). К.: Ризографіка, 2005. 616 с.
2. Реєнт О. П. Україна в імперську добу (ХІХ – початок ХХ ст.). К.: Ін-т історії України НАН України, 2003. 340 с.
3. Мала енциклопедія етнодержавознавства [авт.-укладач Ю. І. Римаренко]. К.: Генеза, 1996. 942 с.
4. Вільсон Е. Українці: несподівана нація / пер. з англ. К.: «К.І.С.», 2004. 334 с.
5. Шандра В. С. Генерал-губернаторства в Україні: ХІХ – початок ХХ століття. К.: НАН України. Ін-т історії України, 2005. 427 с.
6. Верстюк В. Ф. Історія України: нове бачення. К.: Альтернативи, 2000. 464 с.
7. Гунчак Т. Тисяча років української суспільно-політичної думки: в 9 т. К.: Дніпро, 2001. Т.5. Кн.1: ХІХ ст. 2001. 512 с.



## ДІЯЛЬНІСТЬ ОПОЗИЦІЙНИХ ДО РАДЯНСЬКОЇ ВЛАДИ ЄВАНГЕЛЬСЬКИХ ХРИСТИЯН-БАПТИСТІВ НА ХАРКІВЩИНІ В 60-ТІ РОКИ ХХ СТОЛІТТЯ

**Лакно Олександр Петрович,**  
кандидат історичних наук, доцент,  
доцент кафедри всесвітньої історії та  
методики викладання історії  
Полтавський національний педагогічний  
університет імені В.Г.Короленка, Україна

У 1960 році серед Євангельських християн-баптистів виникає рух, спрямований на опозицію до заходів центрального органу церкви – Всесоюзної Ради Євангельських християн-баптистів (ВР ЄХБ) та радянських органів влади у релігійній сфері [1, с. 142]. Ця внутрішня церковна течія набула всесоюзного розмаху, отримавши багатьох послідовників і серед віруючих Харківщини. Тут утворюється досить потужна організація прибічників «духовного пробудження» церкви ЄХБ. Спочатку вони підтримують т.зв. «Ініціативну групу» по скликанню всецерковного з'їзду (із травня 1960 року), потім із 1962 року – Оргкомітет по скликанню всесоюзного з'їзду ЄХБ (реорганізована «група»), а через три роки нове релігійне об'єднання віруючих євангельсько-баптистського віросповідання – Спільку Церков ЄХБ (СЦ ЄХБ) [6, арк. 15]. З 1965 року СЦ ЄХБ почала претендувати на звання оновленої, «чистої» церкви віруючих євангельсько-баптистського спрямування.

Чисельність прихильників Ради Церков ЄХБ (РЦ ЄХБ), керівного органу СЦ ЄХБ, на Харківщині постійно збільшувалася з року в рік. Так, зокрема, уповноважений Ради у справах релігійних культів (РСРК) при Харківському облвиконкомі П.Славнов у своїй інформаційній записці, керуючись лише даними про кількість підписів під заявами на ім'я уряду про дозвіл провести з'їзд ЄХБ (який не проводився з 1926 року), робить висновок про чисельність т.зв. «розкольників» (так називали органи влади прибічників майбутньої РЦ ЄХБ) на території Харківської області: у 1961 році – 60-80 чоловік, 1962 році – 130-150 чоловік, а в 1963 році – 335 чоловік [4, арк. 143].

Уже на початку 1964 року у самому лише м. Чугуєві та навколишніх селах нараховувалося більше 100 чоловік прихильників РЦ ЄХБ [4, арк. 138].

Керівництво цими групами «крючковців» (така назва утвердилася за ім'ям керівника Оргкомітету й РЦ ЄХБ Г.Крюčkова) у Харківській області здійснювали В.Забава, Б.Здоровець, П.Зінченко, О.Ляшенко, В.Ястребов, Н.Ястребова [5, арк. 185-186].

Діяльність віруючих, т.зв. «розкольників», одразу ж викликала рішучу протидію з боку радянських адміністративних органів. Лише за три перші роки активної т.зв. «розкольніцької» роботи в Харківській області було притягнуто до кримінальної відповідальності 25 чоловік, із них 19 – прихильників

Оргкомітету ЄХБ. Серед цих віруючих лише в Дергачівському районі було засуджено 8 чоловік [4, арк. 205]. З часом три справи було відмінено вищими судовими інстанціями за протестами прокуратури УРСР і СРСР через відсутність складу злочину після тривалого часу відбування покарання.

Цікавими були окремі пункти звинувачення. Так, у вироку народного суду від 26 вересня 1963 року відносно віруючих ЄХБ В.Ястребова та А.Коробко говорилося: «...Реакційний характер діяльності нелегальної групи розкольників, організованої підсудним Ястребовим полягав у тому, що вона виявляла незадоволення діючими положеннями про ВР ЄХБ, а також діяльністю її виконавчого органу. Ця група виступала проти тих норм поведінки, які спрямовані на запровадження культурних навичок віруючим» [4, арк. 206]. Як видно, по суті суд став на захист релігійного центру та його статуту.

Досить часто органи влади були обурені тим фактом, що «ініціативники» називали себе «ленінцями», а працівників державного апарату та партії – відступниками від ленінських ідей з питання свободи віросповідання [5, арк.182].

Поширеним у 60-х роках ХХ століття стало надсилання заяв протесту від віруючих громад СЦ ЄХБ на ім'я керівників уряду та Президії Верховної Ради СРСР. Активним був цей процес і серед віруючих ЄХБ Харківської області [2, арк. 51; 3, арк. 184]. Автори цих заяв вимагали:

а) прийому на переговори з керівниками уряду представників Оргкомітету П.Зінченка та Г.Вінса;

б) розгляд на переговорах питання «про фактичне становище церкви ЄХБ в СРСР»;

в) звільнення в'язнів-віруючих ЄХБ, засуджених за радянським законодавством про релігійні культу;

г) дозвіл на проведення всесоюзного з'їзду ЄХБ під керівництвом Оргкомітету тощо.

Оскільки всі ці вимоги йшли в розріз із діяльністю органів влади, то виконаними вони не були.

Отже, 60-ті роки ХХ століття стали знаковими для подальшого розвитку євангельсько-баптистського руху в Радянському Союзі загалом і в Україні зокрема. Проявилось це в відокремленні частини віруючих від офіційного релігійного центру ВР ЄХБ та створенні окремого релігійного об'єднання, а з часом – нової церкви – Спільки Церков Євангельських християн-баптистів.

Ці події не оминули й Харківщину, де рух за «пробудження» церкви набув значного розмаху, став навіть показовим для інших областей, котрий аж до 1991 року все більше набирал обертів, змінюючи різноманітні форми та методи боротьби за права віруючих у СРСР.

### Список літератури

1. Алексеева Л.М. История инакомыслия в СССР. Новейший период. Вильнюс-М.: Весть, 1992. 352 с.
2. Державний архів Російської Федерації (ДАРФ). Ф. Р-6991, оп. 4, спр. 124.
3. Там само. Спр. 142.

4. Центральний державний архів вищих органів влади та управління України (ЦДАВОВУ України). Ф. 4648, оп. 4, спр. 363.
5. Там само. Спр. 375.
6. Центральний державний архів громадських об'єднань України (ЦЦАГО України). Ф. 1, оп. 25, спр. 185.

## **FUNDAMENTALS OF HOLDERSHIP PROTECTION**

**Guyvan Petro Dmytrovych,**

Professor of Poltava Institute of Business,  
Cand. jurid. Sciences, Honored Lawyer of Ukraine.

In most practical cases, possession coincides with the right of ownership - the thing is actually held by its owner or a person authorized by him under the relevant transaction. Therefore, historically, the owner did not need to put forward his property rights when there were disputes about the violation of the right of possession [1]. But in practice today there are more and more cases when the possession of a thing is not really based on any right. Such cases are not always a socially undesirable phenomenon, and sometimes they are the best way to mediate material relationships. For example, according to the design of the ancient acquisition mechanism, the actual long-term possession of someone else's property is a prerequisite for acquiring ownership. One of the defining grounds for such an outcome under national law is the good conscience of the illegal acquirer of the property. Such a person, who has *bona fides* - good conscience, could not and should not have known at the time of receipt of the thing that its alienator is acting contrary to the authority received from the owner, or has no authority at all. Thus, the protective tools for the protection of the rights of such an owner and proprietor have different legal bases, not the same principles and principles of implementation. If the holder is also the owner, then in addition to his title there is no need to involve other factors of possession, such as good conscience. On the contrary, when the purchaser is not the owner, his good faith must be clarified. But this does not mean that the presumption of possible legality of the maintenance of property as one's own cannot be refuted in the manner prescribed by law. Therefore, the issue is quite relevant and requires additional research.

In this context, it is important to study the issue of the introduction of proprietary protection in national civil law. After all, in practice there are widespread situations when the owner has lost possession of the thing belonging to him, while the actual purchaser keeps the property without a legal title. Quite often such relations are governed by the rules of substantive law and are socially desirable to revive the dynamics of turnover. However, despite some normative regulation of the nature of such possession, such as the rules of the civil institute of acquisitive prescription, the problem of legal protection of such titleless occupation of a thing in case of violation by third parties and, in particular, the owner remains uncertain. Not unambiguous from the point of view of its interpretation is the content of the relevant authority of the ancient holder to go to court in case of confiscation of his property. Despite the generally progressive value of this tool, it is still quite limited in application (for example, in relation to violations by the owner) and is not universal. Therefore, at the

time of the change in the wording of Art. 344 of the CCU, which will allow wider use of this protective mechanism.

Thus, despite the outright positive of the already introduced similar holdership protection, one issue remains relevant. We are talking about the possibility of judicial protection of a person who does not have a title, but still holds the thing, against the documentary owner, who is deprived of possession. If the occupation is of a statutory nature (occurs during the acquisition period), it has a certain, albeit quite difficult to implement in practice, legal regulation. But de facto it is difficult to imagine a situation when the court will protect the illegal (even bona fide, not to mention the occupier, who did not return the thing to the owner in time) occupier, whose owner forcibly or with another defect took away property. At the very least, such a situation will have a public perception in favor of the owner. Therefore, a mechanism of holdership protection must be developed and regulated.

In classical civilization at one time was introduced the concept of so-called possessory holding, which characterizes only the process of occupation of the thing, regardless of property rights and the method of obtaining it (*possessio*). Three categories of interdicts were used to protect possession in a possessory manner: on the retention of existing possession, on the return of forcibly or secretly lost and on the establishment of possession for the first time [2, p. 11]. The ancient Romans generally distinguished such property status from property, claiming that they had nothing in common (*nihil commune habet proprietatis cum possessione*, Ulpian) [3, p. 78]. Therefore, according to this concept, if a thing is held by its owner, it should also be evaluated only from the positions that determine the order of possession. That is, it has the same characteristics as any other person who, by virtue of the title or without it, has power over certain property. In Russia, the theory of possessory protection (everyone has the right to defend their possession by the court) became widespread in the late 19th century [4, p. 531]. However, in the scientific literature there were opponents of possessory protection. This approach was very symptomatic in times of a planned economy and the absence of market relations in society, when in fact there was no kaleidoscopic change of property holders, which could provide increased protection of the possessor. The main argument was that legal protection by its nature does not belong to a state or manifestation regardless of the law, but, on the contrary, is provided precisely in connection with the right secured by the legal title underlying possession. Therefore, it deprives the judicial authorities of the opportunity to restore the actual maintenance of the property without confirming the relevant legal basis - the title. Thus, according to the apologists of this thesis, the introduction of holdership protection is contrary to the basic principles of civilization and is not caused by practical expediency [5, p. 170].

Today, categorical objections to possessory protection are rarely heard in the scientific literature, but no positive changes in the era of stabilization of material turnover in terms of adjusting current legislation towards strengthening holdership protection is not observed. Meanwhile, they are very relevant and up to date. So far, the legislator has limited himself to postulating the social value of actual possession as a legal category (Chapter 31 of the CCU). Although the provisions of this new material institution are uncertain, they enshrine titleless possession as a subjective

right of a person (however, it is the uncertainty and inconsistency of the lawmaker in this sense that explains the contradiction between the relevant theoretical understanding of this rule and its practical application). But this is clearly not enough, because the very existence of the relationship must be provided by the legal tools of legal protection. This is not done yet, although the world experience, in principle, contains examples of legal configurations that are quite effective in this context. After all, the purpose of possessory protection of property, including what is legitimate and acceptable in society, but not based on the title, is a simplified protection mechanism. This process fully meets the task of prompt recovery of jurisdictional methods of violated subjective rights in a simplified manner. It differs in such essential features as the inadmissibility of a dispute over the right, the effectiveness of the protective reaction, the preliminary and temporary nature of the protected situation and the possibility of violence through the exercise of protective authority [6, p. 299].

In resolving the issue of protection of the actual holder of the property from violations by any other persons, the idea does not matter whether the occupier has a legal title, as well as a reference to the presence or absence of the title of the other party. For the effectiveness of the possessory mechanism, the plaintiff only states that he was deprived of actual possession of the thing or has obstacles in its maintenance. Of course, these circumstances are subject to proof. But it does not matter to the court who sought protection, the possessor or the owner, or a bona fide purchaser. This allows individual researchers to talk about virtually unlimited distribution of holdership protection, applying it to unscrupulous buyers and even thieves, if they are subjected to violence by third parties or even the owner. According to this position, the state thus undertakes to prevent and eradicate violence in resolving property disputes and establishing civil peace in society [7]. We are not in favor of such a radical change in civil law. After all, in comparing the protective capabilities of the owner, who may have lost his property due to personal negligence, and the person who stole it, the determinants are not only legal but also moral, ethical and socially acceptable factors. Therefore, these extremely essential relations of this kind will be ignored for the time being. But for those types of possession, even without the title, which society through the adopted legislation determines desirable (bona fide illegal acquisition of property, which led to the ancient possession, etc.), simplified possessory protection is necessary. Thus, it is indisputable that civil law recognizes the existence of titleless possession and in some way tries to ensure its protection. With this in mind, we can talk about the existence of a subjective substantive right - the right to illegally possess someone else's property.

#### **References:**

1. Latiev A.N. Simplified protection of property rights in modern Russia. URL: <http://www.yurclub.ru/docs/civil/article43.html>.
2. Bochkarev Yu.A. Protection of possession and the right of possession in the civil law of Russia: Author's abstract. diss.cand. jurid. science. Volgograd, 2007. 22 p.
3. Novitsky I.B. Roman law. 6th edition, stereotypical. Moscow: 1997. 245 p.
4. Tyutryumov I.M. Civil laws with explanations of the Governing Senate and comments of Russian lawyers. Moscow: Statut, 2004. Book 2. 603 p.

5. Konovalov A.V. Possession and property protection in civil law: Diss. ... kan-t jur. Science. SPb .: S.-Peterb. state University, 1999. 220 p.
6. Sklovsky K.I. Property in civil law. - 5th ed. Moscow: Статут, 2010. 893 p.
7. Avlasevich A.I. Problems of acquiring property rights from an unauthorized alienator, possession and ownership protection. URL: <http://www.ibil.ru/index.php?type=review&area=1&p=articles&id=708>.

## **SOME QUESTIONS OF RELIGIOUS EXTREMISM**

**Valery Grishaev**

3rd year student of the University  
of International Business

**Kaliyeva G.S.**

PhD, Associate Professor, University  
of International Business

Now, the problem of religious extremism is widespread not only in Kazakhstan, but also around the world. The term itself is often found in scientific literature, legislative acts, and is used in international law. However, despite this, the term "religious extremism" has not a generally accepted unified interpretation, both at the doctrinal and legislative levels. In turn, the explanations given in the legislation are far from being scientifically sound.

Thus, from the concept of religious extremism, we can draw a conclusion about two components: religion and extremism.

The opinions of the second half of the 20th century include: W. James, who considers that religion has an emotional, but not an intellectual basis [James W. 1993:431]; Z. Freud [Z. Freud].Freud. 1988. p. 132-160], who believes that religion is based on the person himself and his inner world; K. Jung [K. Jung].Jung. 1995:718] argued that religion is based on the collective unconscious, which arises from a person's fear of the unknown dangers of his soul, in religion a person finds space for mental health, protection from the manifestations of the unconscious.

Some scholars hold the position that the definition of extremism should focus on the actions of people, but not on the people themselves, arguing that the classification of a person or group of people as extremist cannot be unambiguous, since it depends on the position of the person applying this definition. Thus, the same group of people can be regarded by some as fighters for justice, but by others as extremists.

A. K. Zharmenova considers that not every clash of opinions and beliefs takes the form of antisociality, illegality and violence, noting that only the presence of specific features should establish whether the action is extremist, or whether it is nothing more than a manifestation of non-standard views within the framework of law enforcement [A. K. Zharmenova. 2016:190-199].

In the context of the above opinions of scientists, it is impossible not to note the position of the UN speaker, expressed in the Representation of this organization in Kazakhstan on May 17, 2019-Fionnula Ni Aolain, who claims that the legislation on combating terrorism, as well as methods of combating extremism in Kazakhstan are often used for political purposes against civil society associations, in particular against religious minorities, and calls on the government to allow these organizations to carry out their activities, which are protected by international law [Fionnula Ni Aolain. 2019].



In 1948, the UN adopted the Universal Declaration of Human Rights, where article 18 proclaims freedom of thought, conscience and religion. Proclaiming these freedoms, the Declaration recognizes the right of everyone to freely change their religion, beliefs, and freely profess religion, both individually and collectively. Article 19 of the Declaration establishes the right to freedom of expression, as well as the right to freely seek, receive and disseminate information and ideas by any means and regardless of national frontiers.

The rights and freedoms proclaimed by this Declaration have to some extent contributed to the consolidation of religious tolerance or to the mutual recognition of the right to follow one's religious convictions. However, its own measure defined for everything, including religious tolerance.

In the last decade, the term "religious extremism" has been used not only more often, but also more broadly. In this regard, the problem of defining this concept is becoming more and more relevant, but despite this, the doctrine does not have a uniform understanding of this socially dangerous phenomenon.

In 1967, J. R. R. Tolkien wrote: Vaneko was one of the first to try to define the concept under study. The scientist noted that this phenomenon is a consequence of one of the twelve changes in the religious behavior of a believer, the various stages of manifestation of which can be determined within the boundaries of two main variables: 1) The ability of a person who professes a particular faith to distinguish between important and secondary ones that make up the creeds of a religious organization; 2) The degree and nature of his denial of other religious organizations [Vanecko JJ. 1967:111-122].

The term "religious extremism" was often used in the context of the struggle against sects and occult organizations during the Soviet Union, but despite this, it did not receive fundamental theoretical research [V. N. Arrestov, 1987].

In 1983, Liebman Ch. made the statement that "religious extremism" should be considered from two points of view: as a set of characteristics that believers can adhere to, and as a process of suppressing these characteristics. Libman Ch. He identified the main components of this socially dangerous phenomenon: 1) The desire to impose one's own system of religious values on others; 2) The extremist's separation from society; 3) The extremist's denial of other creeds, an intolerant and uncompromising attitude towards them.

Libman Ch. believed not without reason, that extremism harms the religious organization itself, which uses it. This author focuses on the need to study the peaceful coexistence of different religions, noting that at the early stages of the integration of religions together with the existing social institutions, this socially dangerous phenomenon was observed to a lesser extent and appeared as a result of a defensive reaction to the decline in the role of religion in society. In conclusion, Liebman Ch. He concludes that the further the state moves away from religion, the more intense religious extremism will manifest itself [Libman Ch. 1987].

Among the researchers who do not share the point of view about the validity of the terms under consideration is L. Innacone, who published in 1992-1999 a number of scientific articles on the problem under study, who believed that these terms are used in politics, in the struggle for power, but rightly notes that the fact of social

tension on religious grounds cannot be canceled [Iannaccone LR. 1997]. In this regard, I. Innacone suggests calling extremist groups sects, or extremist sects, believing that it is the study of the essence of sectarianism that will give more answers to the questions raised than the study of the theoretical aspects of extremism. At the same time, this author believes that the lack of religious freedom is one of the main reasons for this socially dangerous phenomenon [Iannaccone LR. 1999].

Among the researchers of the 2000s, we can mention D. Kanneti-Nisim, who, studying "Hindu extremism" and "Jewish extremism" in 2004, considered these phenomena in the context of their forms of manifestation, namely, in the form of violence, suppression of rights in relation to secular authorities, religious groups by other religious groups [Canetti-Nisim D. 2004].

Meanwhile, in our opinion, the remark of Aitzhanova A. that religious extremism can be manifested both to representatives of other religions, and in different currents of the same religion, arising in connection with the interpretation of its basic dogmas, is fair [Aitzhanova D. 2019].

Such researchers as Skvortsova T. A., Vertiy M. Yu. and Sementsova A. M. interpret the concept of "religious extremism" equally, namely, as a confession of the ideology of intolerance to representatives of another or their own religion, leading to the commission of illegal acts, to the violation of the rights of other persons, society and the state as a whole [Vertiy M. Yu., Skvortsova T. A., Sementsov A.M. 2007].

A comparable point of view is shared by Neil J. Smith. Kressel, believing that most creeds in one way or another can hinder the development of society, and the root of the problem lies in the religious texts themselves, the truth of which is not questioned by believers [Kressel, Neil. Bad Faith. 2007. P. 18.]

The opposite point of view is held by E. N. Pluzhnikov, who, as a result of his research, came to the conclusion that representatives of the main world religions are convinced that the manifestation of extremism is alien to religion and is criticized by believers. Representatives of traditional religions claim that there is no religious extremism as such due to the fact that religion is a truth, and therefore good and good, where there is no place for such "ugliness" [Pluzhnikov E. N. 2010. P. 5].

The protest attitude towards peaceful representatives of Islam was also confirmed by Turkish President Recep Tayyip Erdogan at the opening ceremony of the Cambridge Central Mosque in the UK (December 2019), noting that the concept of "Islamic terrorism" does not exist, and countries that have long been considered the center of democracy are now infected with the disease of Islamophobia, stressing that as a religion of peace, Islam is unreasonably identified with terrorism, since a veritable Muslim cannot be a terrorist. Erdogan also noted the attempts of DAESH terrorists to pervert the norms of Islam.

### **Библиографический список**

1. Айтжанова Д. Противодействие религиозному радикализму: зарубежный опыт стр. 50. Материалы международной научно-практической конференции. Нур-Султан, 4 апреля 2019 г. [kisi.kz/images/terror.pdf](http://kisi.kz/images/terror.pdf)

2. Арестов В.Н. Религиозный экстремизм: содержание, причины и формы проявления, пути преодоления. Харьков: Высшая школа; 1987
3. Вертий М.Ю., Скворцова Т.А., Семенцов А.М. Религиозный экстремизм как политико-правовой феномен//Философия права. 2007. № 1. С.114
4. Джеймс У. Многообразие религиозного опыта. Пер. с англ. В. Г. Малахиевой-Мирович и М. В. Шик - М.: Наука, 1993. - 431 с.
5. Жарменова А.К. Экстремизм: природа, содержание, причины <https://elar.urfu.ru/bitstream/10995/46026/1/ipou-2016-29.pdf>
6. Плужников Е.Н. Понятие религиозного экстремизма и его проявление в современной России//Вестник РУДН, серия Политология (2010 год). <https://cyberleninka.ru/article/n/ponyatie-religioznogo-ekstremizma-i-ego-proyavleniya-v-sovremennoy-rossii/viewer>
7. Фионнула Ни Аолэйн <https://informburo.kz/novosti/v-oon-vyrazili-obespokoennost-po-povodu-metodov-borby-s-ekstremizmom-v-kazahstane.html>
8. Фрейд З. Будущее одной иллюзии (пер. В. В. Бибихин). Вопросы философии. 1988. № 8. С. 132–160
9. Юнг К. Г. Психологические типы. - М.- СПб.: Прогресс-Универс, 1995. - 718 с.
10. Canetti-Nisim D. Two Religious Meaning Systems, One Political Belief System: Religiosity, Alternative Religiosity and Political Extremism. In: Weinberg L, Pedahzur A, editors. Religious Fundamentalism and Political Extremism. London: Routledge; 2004. p. 35–55.
11. Kressel, Neil. Bad Faith: The Danger of Religious Extremism. York: Prometheus Books, 2007. P.18.
12. Liebman CS. Extremism as a Religious Norm. Journal for the Scientific Study of Religion. 1983;22(1):75–86.
13. Iannaccone LR. Toward an Economic Theory of «Fundamentalism». Journal of Institutional and Theoretical Economics. 1997;153(1):100–116
14. Iannaccone LR. Religious Extremism: Origins and Consequences. Contemporary Jewry. 1999;20(1):8–29
15. Vanecko JJ. Types of Religious Behavior and Levels of Prejudice. Sociological Analysis. 1967;28(3):111–122.

## **ДЕЯКІ АСПЕКТИ ПРОХОДЖЕННЯ СТАЖУВАННЯ МАГІСТРАМИ ЗАКЛАДІВ ВИЩОЇ ОСВІТИ ЗІ СПЕЦИФІЧНИМИ УМОВАМИ НАВЧАННЯ**

**Долинська Марія Степанівна,**  
доктор юридичних наук, професор,  
завідувач кафедри господарсько-правових дисциплін  
Інституту права  
Львівського державного університету внутрішніх справ

У Законі України «Про вищу освіту» [1] серед закладів вищої освіти, законодавець виокремив заклади вищої освіти із специфічними умовами навчання.

Зокрема, до закладів вищої освіти із специфічними умовами віднесено: заклад вищої освіти державної форми власності, який здійснює на певних рівнях вищої освіти підготовку курсантів (слухачів, студентів), ад'юнктів для подальшої служби на посадах офіцерського (сержантського, старшинського) або начальницького складу з метою задоволення потреб Міністерства внутрішніх справ України, Національної поліції, Збройних Сил України, інших утворених відповідно до законів України військових формувань, центральних органів виконавчої влади із спеціальним статусом, Служби безпеки України, Служби зовнішньої розвідки України, центрального органу виконавчої влади, що реалізує державну політику у сфері охорони державного кордону, центрального органу виконавчої влади, який забезпечує формування та реалізує державну політику у сфері цивільного захисту [1].

Львівський державний університет внутрішніх справ, як заклад вищої освіти зі специфічними умовами навчання, також надає право здобуття особами якісної вищої освіти у галузі знань 08 «Право» спеціальності 081 «Право» за коти фізичних та юридичних осіб.

Варто пригадати, що відповідно до Стандарту вищої освіти за спеціальністю 081 «Право» для другого (магістерського) рівня вищої освіти, затвердженого наказом МОН України від 17 серпня 2020 року за № 1053, Освітньо-професійною програма «Право» другого (магістерського) рівня вищої освіти передбачено 30 кредитів ЄКТС для проходження професійної практики.

Відповідно до Освітньо-професійної програми «Право» другого (магістерського) рівня вищої освіти, що затверджена наказом Львівського державного університету внутрішніх справ 02 вересня 2020 року за № 196, професійна практика є обов'язковим компонентом (ОК 10) при підготовці здобувачі освітнього ступеня «магістр» за спеціальністю 081 «Право» юридичного факультету та Центру післядипломної освіти, заочного та дистанційного навчання ЛьвДУВС.

Зокрема, здобувачі освітнього ступеня «магістр» за спеціальністю 081 «Право» Інституту права Львівського державного університету внутрішніх справ проходять професійну практику у три етапи.

З точки зору цього дослідження, на нашу думку, серед органів, де проходять професійну практику магістри, слід виокремити територіальні органи управління Національної поліції України, а також територіальні органи Міністерства юстиції України.

Зокрема, на другому етапі проходження професійної практики здобувачі освітнього ступеня «магістр» за спеціальністю 081 «Право» мають можливість підвищити та розвинути свої знання в органах прокуратури, нотаріату та адвокатури.

Варто наголосити на тому, що проходженню професійної практики в територіальних органах Міністерства юстиції передуює підписання Меморандумів між Львівським державним університетом внутрішніх справ та міжрегіональними управліннями Міністерства юстиції України, в тому числі Південно-Західним міжрегіональним управлінням Міністерства юстиції та Західним міжрегіональними управліннями Міністерства юстиції.

При цьому зауважуємо, що вказані меморандуми стосуються професійного стажування магістрів саме у державних нотаріальних конторах.

Нотаріальна діяльність – це різновид юридичної діяльності, що має превентивний (попереджувальний) характер, та включає сукупність постійно або систематично здійснюваних публічних дій, спрямованих на юридичне закріплення безспірних цивільних прав і фактів (надання офіційної сили, вірогідності юридичним правам, фактам і документам), які виконуються органами нотаріату та квазінотаріату з метою забезпечення захисту прав і законних інтересів фізичних та юридичних осіб, які звернулися за вчиненням нотаріальних дій та наданням правової допомоги [2, с. 83].

Хоча державні нотаріальні контори і є юридичними особами, однак керівництво ними здійснюється Міністерством юстиції України через територіальні органи Мін'юсту [3, с. 90; 4, с. 202].

Із аналізу норм статті 5 Закону України «Про нотаріат» [5] вбачається, що до обов'язків як завідуючого державної нотаріальної контори, так і державного нотаріуса контори не відноситься проведення навчання магістрів з метою оволодіння навичками нотаріальної професії.

Тому, як правило, вони не зацікавлені у «всеосяжному» ознайомленні магістрів з «тонкощами» нотаріальної діяльності.

Хоча праця магістрів вітається у роботі з формуванням матеріалів архіву державної нотаріальної контори.

Варто наголосити, що найбільш кваліфіковані та працездатні магістри, при потребі державної нотаріальної контори у кадрах, після проходження професійної практики, запрошуються працювати на посади консультанта чи діловода державної нотаріальної контори.

Як зауважувалося нами раніше, компетентний консультант державної нотаріальної контори сприяє громадянам у здійсненні їх законних прав та інтересів. А при умові успішного складання кваліфікаційного іспиту здобуває професію нотаріуса, отримує свідоцтво про право на зайняття нотаріальною діяльністю та може працювати як державним нотаріусом так і займатися незалежною приватною нотаріальною діяльністю [6, с. 34].

Надання відповідних баз для проходження практики здобувачами вищої освіти освітнього ступеня «магістр» є одним і основними завдань закладів вищої освіти, в тому числі закладів вищої освіти зі специфічними умовами навчання.

На нашу думку, практикоорієнтованість навчання юристів закладами вищої освіти зі специфічними умовами навчання є невід'ємною складовою як реформи юридичної освіти в Україні, так і академічної відповідальності закладів вищої освіти.

### **Список літератури:**

1. Про вищу освіту: Закон України від 1 лип. 2014 р. № 1556-VII. *Відомості Верховної Ради (ВВР)*, 2014, № 37-38, ст.2004.
2. Долинська М. С. Особливості реалізації нотаріальної діяльності в незалежній Україні. *Науковий вісник Львівського державного університету внутрішніх справ. Серія юридична*. 2015. Вип. 3. С. 75 – 84.
3. Долинська М. С. Нотаріат: підручник. Львів. Ліга-Прес. 2018. 398 с.
4. Долинська М. С. Нотаріальний процес: підручник. Львів: Львівський державний університет внутрішніх справ 2019. 652 с.
5. Про нотаріат: Закон України від 02.09.1993 р. № 3425-ХП. *Відомості Верховної Ради України*. 1993. № 39. Ст. 383.
6. Долинська М. С. До питання доступу консультантів державних нотаріальних контор до професії нотаріуса в Україні. *Міжнародна конференція «Наука і сучасність: виклики глобалізації»*. Частина II ( юридичні науки, педагогічні науки, політичні науки). м. Київ, 25 травня 2013 року. Центр наукових публікацій, 2013. С. 31– 34.

## ОКРЕМІ АСПЕКТИ МОТИВАЦІЇ ПРАЦІ ЕКСПЕРТА СПЕЦІАЛІЗОВАНОЇ УСТАНОВИ

**Кіпушева Тетяна Володимирівна,**

науковий співробітник

Національний науковий центр «Інститут судових експертиз  
ім. Засл. проф. М. С. Бокаріуса», Україна

**Курдес Елла Петрівна,**

науковий співробітник

Національний науковий центр «Інститут судових експертиз  
ім. Засл. проф. М. С. Бокаріуса», Україна

Висновок експерта є одним із видів доказів у суді. Від належно проведеної експертизи залежить об'єктивність розгляду справи. Кадрова політика спеціалізованої установи має бути націлена на комплектування посад кваліфікованими фахівцями й подальший розвиток персоналу. Серед складових цієї політики не останнє місце посідає мотивація праці співробітників. Словник-довідник соціального працівника наводить поняття «мотивація» як систему мотивів, що визначає конкретні форми діяльності або поведінки людини, а також як стимулювання себе самого або інших на виконання діяльності, скерованої на досягнення індивідуальних та спільних цілей організації [1]. Метою мотиваційних процесів є максимальне отримання користі від наявного кадрового потенціалу. Будь-яка праця — це джерело матеріальних і духовних задовольень особи. Тому питання заохочення людини до праці не втрачає своєї актуальності та потребує подальших досліджень. Поняття «мотивація до праці» слід розуміти як свідоме прагнення до задоволення потреб особи, її успіху. З іншого боку — це боязнь невдачі. Також це внутрішнє спонукання до дій із метою досягти певної мети. Судово-експертна діяльність характеризується своєю специфічністю, зважаючи на це, побудова дієвої системи мотивації експерта спеціалізованої установи — це вимога часу, яку потрібно розробити з урахуванням згаданої вище специфіки цієї діяльності.

Основними формами трудових відносин між адміністрацією та найманими працівниками на рівні юридичної особи є колективні договори та контракти, які містять мотиваційні елементи: у колективних договорах закладено загальні положення та нормативи відносин, а в контрактах — індивідуальні [2, с. 540]. Мотивацію праці експерта слід нормативно врегулювати, що, зі свого боку, сприятиме системності та сталості цього напрямку кадрової роботи. Таке регламентування має бути чітко обумовленим і зрозумілим, а також містити відповідальність сторін за недотримання приписів. Вважаємо матеріальне стимулювання — передусім конкурентоспроможну заробітну плату на ринку праці — головним стимулом до праці. Важливою складовою системи оплати праці експерта має стати щомісячне преміювання за результатами праці, що є суттєвим мотиваційним чинником роботи. При цьому мотивація до праці

повинна мати індивідуальний характер, що покладає на адміністрацію та кадровий підрозділ обов'язок диференціювати підхід до кожного окремого співробітника.

Окрім матеріальних методів стимулювання існують нематеріальні: участь у дорадчих органах, дошка пошани, грамоти, подяки з боку керівництва та інше. Останнім часом провідні компанії практикують інноваційні методи мотивації персоналу, спрямовані на створення в колективі особливого морально-психологічного клімату — із відчуттям комфорту, підтримки й поваги до працівників [3, с. 25]. Такими інноваційними методами можна вважати: щорічні конкурси серед працівників із врученням цінних подарунків; оприлюднення у власних друкованих виданнях інформації про кращих співробітників; додаткове грошове заохочення співробітників, які працюють понаднормово; організацію та проведення корпоративів [3, с. 24].

З іншого боку, мотиваційні чинники можна розподілити на зовнішні та внутрішні. Так, до зовнішніх чинників належать заробітна плата й інші види грошової винагороди, умови праці, статус посади та безпека роботи, а до внутрішніх — досягнення в роботі, відгуки про якість виконаної роботи, відчуття відповідальності за виконану роботу, можливість для особистого розвитку й навчання. Переважання зовнішніх чинників над внутрішніми з часом спричинить значні матеріальні витрати. До того ж застосування зовнішніх мотиваційних чинників має нетривалий ефект мотивації та потребує постійних дотацій з боку адміністрації [4, с. 64—65]. Тому кадрова політика спеціалізованої установи має бути спрямована саме на підвищення ролі внутрішніх чинників мотивації персоналу, при цьому підтримуючи на достатньому рівні зовнішні мотиваційні чинники. Водночас, застосовуючи конкретні методи мотивації працівників, слід: враховувати психологічні особливості кожної особи; ставити завдання, які відповідають кваліфікаційним і діловим якостям працівника та які можна реально виконати; диференціювати персональну грошову винагороду за виконану роботу залежно від особистого внеску; дотримувати принципу справедливості та відкритості під час нарахування заробітної плати [4, с. 66]. Мотиваційні методи варто запроваджувати за допомогою системного та цілеспрямованого впливу на всі боки функціонування колективу, що в остаточному підсумку сприятиме підтриманню позитивному морально-психологічному клімату, підвищенню продуктивності праці, стабільності й надійності роботи всієї установи [5, с. 203].

Зміни в організації діяльності спеціалізованих установ можуть як позитивно, так і негативно впливати на мотивацію працівників до праці. Так, організаційно-штатні зміни на деякий час відволікають персонал установи від виконання посадових обов'язків. Поверхове складання колективних угод може спричинити помилки в системі оплати праці, що також позначиться на мотивації співробітників. Невідповідність оплати праці витраченим зусиллям багатократно знижує мотиваційну ефективність. Своєчасно виплачена заробітна плата має стимулюючий ефект. Повне позбавлення премії викликає внутрішній психологічний протест. Суттєве мотиваційне значення для праці та



професійного зростання має система надбавок, до яких належать надбавки за: особливі умови праці, виконання особливо важливої роботи, високу професійну майстерність, вислугу років, знання та застосування іноземних мов та ін. Належно організована професійна підготовка формує колектив професіоналів, налаштованих на виконання поставлених перед ними завдань. І це — не остаточний перелік усіх чинників, на які має зважати адміністрація спеціалізованої установи на шляху до створення дієвої мотиваційної системи. Вважаємо контракту форму трудових відносин найбільш дієвою мотиваційною формою організації та оплати праці, оскільки контракт укладають письмово й він має індивідуальне регулювання обов'язків сторін. Також на мотивацію праці впливають такі чинники, як: матеріально-технічна база установи, створення належних умов праці, участь персоналу в розв'язанні стратегічних завдань установи.

Отже, належним чином розроблена та нормативно закріплена система мотивації експертів, її неухильне дотримання з боку адміністрації, що поєднує як матеріальні, так і нематеріальні методи, індивідуальний підхід до кожного працівника повинні стати дієвим механізмом для підвищення продуктивності праці спеціалізованої установи.

### Список літератури

1. Кизименко Л. Д., Бедна Л. М. Словник-довідник соціального працівника (для студентів та соціальних працівників). Міні-глосарій. Львів: ДЦ МОУ, 2000. URL: <http://ipp.lp.edu.ua/Library/004/004.html> (дата звернення: 29.05.2021).
2. Чернявська Є. І., Маслош О. В., Заїка Н. С. Кроки розвитку системи мотивації праці. *Інфраструктура ринку*: електрон. фах. наук.-практ. журн. 2019. Вип. 37. С. 539—545.
3. Долгова Л., Шевченко У. Інноваційні методи мотивації працівників. *Інноваційне підприємництво: стан та перспективи розвитку*: зб. мат-лів III Всеукр. наук.-практ. конф. (м. Київ, 29—30.03.2018). Київ, 2018. С. 23—25.
4. Мединська С. І. Удосконалення системи мотивації персоналу туристичних компаній України в контексті зарубіжного досвіду та культурологічної перспективи. *Нобелівський вісник*. 2017. № 1 (10). С. 63—71.
5. Стрижеус Л. В., Плахутіна Т. І. Сутність та необхідність оцінки мотивації праці персоналу. *Економічні науки. Серія «Економіка та менеджмент»*: зб. наук. пр. Луцького НТУ. 2013. Вип. 10 (38). С. 200—212.

## ДО ПИТАННЯ ПРО БРЕНДОВИЙ КІБЕРСКВОТИНГ ТА СПОСОБИ БОРОТЬБИ З НИМ

**Поп Степан Михайлович**

аспірант кафедри цивільного права та процесу  
Ужгородський національний університет

**Поп Василь Михайлович**

студент 4 курсу юридичного факультету  
Ужгородський національний університет

Розвиток інформаційних технологій значним чином впливає на розвиток електронного бізнесу та сприяє перенесенню підприємницької діяльності з традиційних секторів економіки у сферу кіберпростору, що у свою чергу створює нові виклики для держави її законодавчих, виконавчих та судових органів, а також це здійснює значний вплив на суб'єктів господарської діяльності, громадян та суспільство в цілому. Проте правове регулювання у вищезгаданій сфері суспільних відносин значно відстає від науково-технічного прогресу, та як наслідок сприяє слабкості правового механізму захисту прав інтелектуальної власності, в тому числі прав на торговельну марку, комерційне (фірмове) найменування та права на доменне ім'я. Одним із проявів такої слабкості є поява нового виду злочинності – брендового кіберсквотингу.

При проведенні правового дослідження такого явища як кіберсквотинг Пекар А. відзначає наступне. Кіберсквотинг - це захоплення доменних імен з метою наживи. За кордоном кіберсквотинг досить поширений вид заробітку, він існує практично разом з початком існування Інтернету. Характерними проявами кіберсквотингу називають наступні: придбання доменів, назви яких відносяться до відомих компаній і є добре впізнаваними на ринку; придбання доменів і їх подальший перепродаж за цінами, що є вище за першу ціну [1, с. 73].

Неділько Б. доречно зазначає, що брендовий кіберсквотинг є найпопулярнішим і найприбутковішим видом кіберсквотингу. Та полягає у реєстрації доменних імен, що містять торговельні марки, фірмові найменування, популярні власні імена, тобто засоби індивідуалізації, що охороняються законом [2, с.269].

Такої ж думки дотримується і Вронська Є.А., яка вказує, що брендовий кіберсквотинг – реєстрація доменних імен, що містять товарні знаки, фірмові найменування, популярні власні імена, тобто, засоби індивідуалізації, охоронювані законом [3].

У свою чергу, Юлія Кордунова, вважає, що брендовий кіберсквотинг – реєстрація і продаж доменних імен, що містять точні або схожі назви компаній, торгових марок. Вчена запевняє, що даний вид кіберсквотингу називають «чорним» бізнесом, так як порушуються авторські права компаній. Такі спекуляції з доменними іменами мають високу ймовірність завершитися в суді.

Правда, законні власники товарних знаків часто воліють не судитися, а викупляти захоплені домени [4].

На нашу думку, найбільш влучно поняття брендового кіберсквотингу охарактеризувала Булат Н.М. як розглядає брендовий кіберсквотинг як порушення, що характеризується недобросовісною реєстрацією доменних імен, які відповідають торговельним маркам, іншим засобам індивідуалізації учасників цивільного обороту, товарів і послуг [5, с.73-74].

Аналіз вищенаведеного дає нам можливість визначити протиправну сутність брендового кіберсквотингу, яка полягає в активній поведінці правопорушника, а саме у недобросовісній реєстрації доменного імені, якщо воно містить точну або схожу назву торговельної марки чи іншого засобу індивідуалізації учасників цивільного обороту, товарів чи послуг.

На нашу думку, найбільш ефективними способами боротьби з брендовим кіберсквотингом, як і з будь яким іншим порушення у сфері інтелектуальної власності є судовий (юрисдикційний) та позасудовий (неюрисдикційний) правові механізми.

Юлія Кордунова, доречно відзначає, що для України кіберсквотинг достатньо новий вид правопорушень. Судових справ щодо захисту доменних імен в Україні порівняно мало, доменні спори лише починають розглядатись судами. На жаль, національна правова база України не має спеціалізованих актів, що можуть регулювати цю сферу відносин. На сьогоднішній день, джерелами норм, якими керуються при вирішенні доменних спорів, є Цивільний кодекс України, Закон України «Про охорону прав на знаки для товарів і послуг», Закон України «Про телекомунікації» [4].

Так книга 4 ЦК України є теоретичним підґрунтям правого захисту прав інтелектуальної власності на торговельну марку, комерційне (фірмове найменування та інших у разі протиправного їх використання в назві доменного імені [6].

Відповідно до Закону України «Про охорону прав на знаки для товарів і послуг» набуття права на торговельну марку засвідчується свідоцтвом.

Разом з тим, абзац 1 частини 1 статті 20 Закону України «Про охорону прав на знаки для товарів і послуг» передбачає, що порушенням прав власника свідоцтва вважається також використання без його згоди в доменних іменах торговельних марок та позначень, вказаних у пункті 5 статті 16 цього Закону (мова йде про тотожні та схожі позначення якщо вони створюють певний ризик для власника свідоцтва, зокрема якщо може виникнути асоціація такого позначення з торговельною маркою) [7].

У той же час, стаття 21 Закону України «Про охорону прав на знаки для товарів і послуг» гарантує, що захист прав на торговельну марку здійснюється у судовому та іншому встановленому законом порядку [7].

Ми вважає, що судовий (юрисдикційний) спосіб захисту був би більш ефективним в результаті розробки спеціалізованого законодавства, яким би була визначена правова сутність брендового кіберсквотингу, та передбачені запобіжні заходи до правопорушників, що здійснюють таку діяльність. Зокрема шляхом тимчасового блокування відповідних доменних імен.

Щодо позасудового (неюрисдикційного) способу боротьби з брендовим кіберсквотингом то вважаємо за доцільне відзначити наступне.

Міжнародний досвід показує, що одним з найбільш ефективних способі вирішення спорів навколо доменних імен в позасудовому порядку є використання процедури UDRP – єдиної політики вирішення спорів щодо доменних імен, затвердженої ICANN (організація, яка на міжнародному рівні вирішує питання функціонування мережі Інтернет, в тому числі стосовно доменів). Розгляд спорів за процедурою UDRP часто є більш простим, передбачуваним і дешевим способом захисту прав у порівнянні зі зверненням до національних судів [4].

Відповідно до повідомлення ТОВ «Хостмайстер» (представник адміністратора домену .UA) компанія «Хостмайстер» та Всесвітня організація інтелектуальної власності (WIPO) уклали договір, на підставі якого в домені .UA з'явиться можливість для вирішення доменних спорів з використанням позасудової процедури на основі UDRP [8]. Отже, станом на сьогодні, відповідний позасудовий механізм врегулювання доменних спорів є доступним і в Україні.

#### Список літератури:

1. Пекар А. Удосконалення правового регулювання захисту доменного імені як похідного засобу індивідуалізації. *Наукові дебати та перспективні орієнтації наукового розвитку*: збірник наукових праць «ЛОГОΣ» з матеріалами I міжнародної науково-практичної конференції (т. 2), Париж, 5 лютого 2021 р. С. 73- 75.

2. Неділько Б. Кіберсквотинг як вид порушення права інтелектуальної власності. *Шевченківська весна: Матеріали міжнародної науково-практичної конференції студентів, аспірантів і молодих вчених*. К.: 2015. Ч. 1 С.269-272.

3. Вронська Є.А., Леус А.М.. Кіберсквотинг – незвичайний вид електронного бізнесу. URL: [http://www.rusnauka.com/11\\_EISN\\_2010/Economics/64355.doc.htm](http://www.rusnauka.com/11_EISN_2010/Economics/64355.doc.htm)

4. Кордунова Ю., Кухарська Н. Кіберсквотинг – доменне рейдерство. 2017 URL: [https://sci.ldubgd.edu.ua/bitstream/123456789/4554/1/%D0%9A\\_9.pdf](https://sci.ldubgd.edu.ua/bitstream/123456789/4554/1/%D0%9A_9.pdf)

5. Булат Н. М. Поняття кіберсквотингу та його види. *Правова держава*. 2018. № 31. С. 72-80.

6. Цивільний кодекс України від 16.01.2003 № 435-IV. *Відомості Верховної Ради України*. 2003. № 40-44. Ст. 356.

7. Про охорону прав на знаки для товарів і послуг: Закон України від 15.12.1993 № 3689-ХІІ. *Відомості Верховної ради України*. 1994, № 7, ст. 36.

8. Офіційне повідомлення ТОВ «Хостмайстер». Світові практики розв'язання доменних спорів для домену .UA. URL: <https://hostmaster.ua/news/?pr20181221>

## ОСОБЛИВОСТІ МІНЛИВИХ ТОРГОВЕЛЬНИХ МАРОК ТА ЇХ ПРАВОВА ОХОРОНА

**Поп Степан Михайлович**

аспірант кафедри цивільного права та процесу  
Ужгородський національний університет

**Поп Василь Михайлович**

студент 4 курсу юридичного факультету  
Ужгородський національний університет

Інститут мінливих торговельних марок є одним із найменш досліджених сучасною цивілістичною наукою та своєрідною новелою у сфері права інтелектуальної власності.

Торговельна марка, яка у незмінному вигляді використовується впродовж тривалого часу стає сильнішою, оскільки таким чином споживачі починають розпізнавати її і вона стає засобом індивідуалізації. Але з іншого боку торговельна марка, яка постійно залишається незмінною, з часом може стати нецікавою та застарілою для споживача. У такому разі, у власників торговельних марок може виникнути бажання змінити її. Тоді у нагоді і можуть стати мінливі торговельні марки або «fluid trademarks». Як впливає з назви, мінливі торговельні марки є марками, що видозмінюються, а тому представлені у динамічному, неоднорідному форматі. При цьому сама торговельна марка не замінюється на іншу, вона зберігає базові риси та включає в себе нові елементи дизайну, які співіснують із головною маркою, що лежить в їх основі [1, с. 289].

Перри Дж. Висконти, Дженніфер Л. Барри і Девід Б. Хазлхерст при визначенні поняття мінлива торговельна марка вказують, що під даним терміном слід розуміти створення та використання багато різних та змінних варіантів певної торговельної марки, які існують поряд з оригіналом та зазвичай зберігають певні особливості оригінальної торговельної марки, у той же час, включають нові елементи дизайну[2].

Роберт Д. Літовіц при інтерпретації терміну мінлива торговельна марка (анг. Fluid Trademarks) зазначає, що така торговельна марка не представлена в єдиному форматі, вона навмисно змінюється всупереч загальноприйнятній думці, про те, що торговельна марка повинна бути статичною, щоб бути ефективною. Вчений також зазначає, що мінлива торговельна марка в жодному разі не повинна сприйматися, як періодичні оновлення (модернізація), просте відображення знака по-різному чи як сімейство знаків [3].

Ліза Пірсон у своєму дослідженні: «Мінливі торговельні марки 2.0: Захист динамічного бренду» виокремлює ще одну особливість таких марок - їх недовговічність, тобто, після короткострокового використання екземпляр такої марки втрачає свою актуальність та змінюється іншим [4].

Ми погоджуємось з таким підходом вченої, оскільки на нашу думку, використання мінливої торговельної марки полягає у приверненні уваги до

відповідного продукту не лише неординарністю такої марки, а також їх динамічністю.

Разом з тим, мінливі торговельні марки - це різновиди спочатку зареєстрованих торговельних марок, які співіснують з основними знаками і намагаючись створити або покращити інтерес споживачів та зміцнити лояльність до торгової марки. Ці варіації, як правило, зберігають певні особливості оригінальної торговельної марки, включаючи нові елементи. Концепція мінливих торговельних марок є суто контрастом з ідеєю традиційних торговельних марок, які покладаються на використання однакових і послідовних слів, зображень та символів, щоб зробити товари чи послуги власника помітними серед споживачів. Натомість мінливі торговельні марки досягають зацікавленості споживачів за допомогою динамічного, привабливого та свіжого набору оригінального знаку [5].

Нажаль законодавство України не містить положення які б тлумачили зміст поняття мінлива торговельна марка.

Проте, аналіз вищенаведеного, дає нам можливість запропонувати власний підхід до розуміння терміну мінлива торговельна марка.

На нашу думку, мінлива торговельна марка – це різновид вже зареєстрованої торговельної марки (або добре відомої), який містить основні елементи оригінальної торговельної марки та додаткові, нові елементи, що спрямовані на зацікавлення споживачів за допомогою створення нового знаку який подібний до оригінальної торговельної марки.

Основною перевагою мінливих торговельних марок є те що вони пропонують надзвичайно унікальні можливості власникам брендів щодо поглиблення і розширення емоційних зв'язків між їх брендами та споживачами. Однак у разі використання мінливих марок виникають специфічні ризики з точки зору законодавства у сфері торговельних марок.

Зміна вигляду торговельної марки може ослабити, а то й зруйнувати її. Зокрема не використання торговельної марки в її зареєстрованому вигляді може стати підставою для припинення дії реєстрації торговельної марки на підставі рішення суду у справі за позовом зацікавленої особи.

Така ситуація зумовлює «гостре» запитання, чи є використання мінливої торговельної марки використанням зареєстрованої торговельної марки?

Завдяки ряду судових рішень з міжнародної судової практики можна зрозуміти, що суди визнають те, що використання змінених варіантів зареєстрованої торговельної марки є її використанням. Наприклад, суд Арнема (Нідерланди) постановив, що використання відтінку жовтого кольору відрізняється від зареєстрованої кольорової торговельної марки для дитячого шампуню, але при цьому відмінності між кольорами дуже незначні і не завдають шкоди розрізняльній здатності зареєстрованого відтінку кольору. Також у Нідерландах суд Амстердама постановив, що використання зображувальної торговельної марки у вигляді, відмінному від зареєстрованого, а також включення до неї деяких (незареєстрованих) елементів не завдало шкоди розрізняльній здатності основних знаків. Натомість суд у Парижі в одній із справ не прийняв варіант торговельної марки, тому що він відрізнявся від

основної марки, враховуючи те, що включене в позначення зображення полум'я під словами було розміщене по іншому і більше того, словесні позначення були записані великими літерами [6, с. 13-14].

Антоніна Пахаренко-Андерсон вважає, що рішення щодо мінімальних допустимих розбіжностей між зареєстрованою торговельною маркою та маркою у тому вигляді, в якому вона використовується, вочевидь, залежить від фактичних обставин справи, які мають бути розглянуті суддею з метою прийняття відповідного рішення. Суддя, зокрема, повинен врахувати сприйняття торговельної марки певним сегментом споживачів, зважаючи, що пересічний споживач знає торговельну марку лише у тому вигляді, в якому вона використовується, і не обов'язково у тому, в якому вона була зареєстрована, щоб мати можливість їх порівняти. На думку вченої, суб'єктивний фактор відіграватиме важливу роль у прийнятті рішення. При цьому тестом на порушення прав на торговельну марку, незалежно від її реєстрації, є ступінь змішування та ймовірність введення споживачів в оману [6, с. 14].

Ми підтримуємо таку правову позицію, проте вважаємо, що було б доречним розробити положення законодавства, які б інтерпретували термін мінлива торговельна марка, регламентували процедуру її створення, зокрема можливість допустимих змін основних елементів зареєстрованої торговельної марки, а також можливість доповнення вже зареєстрованої торговельної марки додатковими елементами.

#### Список літератури:

1. Вартанова А.Е. Мінливі (fluid) торговельні марки. Міжнародна наукова конференція MicroCAD: Секція №25. *Актуальні проблеми розвитку інформаційного суспільства в Україні*. Вісник НТУ "ХПИ". 2014. С. 289.

2. By Perry J. Viscounty, Jennifer L. Barry and David B. Hazlehurst. Fluid Trademarks: All Fun, or Some Risk? *Intellectual Property Today*. 2014. URL: <https://www.lw.com/thoughtLeadership/fluid-trademarks-all-fun-or-some-risk> (дата звернення 28.01.2021).

3. Robert D. Litowitz. Leveraging Fluid Trademarks. *Strafford*. 2013 URL: <http://media.straffordpub.com/products/leveraging-fluid-trademarks-2013-05-21/presentation.pdf>

4. Lisa Pearson. Fluid marks 2.0: Protecting a dynamic brand. *Managingip*. 2013 URL: <https://www.kilpatricktownsend.com/~media/Files/articles/2013/Fluid%20Marks%20Protecting%20a%20Dynamic%20Brand.ashx>

5. Fluid Trademarks Kashish Indian Sub - Continent IPR Management Limited. 2020 URL: <https://www.kashishipr.com/blog/fluid-trademarks/>

6. Пахаренко-Андерсон А. Практика використання інноваційних "мінливих"(fluid) торговельних марок *Інтелект.власність*. 2011. № 2. С. 10–15

## **СТРАТЕГІЇ РОЗВИТКУ БІЗНЕСУ НА ЗАСАДАХ ІНТЕРНЕТ-МАРКЕТИНГУ**

**Мешко Наталія Петрівна,**  
доктор економічних наук, професор,  
завідувач кафедри маркетингу  
та міжнародного менеджменту,  
Дніпровський національний університет  
імені Олеся Гончара, Україна

**Долмазова Маргарита Миколаївна,**  
студентка 4 курсу спеціальності «Менеджмент»,  
Дніпровський національний університет  
імені Олеся Гончара, Україна

Аналізуючи практичні аспекти реалізації Інтернет-маркетингу відомими фірмами і маленькими Інтернет-магазинами [1,2,3], можна зробити висновок, що сутність Інтернет-маркетингу являє собою комплекс заходів з маркетингових досліджень місця фірми на ринку товарів і послуг, а також потреб та поведінки клієнтів, просування фірми (бренду) та її товарів і послуг на ринку з використанням всіх можливостей мережі Інтернет та соціальних медіа.

На практиці, формування стратегій розвитку бізнесу на засадах Інтернет-маркетингу відбувається паралельно з розвитком можливостей мережі Інтернет, розвитку соціальних медіа та розвитком рекламного Інтернет-бізнесу.

Сьогодні така стратегія використовується практично всіма, навіть маленькими фірмами, а проникнення мережі Інтернет у всі куточки світу та розвиток соціальних медіа дозволяє розширити інструменти ORM, зокрема за рахунок таких інструментів як:

- SMM ORM – побудова репутації в соціальних медіа;
- Crisis ORM – робота з «уряткування» репутації під час кризових ситуацій, нападу конкурентів, інформаційної війни та ін.;
- Public ORM – робота зі ЗМІ: написання статей, участь у певних онлайн-шоу та інтерв'ю, що сприятимуть формуванню іміджу компанії та укріпленню її репутації.

З метою кращого розуміння сутності розвитку бізнесу на засадах Інтернет-маркетингу обґрунтуємо ті стратегії підприємств, які є найбільш очевидними і виразними з точки зору їх маркетингової діяльності в мережі Інтернет (рисунок 1).





Рисунок 1. Характеристика стратегій розвитку бізнесу на засадах Інтернет-маркетингу

Як зазначено на рисунку 1, сутність стратегії «Offline-Online» полягає у повному поєднанні Інтернет мережі із стаціонарними точками продажу через створення Інтернет-магазинів, що дозволяє суттєво збільшити продажі через можливість залучення клієнтів зі всього світу. В рамках цієї стратегії здійснюються різноманітні маркетингові дослідження поведінки клієнтів, їх потреб та захоплень, що дає змогу адаптувати послуги і товари до вподобань клієнтів. Окрім цього розвиток соціальних мереж розширює можливості комунікацій підприємств з клієнтами, кількість яких зростає в мільйони разів в порівнянні з офлайн маркетингом. Таким чином, стратегія «Offline-Online» дозволяє просунути бренд компанії в мережі Інтернет і, таким чином, збільшити продажі не тільки через онлайн-сервіси, але й через стаціонарні точки продажу за рахунок правильної Інтернет-реклами серед широкої цільової аудиторії.

Стратегія «Online» в основному використовується невеликими підприємствами та стартапами, які здійснюють свою діяльність виключно в мережі Інтернет. Така стратегія відкриває широкі можливості для розвитку бізнесу і швидкого проходження точки беззбитковості, адже для старту бізнесу в мережі Інтернет не потрібно затрат на будівництво чи дорогу оренду приміщень для офісу, адже у вигляді офісу може бути власна квартира чи гараж, де є доступ до мережі Інтернет, ці ж приміщення паралельно можуть використовуватися як склад. Звичайно, якщо бізнес масштабний, то без оренди великого складу не обійтись. Однак дана стратегія все ж дозволяє максимально оптимізувати фінансові витрати на поточну діяльність підприємства, адже навіть реклама в соціальних медіа, при правильній організації, може бути

безкоштовною. Для клієнтів Інтернет-магазини є зручними, оскільки можна здійснювати замовлення товарів чи послуг 24 години на добу і 7 днів на тиждень, особливо, якщо це стосується сервісів Інтернет-банкінгу або високоавтоматизованих Інтернет-магазинів, які працюють через спеціальних ботів.

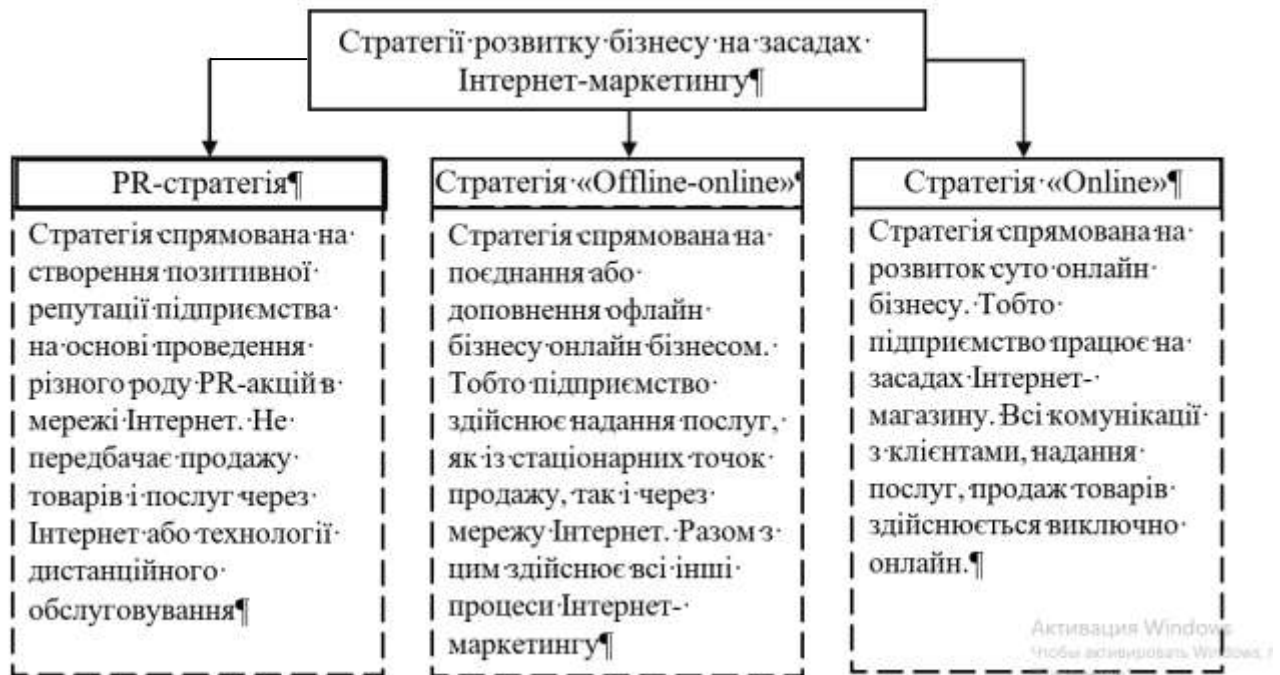
Окрім стратегій Інтернет маркетингу, для розвитку бізнесу підприємства використовують певні маркетингові моделі в цій сфері, зокрема, модель бізнес-бізнес (B2B), модель «бізнес-споживач» (B2C), модель «бізнес-державні органи» (B2A/B2G), модель держава-споживачі (A2C/G2C).

Модель бізнес-бізнес найбільш популярна на сьогоднішній день. Компанії здійснюють всю свою діяльність, починаючи з вибору постачальника або продукту, процесу замовлення товарів у постачальників, отримання рахунків-фактур до проведення платежів та інших операцій на основі використання електронної мережі. За оцінками експертів частка цього сектора в загальному обсязі електронної комерції становить більше 85% [4].

Таким чином, підсумовуючи вищесказане, можна зробити висновок про те, що Інтернет-маркетинг і електронна комерція стали невід'ємними елементами стратегій розвитку бізнесу та мають широкі перспективи в майбутньому, зокрема у сфері соціальних медіа з точки зору поглиблення маркетингових досліджень та персоналізації продукції і послуг фірм відповідно до індивідуальних вподобань клієнтів.

### Список літератури

- 1.Об'єдугіна О. О. Інтернет-маркетинг як засіб маркетингових комунікацій. Управління розвитком. 2014. № 5. С. 9-11.
2. Окландер М. А., Романенко О. О. Специфічні відмінності цифрового маркетингу від інтернет-маркетингу. Економічний вісник Національного технічного університету України "Київський політехнічний інститут". 2015. № 12. С. 362-371.
3. Нескороджена Л. Л. До питання визначення понять «електронний бізнес», «електронна комерція», «електронна торгівля». Наукові записки Інституту законодавства Верховної Ради України. 2017. № 5. С. 17-21.
- 4.Офіційний сайт Євростату. URL: <https://ec.europa.eu/eurostat>

## РОЗВИТОК ПРОФЕСІЙНОЇ КОМПЕТЕНТНОСТІ ВИКЛАДАЧА ЗАКЛАДУ ВИЩОЇ ОСВІТИ

**Морозова Марина Едуардівна,**

кандидат педагогічних наук, доцент,  
доцент кафедри економіки, підприємництва та менеджменту  
ДЗВО «Університет менеджменту освіти», Україна

Формування і подальший розвиток професіоналізму викладача закладу вищої освіти (надалі - ЗВО) сьогодні є однією з основних тем інтегрованої системи освіти. Актуальність пояснюється необхідністю вирішення протиріччя, що створилося, між новими вимогами, запропонованими до педагогічної діяльності, самого викладача як цілісної особистості, суб'єкта освітнього процесу, здатного до професійно-особистісного самовизначення і саморозвитку, конструювання та здійснення гуманістично спрямованих педагогічних систем і технологій, і реальним рівнем професійної компетентності педагога, його готовності вирішувати освітні завдання.

Питання розвитку професійної компетентності викладача знайшли своє відображення в наукових працях Т. Байбара, Н. Бібік, О. Глузман, О. Дубасенюк, А. Деркача, І. Зязюна, В. Лозової, А. Маркової, О. Савченко, та інші.

Вагомими є слова В. Сластеніна: «Потрібно бути компетентним, достеменно знати всі умови виробництва прогнозуючи його розвиток. Знання, компетентність, освіту не можна замінити жодними іншими, навіть кращими людськими якостями» [4].

На наш погляд основна увага повинна приділяється професійним здібностям викладачів, творчому потенціалу, освітнім здібностям для розвитку, а також інтелектуальному і культурному рівню освіти в сучасному суспільстві.

У зв'язку з новою ситуацією в українській освітній сфері важливо вміти працювати в умовах вибору педагогічної позиції, технології, підручників і технічних засобів, змісту і форм навчання тощо. Успішний викладач той, який постійно, впродовж усього життя розвиває свою професійну компетентність, стає справжнім майстром своєї професії [2].

Професійний розвиток викладачів засновано на компетентнісному підході. Компетентно-орієнтований підхід - одне з нових концептуальних орієнтирів, напрямок розвитку освітнього контенту в Україні та розвинених країнах світу.

У вітчизняній науковій літературі найбільш поширеним є визначення компетентності як сукупності знань і вмінь, необхідних для ефективної професійної діяльності: вміння аналізувати, передбачати наслідки професійної діяльності, використовувати інформацію, запропоноване С. Гончаренком. На думку І. Бега «трактування поняття компетентність дуже широке...» [1]. Результатом такого процесу буде формування професійного розвитку викладача, що включає сукупність ключових компетентностей та інтегровані характеристики особистості. Така характеристика має сформуватися у процесі

навчання і містити знання, уміння, ставлення, досвід діяльності й поведінкові моделі особистості.

Орієнтуючись на сучасний ринок праці, освіта визначає одним з головних пріоритетів уміння оперувати технологіями та знаннями, що задовольняють потреби інформаційного суспільства і готують викладачів до реалізації себе як особистості у суспільстві. Сьогодні актуальним є не лише вміння оперувати власними знаннями, а й управляти інформацією, активно діяти, швидко приймати рішення, тобто бути компетентним у своїй професії. Саме тому суспільство підвищує вимоги до сучасного викладача ЗВО, за якими він повинен:

- досконало володіти інформаційною базою дисципліни, що викладає, а також сучасними формами та методами педагогічної діяльності (важливо не лише знати, але й постійно використовувати різні освітні технології);
- бути активним у культурному, політичному, економічному, суспільному житті, постійно слідкувати за новинами у розвитку країни;
- володіти інформаційно-комунікаційними технологіями та засобами – сьогодні це не лише особистісна потреба, а об'єктивна вимога часу, особливо в організації дистанційної освіти.

Виконання цих вимог до сучасного викладача ЗВО може бути забезпечено наявністю певних умов, що спричиняють розвиток професійної компетентності викладача.

Відомо, що «розвиток» має характер комплексного поняття, визначення якого найповніше подане у філософському енциклопедичному словнику: «Розвиток – незворотна, спрямована закономірна зміна матеріальних та ідеальних об'єктів. Не кожна зміна є розвитком. Лише одночасна наявність усіх вище наведених властивостей (незворотність, спрямованість, закономірність) виділяє розвиток серед інших змін» [5].

Треба зазначити, що розвиток професійної компетентності викладача ЗВО відображає цілісність і послідовність процесу зростання професіоналізму викладача. Результатом цього процесу є розвиток професійної компетентності і, як наслідок, набуття як професійних так і особистих компетенцій.

Підвищення професійної компетентності викладача є «процесом змін у професійних діях викладача, його професійних і особистісних якостях; динамічним явищем, яке можна спостерігати, досліджувати, аналізувати; динамічним процесом, що проявляється, головним чином, у професійних знаннях, уміннях, професійній готовності, мотивах діяльності» [3].

Формування професійних компетентностей вимагає певних нововведень в освітній процес, управління ним та організацію методичної роботи на всіх рівнях. Це мають бути організаційні, змістові та технологічні нововведення в першу чергу в діяльності викладача закладу вищої освіти.

Отже, підвищення професійної компетентності викладача ЗВО – складний, багатогранний процес, пов'язаний з усіма векторами розвитку освітнього простору. Важливого значення набуває формування у викладача ЗВО індивідуального стилю роботи, який позиціонується у процесі розвитку творчої діяльності і професійної компетентності та залежить від умов соціуму.

**Список літератури**

1. Бех І.Д. Теоретико-прикладний сенс компетентнісного підходу у педагогіці.— К.: Виховання і культура №12 (17,18)—2009 р.— С.5–7.
2. Морозова М. Е. Теорія та практика управління професійним розвитком науково-педагогічних та педагогічних працівників в умовах трансформаційних змін в освіті : кол. Монографія / Є. Р. Чернишова, Л. М. Колосова, Н. В. Любченко, М. Е. Морозова ; за наук. ред. Є. Р. Чернишової . — Луцьк : Вежа-Друк, 2015. — 296 с.
3. Олійник В. В. Післядипломна освіта в контексті глобалізаційних змін сучасного світу. *Вісник післядипломної освіти: зб. наук. пр.* / редкол.: О. Л. Ануфрієва [та ін.]; гол. ред. В. В. Олійник. Київ: АТОПОЛ, 2014. Вип. 10 (23). С.124-133.
4. Слостенин В. А., Тамарин В. Э. Методологическая культура учителя. Советская педагогика. 1990. № 7. С.82-88.
5. Философский энциклопедический словарь. Москва: Советская энциклопедия, 1989. 948 с.

## **МЕДИКО-ПСИХОЛОГІЧНІ ОСОБЛИВОСТІ ХВОРИХ НА ЦУКРОВИЙ ДІАБЕТ**

**Головченко Олена Валеріївна**

слухач циклу зі спеціалізації

«Медична психологія»

Донецького національного медичного університету,

лікар ендокринолог першої категорії

ДЗ «НПМ РДЦ МОЗ України»,

Україна

**Кабанцева Анастасія Валеріївна**

Науковий керівник

кандидат психологічних наук,

доцент кафедри психіатрії, психотерапії і медичної психології

Донецького національного медичного університету,

Україна

Цукровий діабет (ЦД) — група метаболічних захворювань, що характеризуються хронічною гіперглікемією, яка є результатом порушення секреції інсуліну, дії інсуліну або обох цих факторів [1].

За даними, наведеними в IDF Diabetes Atlas (2019), станом на 2019 рік один з 11 дорослих віком 20-79 років (загалом 463 млн осіб), мав цукровий діабет (ЦД). У кожного 2-го хворого (приблизно 232 млн осіб) діабет не діагностовано. Порівняно з показниками 2017 року кількість дорослих, які мають підвищений ризик виникнення ЦД 2 типу, зросла на 22 млн. 10% глобальних витрат у системі охорони здоров'я – 760 млн доларів – припадає на ЦД [2]. Поширеність цукрового діабету (ЦД) зумовлює зростання соціально-економічних витрат, пов'язаних із розвитком тяжких ускладнень, зокрема серцево-судинних, які призводять до непрацездатності та підвищення смертності хворих.

Психологічні аспекти цукрового діабету обговорюються на трьох рівнях: як етіологічно вагомий фактор, як причина гострих порушень обміну речовин і як реакція на захворювання [3].

У сучасній науці накопичені численні докази того, що існує «взаємозалежність трьох регуляторних систем людського організму, які здійснюють гомеостаз і адаптацію: нервової, ендокринної та імунної» [3]. Такий тісний взаємозв'язок призводить до того, що стрес, впливаючи, в першу чергу, на нервову систему, впливає через неї на імунну та ендокринну системи. Під впливом стимуляції симпатичних нервів відбувається зниження секреції

інсуліну бета-клітинами острівців Лангерганса підшлункової залози, що призводить в результаті до підвищення рівня цукру в крові.

Непрямим доказом впливу підвищеного тону симпатичного відділу вегетативної нервової системи на розвиток цукрового діабету є підтверджене результатами досліджень наявність взаємозв'язку між цукровим діабетом і гіпертонічною хворобою: підвищений артеріальний тиск фіксується у 50-80% хворих на цукровий діабет [4].

Більшість дослідників, визнаючи етіологічну роль психотравми в розвитку діабету, вважають, що вона грає тільки роль провокуючого фактора [5].

Відомо, цукровий діабет II типу найчастіше виникає у людей з надмірною вагою. У свою чергу, надмірна вага може бути наслідком порушень харчової поведінки [6].

Найчастіше виділяють наступні причини порушень харчової поведінки у формі надмірного апетиту:

1. Фрустрації при втраті об'єкта любові.
2. Загальна пригніченість, гнів, страх перед самотністю і відчуття порожнечі.
3. Ситуації, в яких поєднуються небезпека і діяльність, що вимагають неспанья і підвищеної напруги.

У осіб, що страждають цією формою порушення харчової поведінки, виявляється внутрішній конфлікт між прагненнями, з одного боку, до непомірного поглинання їжі, з іншого боку, до відповідності фізичним ідеалам сучасного суспільства [3].

Рудольф (1970) наступним чином узагальнив літературні дані про психосоматичні концепції у виникненні діабету [7]:

1. Конфлікти і неоральні потреби задовольняються за допомогою їжі. Може виникнути ожиріння і ожиріння, услід за чим настає тривала гіперглікемія і далі виснаження інсулярного апарату.
2. Внаслідок прирівнювання їжі та любові один до одного при відібранні любові виникає емоційне переживання стану голоду і тим самим, незалежно від надходження їжі, відповідний діабетичного голодний обмін речовин.
3. Що зберігається протягом усього життя страх веде до постійної готовності до боротьби або втечі з відповідною гіперглікемією без скидання психофізичного напруги. Внаслідок хронічної гіперглікемії може розвиватися діабет.

Таким чином, роль психологічних чинників у виникненні цукрового діабету в даний час доведено, але залишається не до кінця зрозумілим, чи може емоційний стрес викликати діабет у здорових людей, або стрес лише проявляє латентне захворювання.

Відомо, що психологічні чинники через вегетативну нервову систему впливають на рівень цукру в крові у хворих на цукровий діабет [3]. Великою групою дослідників підкреслювалася безсумнівний зв'язок декомпенсації діабету з впливом психічних факторів. Доведено розвиток кетонемії, ацидозу, наростання глікемії, глюкозурії, підвищення діурезу, більш ранній розвиток ускладнень у хворих на цукровий діабет під впливом психічного стресу. [5].

Найбільш яскраві приклади впливу психологічних факторів на стан хворих відзначаються при лабільному перебігу цукрового діабету [8]. Лабільний цукровий діабет характеризується значними коливаннями вмісту глюкози в крові, часто з багаторазовими випадками невідкладної госпіталізації з метою стабілізації стану. Для хворих з лабільним перебігом цукрового діабету характерні підвищена збудливість, нестійкість настрою; вони уразливі, вкрай чутливим, примхливі і егоцентричні [9].

У психоаналізі нерідко відзначається, що соматична хвороба дає так звану «вторинну вигоду»: вона дозволяє людині уникнути вирішення складних проблем і необхідності відповідати зовнішнім або внутрішнім вимогам, отримати турботу і увагу оточуючих і т.п. [7].

Щоб легше розуміти пацієнта хворого на цукровий діабет лікар має знати можливі реакції хворого на діагноз. Різними авторами виділено велике число варіантів психологічного і патологічного реагування особистості на хворобу. Проте, незважаючи на відмінності пропонованих систематик, в основі їх лежать наступні типи особового реагування на хворобу:

- адекватна (гармонійна) реакція;
- перебільшення тяжкості захворювання;
- недооцінка тяжкості захворювання, включаючи заперечення факту хвороби (анозогнозію);
- усвідомлене спотворення оцінки хвороби (агравация, симуляція, дисимуляція).

У більшості хворих соматичного профілю реакції на хворобу носять адекватний характер і піддаються свідомому контролю і корекції.

У хворих на цукровий діабет нерідко спостерігається ряд психологічних порушень, що виникають як на органічному тлі, так і внаслідок хронічного психологічного стресу [10].

Реакція хворих на постановку діагнозу характеризується вираженим емоційним дистресом внаслідок усвідомлення факту хронічної хвороби [5]. У хворих виникають нозогенні психологічні зміни, в тому числі такі емоційні реакції, як страх, гнів, горе, страждання, тривога, з'являються замкнутість, відчуженість, збіднення контактів з людьми, пасивність, посилюється тривожність, виникають невпевненість в собі і розлади самооцінки аж до формування комплексу неповноцінності [11], страх негативного ставлення з боку інших, страх перед можливими важкими ускладненнями цукрового діабету, деякі нав'язливі стани [8].

Не тільки сам факт наявності важкого хронічного захворювання з імовірними ускладненнями, але і необхідність перебудови всього життя, підпорядкованої вимогам самостійного лікування і постійного перебування в стаціонарі, ставить хворого в умови тривалої психотравмуючої ситуації [3].

Внаслідок хронічного психологічного стресу змінюється особистість хворого, виникають невластиві йому раніше психологічні особливості, такі як загальний знижений фон настрою, емоційна лабільність, часті невротичні реакції, байдужість, нездатність прийняття в багатьох випадках самостійних



рішень [10]. Вираженість цих змін залежить від особливостей особистості хворого і характерною для нього реакції на стрес [8].

Серед емоційних розладів при цукровому діабеті найбільш часто зустрічаються депресії [12]. При цьому до кінця не ясно, чи є депресії результатом біохімічних змін, властивих основному захворюванню, або результатом дії психосоціальних і психологічних факторів, пов'язаних з діабетом (реакції горя) [5]. Мабуть, в даному випадку «психогенний і соматогенний фактори по черзі виступають то у вигляді причини, то у вигляді слідства, формуючи психогенно-соматогенний, або психосоматичний, цикл» [5].

Слід підкреслити, що існують численні труднощі вивчення психологічних чинників цукрового діабету, як і інших захворювань. Можливо вивчити психологічні особливості хворих, але невідомо, чи були виявлені властивості притаманні їм до захворювання, або ж вони з'явилися пізніше і обумовлені впливом самої хвороби.

Хворі на цукровий діабет потребують підтримки і розуміння з боку фахівців. Часто психологічним аспектам діабету мало або зовсім не приділяється ніякої уваги. Психологічне благополуччя є важливою метою лікування при діабеті. Компенсація діабету може поліпшити психологічний стан пацієнта і, у свою чергу, психологічні фактори можуть впливати на ступінь компенсації діабету.

З огляду на те, що психосоціальні наслідки цукрового діабету впливають на перебіг хвороби та можуть спричинити передчасну смерть, психосоціальні втручання є невід'ємною частиною лікування діабету. Вони є вагомими для поліпшення глікемічного контролю та поведінки при самодопомозі.

### Список літератури

1. Хиць А.Р. ADA 2021 р.: оновлені рекомендації з менеджменту пацієнтів з цукровим діабетом// Український медичний часопис.-2021. <https://www.umj.com.ua/article/206407/ada-2021-r-onovleni-rekomendatsiyi-z-menedzhmentu-patsiyentiv-z-tsukrovim-diabetom>
2. Марченко О. Предіабет і цукровий діабет: стратегії, що допомагають зупинитися вчасно // Здоров'я України 21 сторіччя.- 2020.- № 24 (493).- С.51-52
3. Бройтигам В., Кристиан П., Рад М. Психосоматическая медицина: Кратк. учебн. / Пер с нем. Г.А. Обухова, А.В. Бруенка; Предисл. В.Г.Остроглазова. – М.: ГЭОТАР МЕДИЦИНА, 1999. - 376 с.
4. Будневский А. В. Психосоматические соотношения у больных сахарным диабетом 2 типа в сочетании с артериальной гипертензией / А.В.Будневский, Д.А.Гладковский // Прикладные информационные аспекты медицины. – 2009. – №1. – С. 34–38.
5. Елфимова Е.В. Сахарный диабет и психика: этиопатогенетические взаимосвязи / Е.В. Елфимова, М.А. Елфимов // Заместитель главного врача. - 2008. -№ 3. - С. 31-47.

6. Александер Ф. Психосоматическая медицина. Принципы и практическое применение / Пер. с англ. С.Могилевского. – М.: Изд-во ЭКСМО-Пресс, 2002. – 352 с.
7. Малкіна-Пих І. Г.. Психосоматика: Довідник практичного психолога. - М.: Изд-во Ексмо. – 2005.- 992 с.
8. Безбах В. Н. Стратегия лечения и особенности клиники психических расстройств и психосоциальных проблем у больных сахарным диабетом. Социально-психиатрические аспекты сахарного диабета // Международный эндокринологический журнал. – 2005. – №1. – С. 92–98.
9. Михайлова Е. А. Психологічні особливості дітей та підлітків, хворих на цукровий діабет 1 типу / Е. А. Михайлова, Д. А. Мітельов, Т. М. Матковська. // Український журнал дитячої ендокринології. – 2019. – №4. – С. 43–50.
10. Выборных, Д.Е. Психические нарушения при сахарном диабете /Д.Е. Выборных // Мед. помощь. 1994. - № 5. - С. 35-37.32
11. Агирбова Д. М. Психологические особенности детей болеющих сахарным диабетом / Д. М. Агирбова, З. М. Альборова // Современные научные исследования и разработки. – 2019. – №1. – С. 72–73.
12. Сахарный диабет и депрессивные расстройства / М.Б.Анциферов (и др.) // «РМЖ».- 2003.- №27.
13. Поберей Д. Н. Психосоматичні аспекти розвитку цукрового діабету/ Д.Н. Поберей, Т.В. Мелліна // Український науково-медичний молодіжний журнал.- 2012.- №67.-С. 105-108.
14. Голдобін П. О. Психологічний та нутриціологічний підходи до модифікації стилю життя при цукровому діабеті // Український медичний часопис. – 2017. – №5. – С. 54–56.
15. Кабанцева, А. В., and К. Г. Селіванова. Методологічні підходи до сучасних інформаційних технологій оцінки психічного здоров'я. Diss. Харків: Нац. аерокосм. ун-т ім. МЄ Жуковського «Харків. авіац. ін-т», 2020.
16. Кабанцева А. В. Паніка як психологічний фактор інформаційної небезпеки особистості / А. В. Кабанцева, О. А. Панченко // Психологія і особистість : наук. журнал / Інститут психології імені Г. С. Костюка НАПН України ; Полтав. нац. пед. ун-т імені В. Г. Короленка. – Київ ; Полтава : ПНПУ імені В. Г. Короленка, 2020. – Вип. 2 (18). – С. 9-22.
17. Аршава И. Ф. Психологический аспект сахарного диабета: проблемы и перспективы / И. Ф. Аршава, Я. Р. Аминова. // Международный медицинский журнал. – 2011. – №4. – С. 6–9.
18. Суркова Е. В. Клинические, психологические и психопатологические аспекты сахарного диабета : автореф. дис. на здобуття наук. ступеня докт. мед. наук / Суркова Е. В. – Москва, 2006. – 20 с.

## ХІРУРГІЧНЕ ЛІКУВАННЯ ХРОНІЧНОЇ ДУОДЕНАЛЬНОЇ НЕПРОХІДНОСТІ

**Колосович Игорь Владимирович**  
**Ihor Kolosovych**

доктор медицинских наук,  
профессор, заведующий кафедрой хирургии №2  
Национальный медицинский университет имени А.А. Богомольца  
г. Киев, Украина

**Черепенко Игорь Витальевич**  
**Ihor Cherepenko**

кандидат медицинских наук,  
ассистент кафедры хирургии №2  
Национальный медицинский университет имени А.А. Богомольца  
г. Киев, Украина

Хронічна дуоденальна непрохідність (ХДН) – захворювання, в основі патогенезу якого лежить порушення прохідності дванадцятипалої кишки (ДПК), зокрема внаслідок артеріомезентеріальної компресії (АМК) ДПК [2]. Консервативному лікуванню підлягають лише початкові стадії розвитку захворювання. При прогресуванні явищ АМК корекція порушень можлива лише хірургічним шляхом. Найбільш поширеними та ефективними є операції, які полягають у дрениванні другої або третьої частин ДПК, так звані дуоденоєюностомії, а серед них – дуоденоєюностомія за Ворре. Однак дана операція супроводжується розвитком післяопераційних функціональних порушень у вигляді больового та диспепсичного синдромів у 75-80% хворих [1].

**Мета.** Порівняти результати хірургічного лікування хворих на хронічну дуоденальну непрохідність.

**Матеріали і методи.** На кафедрі хірургії №2 було розроблено та впроваджено у клінічну практику спосіб дуоденоєюностомії, суть якого полягає у наступному: після мобілізації ДПК за Кохером, формували співустя між поздовжньо розсіченими передньою стінкою нижньої горизонтальної частини ДПК і короткою петлею порожньої кишки, яку безпосередньо за сформованим співустям виключали заглушковою по типу О.О. Шалімова. За даною методикою було прооперовано 15 хворих. Хворих обстежували у різні строки післяопераційного періоду протягом 5 років. Із спеціальних методів обстеження хворих використовували релаксаційну дуоденографію, евакуаторну функцію дуоденоєюнального переходу досліджували за допомогою ультразвукового методу з використання ехоконтрастних речовин.

**Результати і обговорення.** Порушень евакуації з боку ДПК виявлено не було. Нами також не зареєстровано жодного випадку розвитку функціональних

ускладнень (больового, диспепсичного синдромів) у хворих, прооперованих за розробленим способом. Згідно літературних даних частота післяопераційних ускладнень після виконання стандартних методик дуоденоєюностомії складає 20-25%.

**Висновки.**

Виконання розробленого способу дуоденоєюностомії дозволяє покращити результати хірургічного лікування хворих АМК за рахунок виключення з пасажу компресованої порції ДПК, адекватного дрениванням постстенотичної частини кишки.

**Список літератури**

1. Vakhrushev Y.M., Busygina M.S., Lukashevich A.P. Chronic duodenal stasis and the state of cavity intestinal microbiota. *Experimental and Clinical Gastroenterology*. 2020; (9):4-10. (In Russ.) <https://doi.org/10.31146/1682-8658-ecg-181-9-4-10>.
2. Shi Y, Shi G, Li Z, Chen Y, Tang S, Huang W. Superior mesenteric artery syndrome coexists with Nutcracker syndrome in a female: a case report. *BMC Gastroenterol*. 2019 Jan 23;19 (1):15. doi: 10.1186/s12876-019-0932-1. PMID: 30674275; PMCID: PMC6343343.

# ДИФФЕРЕНЦИРОВАННЫЙ ПОДХОД В ХИРУРГИЧЕСКОМ ЛЕЧЕНИИ ОСТРОГО КАЛЬКУЛЁЗНОГО ХОЛЕЦИСТИТА ОСЛОЖНЁННОГО ГНОЙНЫМ ХОЛАНГИТОМ

**Хамдамов Бахтиёр Зарифович**

DSc, доцент кафедры факультетской и госпитальной хирургии Бухарского  
Государственного медицинского института.

**Хайдаров Фаррух Нуритдинович**

врач ординатор отделения экстренной хирургии Бухарского филиала  
Республиканского научного центра экстренной медицинской помощи.

**Введение:** По данным литературы гнойные холангиты и механическая желтуха развиваются в 23-25% случаев, вследствие острого калькулёзного холецистита или же холедохолитиаза (1,2). Результаты хирургического лечения острого холецистита, осложнённого гнойным холангитом, остаются неутешительными, а некоторые вопросы диагностики, лечебной-тактики, характера и объёма оперативных вмешательств не вполне выяснены (3,4,5).

**Цель исследования:** Улучшение результатов хирургического лечения острого калькулёзного холецистита осложнённого гнойным холангитом.

**Материал и методы:** В клинике Бухарского филиала РНЦЭМП с 2016 по 2021 годы прооперировано 378 больных калькулёзным холециститом, 198 из них - по поводу острого калькулёзного холецистита, холедохолитиаза осложнённого гнойным холангитом (ГХ). Пациенты старше 60 лет составили 138 (70%), женщин было 107 (78%), мужчин- 31 (22%). Холедохолитиаз выявлен у 89%, стеноз терминального отдела – у 80%, инфильтрат гепатодуоденальной связки, перихоледохеальный лимфаденит- у 34%, индуративный панкреатит-у 15%, стеноз большого дуоденального сосочка (БДС)- у 10% пациентов. Основным фактором нарушения пассажа желчи и развития гнойного холангита являлся холедохолитиаз. Наличие явлений гнойного холангита в сочетании с деструктивным холециститом было выявлено в 73 (37%) случаев. Флегмонозный холецистит подтвержден у 41 (56%), эмпиема желчного пузыря – у 20 (28%), гангренозный холецистит – у 8 (10%), гангренозный перфоративный у 4 (6%) пациентов. Явления деструкции, осложнённые перитонитом, наблюдалось у 9% пациентов.

Клиническая картина заболевания была достаточно типичной и почти всегда укладывалась в гепатохоледохеальный синдром, то есть в триаду: боли, желтушное окрашивание склер и кожных покровов, озноб. При поступлении больных в стационар наряду с оценкой общего состояния диагностическим исследованием проводили комплексное лечение, включающее: антибактериальные препараты, спазмолитики, анальгетики, дезинтоксикационные и другие средства, направленные на профилактику

острой печёночной недостаточности. Консервативные мероприятия проводили в течении 24-72 часов. При неэффективности интенсивных консервативных мероприятий это время расценивали как предоперационную подготовку. Эффективной консервативную терапию считали при купировании болевого синдрома, острых воспалительных явлений и субъективно улучшении общего состояния больных. Анализ клинических и биохимических показателей свидетельствовал о снижении уровня билирубина крови, СОЭ, нормализации лейкоцитарной формулы крови, хотя при этом показатели активности трансаминаз, алдолазы оставались повышенными. Эти больные были оперированы в более поздние сроки, то есть в стадии затихания процесса. Зачастую выявление отличий в клиническом течении острого калькулёзного холецистита и ГХ не представлялось возможным, поэтому в диагностике важную роль играли высокоинформативные инструментальные методы исследования: эхография и эндоскопическая ретроградная панкреатохолангиография (ЭРПХГ). Как известно, для установления точной причины и уровня нарушения проходимости желчных путей, применение ЭРПХГ является наиболее приемлемым методом исследования, которое было произведено нами у 178 пациентов с признаками острого холангита в день поступления и по истечению 3 х суток с момента госпитализации. Комплексное исследование с помощью ультразвуковой доплерографии и ЭРПХГ позволили выявить причину обструкции желчевыводящих путей до оперативного вмешательства в 98,5% случаев.

**Результаты и их обсуждение:** Проведение ЭРПХГ в сочетании с папилосфинктеротомией обязательным назобилиарным дренированием (НБД) продолжительностью от 7 до 14 дней, зависело от тяжести протекания гнойного холангита. НБД произведено 106 (60%) пациентам. ЭПСТ произведена у 170 (96%) пациентов. Заранее проведенное НБД выполнением дозированной этапной папилосфинктеротомии с лаважем желчных протоков дали возможность исключить возникновение тяжелых осложнений. При микробиологическом исследовании желчи жёлчного пузыря и холедоха анаэробные микробы высеяны в 6,2% случаев, аэробные микробы в 93,8% случаев. В составе анаэробов преобладали наличие бактероидов и фузобактерии, а среди аэробов чаще высеивались *E.Coli* и *Proteus*. В 30% случаев высеивались микробы в ассоциации. Сравнительный анализ микробиологического состава желчного пузыря и холедоха показало, наличие идентичной микробной флоры. Выполнение хирургического и эндоскопических вмешательств были направлены на удаление жёлчного пузыря как основного источника инфекции. Далее производилось коррекция причин холангита с декомпрессией и проведением санаций желчных протоков. Интенсивные дезинтоксикационные методы комплексного лечения проведены у 12% больных. Отсутствие эффекта от консервативной терапии у больных с острым холециститом, осложнённым холангитом в течении 1-3 суток, повышение уровня билирубина, сохранение субфебрильной температуры, ознобов и приступов печёночной колики являлись показанием к оперативному лечению. Выполнение хирургической тактики комплексного лечения у

пациентов основывалась на дифференцированном подходе. I группу составили 28 (14%) пациентов с деструктивными формами холецистита, которые были оперированы в экстренном порядке. Объем операции составлял холецистэктомия, холедохолитотомию, санацию и наружное дренирование желчных путей. 91 (46%) пациентам составляющие II группу были предварительно произведены такие методы эндоскопической декомпрессии как ЭПСТ и НБД. Последние служили показанием во всех случаях острого гнойного холангита, что позволила значительно уменьшить тяжесть эндотоксикоза. Произведенные способы эндоскопических декомпрессий не всегда способствовали полному устранению причин холангита, в связи с чем наблюдалось прогрессирование деструктивных изменений в желчном пузыре. Вышеуказанное послужило показанием для проведения традиционной холецистэктомии как в срочном, так и экстренно отсроченном порядке. 79 (40%) больным составляющие III группу, первым этапом производили эндоскопическую декомпрессию и санацию желчных путей, полностью ликвидировали нарушение желчеоттока и холангита, вторым этапом выполняли отсроченную лапароскопическую или минилапаротомную холецистэктомия.

С целью выбора оптимальной тактики комплексного лечения и определения сроков оперативного вмешательства у обследованных больных в зависимости от тяжести эндотоксикоза выделены 3 степени интоксикации. При динамическом изучении показателей эндотоксикоза установлена их более ранняя нормализация у 3 больных на 5-7 -е сутки и 3 на 3- 4-е сутки, что соответствовало оптимальным срокам операции. Наиболее высокие проценты выявленных осложнений имелось у 13 (46%) пациентов I группы обследованных, по сравнению с пациентами II группы у 33 (36,2%). В III группе не было отмечено серьезных послеоперационных осложнений.

**Выводы:** 1. Эндоскопические методы (ЭПСТ и НБД) позволяют устранить причину холангита, что в последующем технически облегчить выполнение холецистэктомии. 2. Дифференцированный подход при комплексном лечении острого калькулёзного холецистита, осложненным гнойным холангитом, с использованием этапного метода декомпрессии и санации желчных путей позволила значительно сократить число осложнений, улучшить результаты лечения пациентов.

#### **Список Литературы:**

1. Алиев Ю.Г. Миниинвазивные вмешательства в хирургическом лечении осложненной желчнокаменной болезни // Хирургия. Журн. им. Н.И. Пирогова. – 2013. – №5. – С. 73-75.
2. Натрошвили И.Г., Прудков М.И., Шулутко А.М. Интегральная оценка риска и тяжести осложнений хирургического лечения острого холецистита. Georgian Med. News. 2018; 282: 7–11.
3. Прудков М.И., Натрошвили И.Г. Острый холецистит. Результаты многоцентрового исследования и пути дальнейшей оптимизации хирургической тактики //Анналы хирургической гепатологии. 2020. Том 25, №3. – С.39-47

4. Heffernan D.S., Evans H.L., Huston J.M., Claridge J.A. Surgical Infection Society Guidance for operative and perioperative care of adult patients infected by the Severe Acute Respiratory Syndrome Coronavirus-2 (SARS-CoV-2). *Surg. Infect. (Larchmt)*. 2020; 21 (4): 301–309. <https://doi.org/10.1089/sur.2020.101>.

5. De Simone B., Chouillard E., Di Saverio S. Emergency surgery during the COVID-19 pandemic: what you need to know for practice. *Ann. R. Coll. Surg. Engl.* 2020; 102: 323–332. <https://doi.org/10.1308/rcsann.2020.0097>.



# ЭКСТРАКОРПОРАЛЬНАЯ ДЕТОКСИКАЦИЯ В КОМПЛЕКСНОМ ЛЕЧЕНИИ ЭНДОТОКСИКОЗА ПРИ ОСТРОМ ХОЛАНГИТЕ

**Хамдамов Бахтиёр Зарифович**

DSc, доцент кафедры факультетской и госпитальной хирургии, урологии Бухарского Государственного медицинского института.

**Давлатов Салим Сулаймонович**

PhD, доцент кафедры факультетской и госпитальной хирургии, урологии Бухарского Государственного медицинского института.

**Введение.** Гнойный холангит - это одно из наиболее частых и тяжелых осложнений доброкачественных и злокачественных заболеваний желчных путей. Острый гнойный холангит и билиарный сепсис - это разные проявления инфекционно-воспалительного процесса, который протекает местно и системно [1,3,5]. Холангит и билиарный сепсис проявляются комплексом органических и функциональных, общих и местных патологических изменений в организме в результате развития инфекционного процесса в желчных протоках и возникают при нарушении их проходимости и наблюдаются у 17-83% больных холедохолитиазом, стенозом фатерова соска, синдромом Мириззи [2,4,6].

**Материалы и методы.** Исследование проводилось на базе клиники Бухарского государственного медицинского института. Основу исследования составили 217 больных с гипербилирубинемией, острым холангитом, билиарным сепсисом и тяжелым билиарным сепсисом. Большинство больных составляли женщины 136 человек, мужчин было 81 человек. Наиболее частой причиной развития холангита и билиарного сепсиса являлся холедохолитиаз - 65,9%, острый деструктивный холецистит - 6,9%, прорыв эхинококковых кист в холедох - 6,0%, стриктура терминального отдела холедоха - 6,0%, стриктура большого дуоденального соска - 5,5% стриктура билиодигестивного анастомоза и синдром Мириззи соответственно 5,1% и 5,0%. Все больные с острым холангитом и билиарным сепсисом были подвергнуты оперативному лечению.

Согласно полученным результатам все больные были разделены на четыре группы: Группа А - пациенты с механической желтухой без признаков воспалительной реакции (SIRS = 0) - 85 больных; Группа В - пациенты с механической желтухой и незначительно выраженной воспалительной реакцией (SIRS один признак) (острый холангит) - 79 больных; Группа С - пациенты с двумя или более признаками SIRS (билиарный сепсис) - 40 больных; Группа D - пациенты с двумя или более признаками SIRS и органной дисфункцией SOFA > 0 (тяжелый билиарный сепсис) - 13 больных. У 164 больных из А и В (85+79) группы преимущественно (у 160 больных произвели холецистэктомию, холедохолитотомию и наружное дренирование холедоха) использовали одноэтапное оперативное вмешательство. У 53 больных из С и D (40+13) группы применяли плазмаферез (ПА), после предварительной

миниинвазивной декомпрессии желчевыводящих путей. После улучшения состояния больных и нормализации периферических показателей крови производили оперативное лечение. У 17 больных (I группа) наряду предварительной декомпрессии желчевыводящих путей применяли традиционное лечение включающий инфузионную и антибиотикотерапию; у 18 больных (II группа) плазмаферез применяли в сочетании с непрямой электрохимической оксигенации (НЭХО) плазмы гипохлоритом натрия; и у 18 (III группа) с дополнительным озонированием плазмы (НЭХО и Озон) и последующей реинфузией детоксицированной плазмы (патент на изобретение UZ, № IAP 04630) [4]. Критерии детоксикации эксфузированной плазмы, делающие возможной ее реинфузию определяли по Федоровскому Н.М. (2004).

С целью разработки реабилитационной программы для пациентов с холангитом и оценки целесообразности применения методов экстракорпоральной детоксикации нами поставлена цель - исследовать влияние плазмафереза на основные биохимические и специфические параметры интоксикации у больных с тяжелой степенью эндотоксикоза при холангите.

**Результаты и обсуждение.** При сравнительной оценке динамики лабораторных показателей в процессе проводимого лечения больных 2 и 3 групп существенных различий не было выявлено. Гиперлейкоцитоз до оперативного лечения отмечается в обеих группах. Однако после хирургического лечения у больных 1 группы показатели лейкоцитоза нормализуются только к моменту выписки, что свидетельствует о более выраженной гнойной интоксикации. В то же время у больных 2 и 3 групп отмечается более быстрое снижение и нормализация лейкоцитоза на 5–е послеоперационные сутки.

При сравнительном анализе лабораторных показателей установлена их нормализация у больных 2 и 3 групп на 5-6-е сутки, что соответствует оптимальным срокам операции. Наибольшее количество осложнений имело место у больных 1 группы (17,7%), у больных 2 и 3 групп - 9,7% и 8,1% соответственно. Наиболее частые из них - нагноение послеоперационной раны, острая печеночно-почечная недостаточность, холемическое кровотечение и перитонит. Установлена более высокая послеоперационная летальность в 1 группе (6,4%), что в 2 раза превышало этот показатель во 2 и 3 групп больных (3,2%). Основной причиной смерти явилась острая печеночно-почечная недостаточность, ангиохолит, и сепсис. Во 2 и 3 группе умерли наиболее тяжелые больные с гнойным обтурационным холангитом. Предварительная декомпрессия и санация желчных путей с плазмаферезом у этих больных привела к снижению летальных исходов и продолжительности госпитализации в среднем на 5-9 суток. У больных с тяжелой степенью эндогенной интоксикации, в послеоперационном периоде наиболее тяжелый эндотоксикоз, полиорганная недостаточность сохранялись у больных 1 группы. Напротив, у больных 2 и 3 групп отмечены лучшие результаты хирургического лечения благодаря разработанному лечебно-диагностическому алгоритму. Таким образом, дифференцированная лечебно-диагностическая тактика при остром холангите осложненным билиарным сепсисом, с использованием 3-этапного

метода декомпрессии, плазмафереза и санации желчевыводящих путей, является наиболее рациональной для данной категории больных, что подтверждается значительным сокращением числа осложнений, снижением послеоперационной летальности, ускорением клинического выздоровления.

**Выводы.** Наиболее тяжелая степень эндогенной интоксикации выявлена у больных, которым выполняли оперативное вмешательство без сеансов плазмафереза, что сопровождалось высокой летальностью (6,4%). Предложенный усовершенствованный плазмаферез с реинфузией экстракорпорально модифицированной аутоплазмы позволяет сократить потребность в донорских белковых препаратах, снизить риск возможных иммунных реакций, риск инфицирования пациента вирусами гепатитов В и С, вирусом иммунодефицита человека, цитомегаловирусом, вирусом герпеса [4].

### СПИСОК ЛИТЕРАТУРЫ:

1. Багненко С. Ф., Шляпников С., Корольков А. Ю. Холангит и билиарный сепсис: проблема и пути решения //Вестн. хирургии им ИИ Грекова. – 2009. – Т. 168. – №. 3. – С. 17-20.
2. Давлатов С. С. Новый метод детоксикации плазмы путем плазмафереза в лечении холемического эндотоксикоза //Бюллетень Северного Государственного медицинского университета. – 2013. – Т. 1. – С. 6-7.
3. Корольков А.Ю. Хирургическое лечение гнойного холангита и билиарного сепсиса при стриктурах терминального отдела желчного протока // Инфекция в хирургии – 2009. Т. 7. №1. С. 13-15.
4. Курбаниязов З. Б., Давлатов С. С. Способ детоксикации организма при холемическом эндотоксикозе //UZ Официальный бюллетень. – 2011. – Т. 5. – С. 10-11.
5. Davlatov S. S. et al. Plasmapheresis in the treatment of cholemic endotoxemia //Академический журнал Западной Сибири. – 2013. – Т. 9. – №. 1. – С. 30-31.
6. Rakhmanov K. E. et al. The treatment of patients with major bile duct injuries //Академический журнал Западной Сибири. – 2013. – Т. 9. – №. 1. – С. 33-34.

## ПРЕПАРАТЫ ИОНОВ СЕРЕБРА ДЛЯ ЛОКАЛЬНОГО ЛЕЧЕНИЯ РАНЕВОЙ ИНФЕКЦИИ

**Хамдамов Бахтиёр Зарифович**

- DSc, доцент кафедры факультетской и госпитальной хирургии, урологии Бухарского Государственного медицинского института.

**Газиев Карим Умарамович**

PhD, доцент кафедры факультетской и госпитальной хирургии, урологии Бухарского Государственного медицинского института.

**Введение:** Лечение раневой инфекции всё ещё остаётся одной из актуальной проблем современной хирургии. Последние десятилетия количество пациентов с гнойной хирургической патологией не имеет тенденции к уменьшению (1,3,5). Основой лечения раневых инфекций является местные санации и перевязки в зависимости от стадии течения раневого процесса. Возможным путём преодоления антибиотикорезистентности и повышения эффективности воздействия на раневую инфекцию может быть применение местных лекарственных веществ на основе йода и соединений серебра. При этом привлекательным являются препараты содержащие одновременно и другие классы антимикробных веществ (4,6,7). По своему антимикробному действию местные препараты серебра в большинстве случаев превосходят рутинные методы воздействия на рану, а сочетании их с раствором Повидон йода могут привести к желаемому эффекту при лечении раневой инфекции.

**Цель исследования:** Изучение цитоморфологической картины при воздействии двухкомпонентных препаратов серебра в сочетании Повидон-йодом на раневую инфекцию.

**Материал и методы:** Экспериментальные исследования проведена *in vivo* на лабораторных животных. В зависимости от метода лечения раневой инфекции лабораторные животные разделены на 4 группы по 10 крыс. Лабораторным крысам первой контрольной группы лечение не проводилось. Животным второй группы проводились санации инфицированной раневой поверхности 10% раствором Повидон йода. Животным третьей группы проводились местные санации раневой поверхности двухкомпонентной мазью Сульфаргин которое содержит ионы серебра  $Ag^+$  и сульфадиазин (Сульфаниламид). У животных IV группы, местное лечение различалось в зависимости от фазы течения раневого процесса и осуществлялось путем комбинированного применения раствора Повидон-йода и Сульфаргина в I фазе воспаления, во второй фазе раневого процесса применялся только мазь Сульфаргин, один раз в сутки.

**Результаты и их обсуждения:** Экспериментальные исследования, проведенные *in vivo* выявили, что при микроскопическом исследовании образцов взятых из нагноившейся раны и окружающей ткани с первых суток

было выявлено отсутствие эпидермиса. Края были разрыхлены с некробиотическими изменениями, раневой дефект проникал до мышечного слоя. Цитологическая картина 1-3 суток исследования характеризовалась преобладанием детрита, фрагментов разрушенных нейтрофилов, отсутствием клеточных реакций и фагоцитоза. У всех животных из раны высевались патогенные микроорганизмы причём преобладала их ассоциация. Средняя концентрация микробов в ране составила  $10^9$  мт/г. На 5-7-е и 9-10-е сутки выявлен незавершенный фагоцитоз и определялось большое количество нейтрофилов в состоянии деструкции. Результаты исследований с применением в качестве местного 10% раствора Повидон-йода указывали на значительное стихание гнойно-некротического процесса в динамике. Так к 3-5 суток в раневой поверхности определялись небольшие прослойки некроза и лейкоцитарной массы. Воспалительно-грануляционной ткани на дне и в окружности раны было меньше, и она занимала меньшую площадь. Все это указывало на благоприятное воздействие 10% раствора Повидон-йода, способствующей очищению от некротических тканей. Вместе с тем, площадь воспалительно-грануляционной ткани оставалась обширной, в толще ее сохраняются воспалительные гиализированные очаги. Как было выше отмечено, животным третьей группы проводились местные санации раневой поверхности двухкомпонентной мазью Сульфаргин которое содержит ионы серебра  $Ag^+$  и сульфадиазин (Сульфаниламид). Исследования выявили, что морфологическая картина на третьи сутки лечения была практически идентична таковой как и у животных I и II групп. На 4-5-е сутки она была схожа с морфологической картиной наблюдаемой у животных II группы на 5-7-е сутки. Результаты цитологического исследования на третьи 3 сутки были такими же, как и в предыдущих группах. Картину, характерную для II группы на 5-7-е сутки, можно было наблюдать в III группе уже на 3-4 сутки. При этом микробной ассоциации в эти сроки не было, а средняя их геометрическая концентрация в ране составила  $10^{3-4}$  мт/г ткани. Все это свидетельствовало о регрессе воспалительного процесса и переходе его во вторую фазу. Дальнейшее его использование во второй фазе раневого процесса активизировало процессы репарации и регенерации. У экспериментальных животных IV группы, исследования выявили, что морфологическая картина на третьи сутки лечения была схожа с морфологической картиной наблюдаемой у животных III группы на 5-7-е сутки. Результаты морфологических исследований свидетельствовали об исчезновении гнойно-некротических, дисрегенеративных и гиперпластических изменений в зоне раны уже на ранних сроках от начала лечения. Отмечено ускорение рубцевания, эпителизации поверхности раны. При этом, наблюдались менее выраженные дисциркуляторные, воспалительные изменения краев раны. Результаты цитологического исследования на третьи 3 сутки показали что, микробной ассоциации в эти сроки не наблюдалось, при этом средняя их геометрическая концентрация микробов в ране составила  $10^{3-4}$  мт/г ткани, то есть она была ниже критического уровня. Все это свидетельствовало о регрессе воспалительного процесса и переходе его во вторую фазу. На 5 сутки лечения

отмечался отрицательный бактериологический результат, При этом дальнейшее лечение раневого процесса продолжалось применением в виде монотерапии только мази Сульфаргин без сочетания 10% раствора Повидон-йода, что способствовало активизации процессов репарации и регенерации.

**Выводы:** 1. Применение двухкомпонентной мази Сульфаргин при лечении раневой инфекции которое содержит ионы серебра Ag<sup>+</sup> и сульфадиазин может за короткое время, снизить микробную обсеменность раны ниже критического уровня и способствовать раннему переходу воспаления во вторую фазу ее течения и активизирует процессы репарации и регенерации. 2. Дифференцированный подход в лечении раневой инфекции с применением местно 10% раствора Повидон-йода в комбинации двухкомпонентной мазью Сульфаргин содержащий ионы серебра Ag<sup>+</sup> и сульфаниламид с учетом фазы течения раневого процесса в отличие от обычных методов лечения ускоряет очищение раны от инфекции на 2,0-2,5 дня быстрее, на 2,5-3,0 суток ускоряется процесс перехода раневого процесса из I во II фазу, значительно уменьшается количество гнойно-некротических, дисрегенераторных осложнений в ране.

#### Список Литературы:

1. Родин А.В., Привольнев В.В., Барсуков А.Н. Возможности применения сульфатаиозола серебра для местного лечения раневой инфекции. *Амбулаторная хирургия*. 2018, 1-2 (69-70). – С.42-50.
2. Охунов А.О., Пулатов У.И., Охунова Д.А. Морфологическая характеристика течения раневого процесса при гнойно-воспалительных заболеваниях мягких тканей на фоне сахарного диабета // *Вестник науки и образования* №9 (45) 2018г. С. 72-77.
3. Привольнев В.В., Забросаев В.С., Даниленков Н.В. Препараты серебра в местном лечении инфицированных ран. *Журнал Вестник Смоленской государственной медицинской академии*. 2015, Том 14, №3. С. 85-91.
4. Хамдамов Б.З. Метод лазерной фотодинамической терапии в лечении раневой инфекции при синдроме диабетической стопы. // *Биология ва тиббиёт муаммолари*.- 2020. -№1(116) – С.142-148.
5. Хамдамов Б.З., Нуралиев Н.А., Тешаев Ш.Ж., Газиев К.У., Хамдамов И.Б. Экспериментальная разработка методов местного лечения раневой инфекции. *Проблемы биологии и медицины*.- 2020, №1 (116). – С.194-199.
6. Khamdamov B. Z., Nuraliev N.A. Pathogenetic approach in complex treatment of diabetic foot syndrome with critical lower limb ischemia// *American Journal of Medicine and Medical Sciences*. -2020 10 (1) – P. 17-24. DOI: 10.5923/j.20201001.05.
7. Portillo M.E., Salvado M., Alier A., Martinez S., etal. Advantages of sonication fluid culture for the diagnosis of prosthetic joint infection. *J Infect*.2014;Vol.69:35–41.doi:.10.1016/ j.jinf.2014.03.002.

## ON THE PROBLEMS OF LEARNING PROGRAMMING REMOTELY

**Alexander Bezverkhi,**

Senior Lecturer, Department of Information Management Systems  
Belarusian State University, Belarus

**Valentina Konakh**

Senior Lecturer, Department of Information Management Systems  
Belarusian State University, Belarus

В настоящее время в системе высшего образования большое внимание уделяется внедрению технологий дистанционного обучения (ДО), которые представляют собой информационные технологии, обеспечивающие доставку обучающимся основного объема изучаемого материала, интерактивное взаимодействие обучаемых и преподавателей в процессе обучения, предоставление обучаемым возможности самостоятельной работы по освоению изучаемого материала, а также в процессе обучения [1].

### 1. Введение

Влияние информационно-коммуникационных технологий (ИКТ) на педагогические технологии выражается в их обогащении за счет использования возможностей ИКТ. Они предоставляют эффективные вспомогательные средства, которые, если они обоснованно и гармонично интегрируются в учебный процесс, обеспечивают новые возможности как преподавателям, так и студентам.

Отдельные элементы ИКТ в процессе обучения студентов первого курса программированию авторы используют уже много лет. Однако ранее основные формы работы преобладали как аудиторные занятия. Лекции читались в аудитории с использованием средств ТСО, лабораторные занятия были двух видов: 1) изучение языка программирования, проектирование алгоритмов и составление программ с разбором основных вопросов на доске; 2) отладка, тестирование и выполнение программ в компьютерном классе. Кроме этих занятий проводились факультативные занятия, групповые и индивидуальные консультации. Фактически, в ходе занятий был постоянный контакт преподавателя и студента.

COVID-19 вынудил всех срочно перейти на дистанционное обучение в полном объеме. Срочно требовалось выбрать технологию дистанционного обучения, которую можно было бы оперативно применить. На факультете прикладной математики и информатики БГУ было предложено использовать средства образовательного портала БГУ, в частности, систему [edufpmi.bsu.by](http://edufpmi.bsu.by).

Она разработана на базе свободно распространяемой учебной оболочки Moodle (<http://moodle.org>) – модульная объектно-ориентированная динамическая учебная среда. Это система управления содержанием образовательного сайта, специально разработанная для создания преподавателями дистанционных курсов. Система Moodle позволяет организовать дистанционное обучение – процесс приобретения знаний на основе применения современных ИКТ, обучения на расстоянии, без личного контакта преподавателя и обучаемого, но включающий все компоненты, присущие учебному процессу (цели, содержание, методы, организационные формы, средства обучения) [1]. Система имеет богатый функционал, достаточную гибкость, надежность и довольно проста в применении.

## **2. Организация курса программирования в системе [edufpmi.bsu.by](http://edufpmi.bsu.by)**

В состав курса включены: рабочая программа дисциплины; методические указания по изучению дисциплины; материалы лекций; упражнения к лекциям; лабораторные работы и методические указания по выполнению лабораторных работ; методические указания по подготовке к контрольным работам; методические указания для самостоятельной подготовки к тестированию; тесты по отдельным темам; итоговые тесты; указания по выполнению практических заданий и контрольных работ, требования к их оформлению; указания по подготовке к тестированию; вопросы к зачету и экзамену.

Учитывая, что самостоятельная проработка учебного материала составляет основу дистанционного обучения, в системе приведены перечень литературы, ссылки на ресурсы Интернет, на материалы в электронной библиотеке, некоторые материалы размещены непосредственно в системе.

Первоначально были некоторые трудности при переходе к применению системы [edufpmi.bsu.by](http://edufpmi.bsu.by). Но, учитывая, что система позволяет довольно просто перенести весь наработанный ранее методический материал (лекции, презентации, лабораторные работы, тесты и т. д.) в систему, для большей части преподавателей курса “Программирование” этот переход прошел без больших затруднений.

Работа с системой была организована по следующему принципу. Во время занятий по расписанию студенты обязаны зарегистрировать свое присутствие на портале. Лекции проводятся в виде видеоконференций, вниманию студентов предлагается презентация, которая сопровождается пояснениями лектора. Возникающие вопросы можно задать тут же или в чате. Лабораторные занятия могут проводиться в различных формах: видеоконференции с объяснением нового материала, демонстрацией и обсуждением решений студентов, в виде тестирования, самостоятельного выполнения заданий. Вторая часть работы – это самостоятельная работа в удобное для студентов время.

## **3. Итоги использования системы [edufpmi.bsu.by](http://edufpmi.bsu.by)**

Итак, имея опыт работы с системой [edufpmi.bsu.by](http://edufpmi.bsu.by) в течение трех семестров, можно подвести некоторые итоги. Можно выделить основные направления применения системы ДО [2]:

1. систематизация и структурирование учебного материала по дисциплине;



2. размещение информационных материалов, предназначенных студентам при подготовке к занятиям (учебных программ, списка рекомендуемой литературы, электронных документов для изучения, вопросов для подготовки к зачету / экзамену и др.);

3. проведение компьютерного тестирования и анализа полученных результатов;

4. организация инновационных видов коллективной и групповой работы студентов (форумов, чатов, видеоконференций и пр.);

5. использование системы как коммуникационной технологии для своевременного решения с преподавателем возникающих у студентов вопросов.

Кроме перечисленных в [2] направлений, следует отметить еще два важных направления:

6. контроль посещаемости обязательных занятий по расписанию;

7. выполнение лабораторных и индивидуальных заданий в соответствии с установленными сроками.

Применение системы ДО в указанных направлениях позволяет повысить информационную насыщенность рассматриваемых учебных тем, увеличить скорость обучения, увеличить долю самостоятельной работы студентов.

Кроме этого, система позволяет оперативно осуществлять контроль знаний студентов, способствует развитию дисциплинированности и ответственного отношения к учебе.

Опрос студентов показал, что большинство студентов положительно отнеслись к работе в системе `edufpmi.bsu.by`, подчеркнув, что система позволяет выбирать удобное время для учебы, работать в любом месте, где есть доступ к интернету, изучать материал в удобном для себя темпе.

Однако, опыт работы в онлайн-режиме выявил и ряд проблем:

1. преподавателям пришлось срочно дорабатывать дидактические материалы по дисциплинам, что занимает много времени;

2. на преподавателя ложится большая нагрузка обратной связи со студентами, почасовой объем этой связи далеко выходит за рамки плановой нагрузки преподавателя;

3. увеличивается временная нагрузка на преподавателя и по проверке лабораторных работ в удаленном доступе;

4. не все студенты достаточно ответственно относятся к работе в онлайн-режиме, не могут работать без постоянного контроля со стороны преподавателя, не хватает самодисциплины;

5. возникают сложности при организации совместной работы студентов;

6. уменьшается время живого общения преподавателя и студента и студентов между собой (частично эта проблема решается проведением видеоконференций и организации групповой работы студентов в отдельных комнатах);

7. становится проблемой Интернет-списывание, состоящее в том, что из сети заимствуются готовые проекты, решения задач, в связи с этим на преподавателя ложится дополнительная нагрузка по обнаружению плагиата, а для уменьшения возможности списывания требуется разработка оригинальных вариантов лабораторных работ и тестов, что опять же требует дополнительных временных затрат преподавателя.

Попытаемся оценить эффективность по фактору успеваемости студентов. Для этого было проведено закрытое анкетирование студентов и итоговый тест. По результатам тестирования максимально возможное количество баллов не удалось набрать ни одному из учащихся, однако нескольким студентам не хватило от одного до трех баллов, чтобы получить максимум. Больше количество студентов набрали от тридцати баллов и выше из возможных тридцати восьми баллов, что говорит о высоком уровне усвояемости информации, представленной в курсе. Низкие баллы в основном связаны со случайным или намеренным пропуском заданий. Наибольшее количество затруднений вызвали задания, связанные с анализом кодов программ. Предположительно, это связано с невнимательностью студентов. Согласно результатам опроса, студенты оставили следующие положительные отзывы о дистанционном обучении: интересное изложение материала лекций, быстрый доступ к дополнительным материалам и необычный новый подход в обучении. Также присутствует несколько негативных отзывов. Некоторые студенты отметили чрезмерную сложность представленных заданий, недостаточное количество времени на изучение темы и тот факт, что система, на их взгляд, иногда не засчитывала правильный ответ при тестировании.

Проанализировав все достоинства и недостатки системы дистанционного обучения [edufpmi.bsu.by](http://edufpmi.bsu.by) можно сделать вывод, что для достижения максимальных результатов обучения рациональнее всего использовать ее в курсе “Программирование” вместе с традиционными средствами обучения.

Кроме того, изучение опыта использования технологий дистанционного обучения в других вузах и анализ литературы, посвященной данному вопросу [2–5], позволили выделить следующие проблемы применения дистанционных технологий в высшей школе на практике:

1. разработка дидактических материалов с высокой степенью интерактивности;

2. наполнение дисциплин достаточным количеством качественного электронного контента;

3. необходимость обучения и повышения квалификации профессорско-преподавательского состава с целью максимально широкого использования возможностей современных дистанционных технологий обучения;

4. стимулирование и мотивация профессорско-преподавательского состава к переходу на дистанционные технологии обучения студентов;

5. сохранение авторского права при создании, использовании и тиражировании электронных образовательных ресурсов, электронных учебных пособий, электронных учебных курсов и пр.;

6. привлечение более широкого круга лиц, в том числе учебно-вспомогательного персонала, к разработке электронного контента для помощи при выполнении большого объема механической работы при создании виртуальной версии учебной дисциплины;

7. необходимость проведения мероприятий по развитию у студентов самодисциплины и ответственности при использовании дистанционные технологии обучения;

8. принятие мер по минимизации возможностей получения студентами оценок обманным путем;

9. улучшение и обновление материально-технической базы вуза, повышение пропускной способности каналов связи с целью обеспечения преподавателей и обучающихся инструментами для максимально удобного использования современных технологий дистанционного обучения;

10. модернизация учебно-программной документации с целью ее адаптации к существованию дистанционного формата обучения наравне с классическим занятием в аудитории.

### Список литературы

1. Елизаров А.М., Елизарова Р.М. Использование информационно-коммуникационных технологий в электронном обучении в странах СНГ. *Информационное общество*. 2016;4-5:92-103.

2. Дронова Е.Н. Организационно-педагогические условия эффективного использования системы дистанционного обучения Moodle в учебном процессе магистратуры в педагогическом вузе. *Информатика и образование*. 2017;7:51-57.

3. Зубов В.Е. Проблемы и перспективы развития электронного обучения в России. *Профессиональное образование в современном мире*. 2016;6(4):636-643.

4. Пронин В.В. Клиповое мышление студента в дистанционном обучении. *Вестник Нижегородского университета им. Н.И. Лобачевского*. 2014;2-2:468-471.

5. Безверхий А.А., Конах В. В. О проблемах обучения программированию дистанционно // Международный конгресс по информатике: информационные системы и технологии (в образовании) = International Congress on Computer Science: Information Systems and Technologies (in Education) [Электронный ресурс] : материалы междунар. науч. конгресса, Респ. Беларусь, Минск, 22–23 окт. 2020 г. / Белорус. гос. ун-т; – Минск : БГУ, 2020. – 1 электрон. опт. диск (CD-ROM). – ISBN 978-985-566-948-8.

## EVOLUTION OF DIDACTIC GAME

**Olena Anichkina**

PhD in Pedagogy, associate professor, the head of the Chemistry department  
Zhytomyr Ivan Franko State University, Ukraine

**Anastasiia Svyrydiuk**

first-year master's student  
Zhytomyr Ivan Franko State University, Ukraine

Поняття «дидактична гра» не є новим ні для психології, ні для філософії, ні для педагогіки. Адже веде свій початок від глибокої давнини, коли ігри були способом наслідування дій дорослих і дозволяли молоді набути необхідних для життєдіяльності навичок. У традиційній педагогіці тривалий час існувала думка, що в дошкільних закладах освіти люди граються, в закладах загальної середньої освіти – навчаються, в дорослому житті – працюють. Тобто гра, початковий етап набуття життєвого досвіду.

Сьогодні ігри перемістилися в кібер-простір, стали комп'ютерними, мережевими та настільки різноманітними, що представники бідь-якого віку знаходять цікаві для себе, від немовляти до старця. Таким чином відбувається експансія ігор, які змінили соє призначення та матеріальне існування. Єдиною ознакою, яка відрізняє гру від будь-якої іншої діяльності людини є добровільність. Висловлення Ш. Амонашвілі актуальне і досі: гра – це єдиний вид діяльності до якого не можна змусити. Адже принципова особливість гри як діяльності – це інтерес, який допомагає не відчувати втоми й напруги. Сьогодні, в надзвичайно інтенсивному житті, для людини будь-якого віку гра стала засобом проведення вільного часу, організації дозвілля, зняття емоційної напруги, спілкування з іншими [1].

Гра стала актуальною не лише для різних вікових груп, вона активно реалізується в навчальному процесі й тепер можна здобувати нові знання, вміння та навички, досвід їх використання не лише в процесі академічного навчання, а й з допомогою ігрової діяльності, що значно цікавіше для молоді.

Вчені та викладачі вищої школи не однозначно ставляться до використання гри в освітньому процесі, хтось вважає це дитячими забавками, хтось витратою часу, хтось спрощенням науки та примітивізмом, а хтось активним чинником мотивації та зацікавлюючим елементом. Настільки кардинально відмінні думки пов'язані з галузями використання ігор. Так, «природничники» вважають гру в вивченні хімії, біології, фізики в закладі вищої освіти нераціональним використанням часу, адже існує усталена традиційна система навчання за якою «ще нас навчали», а педагоги вважають гру елементом реалізації успішного навчання та створення позитивного психологічного клімату в колективі. Хто правий? Однозначної відповіді не знайти. Але поєднати природничі дисципліни та педагогічні можна лише в підготовці майбутніх вчителів хімії, біології чи фізики. Тому за спеціальністю «Середня освіта» майбутнє.

Сучасний етап розвитку поняття дидактична гра передбачає перехід її від матеріального втілення в віртуальне, бо молодь сьогодні не цікавиться практично нічим окрім комп'ютерів, девайсів і гаджетів. Вони замінюють їм цілий світ, стають для них не лише засобами комунікації, а й об'єктами. Тому організація раціональної комунікації через девайс з оточуючим світом стає на сьогодні основним завданням закладів освіти, а вивчення дисциплін і професійна підготовка здобувачів вищої освіти через електронні ігри – викликом інноваційної педагогічної науки.

В історії становлення поняття «дидактична гра» існує багато поглядів на її зміст. Більший вклад в історію розвитку гри внесли звичайно психологи. Так, Г. Спенсер розглядав гру з фізіологічної точки зору, пояснюючи дитячу схильність до гри надмірною енергією дітей, позбутися від якої вони можуть шляхом гри, що нагадує практичну діяльність дорослих. Вітчизняний психолог І. Сікорський вважав гру потужним фактором розвитку, як інтелектуальних сил і здібностей, так і якостей особистості. У своїх роботах С. Холл обґрунтував власну теорію атавізму, в якій пояснив схильність дітей до ігрової діяльності пошуком втраченого раю, в який людина прагне повернутися. У двох наукових працях «Ігри тварин» та «Ігри людини» К. Грос, пояснив, що молоді люди і молоді тварини грають для набуття життєвого досвіду. Створив першу класифікацію ігор Е. Клапаред поділивши їх на сенсорні, моторні та психічні. Психолог К. Бюлер визнав основним механізмом гри – потяг до задоволення, що становив на той час сенс людського життя. Довів, що свідомість і поведінка розвиваються в конкретних формах людської діяльності С. Рубінштейн. Основними формами людської діяльності він визнав гру, навчання, працю, а гру – фактором розвитку. Поділяв його думку і О. Леонтьєв.

Значний внесок у становлення теорії гри вніс психолог Ж. Піаже, який поділив ігри залежно від структури мислення на ігри-вправи, символічні ігри та ігри за правилами. Першим систематичним викладом матеріалу про гру стала монографія Д. Ельконіна «Психологія гри», яка вийшла в 1978 році. В ній описано, що суспільна необхідність підготовки дітей до трудової діяльності сприяла виникненню дитячої гри, спочатку в формі гри-вправляння, де функції ігрової діяльності й прямого навчання ще не розмежовувалися, а згодом – у формі сюжетно-рольової гри з її особливим змістом й особливим виховним значенням [4]. Одним із перших, хто запропонував поєднати навчання з грою, оскільки без гри не має і не може бути повноцінного розумового розвитку учнів, був В. Сухомлинський.

У 70-80-х роках минулого століття активно досліджували теорію та практику використання ігор в навчальній діяльності Г. Китайгородська, В. Петрусинський, Т. Шамова, Ю. Бабанський тощо.

Таким чином, можна визначити класичну дидактичну гру як інтегровану систему впливів, спрямовану на формування потреби в знаннях, активного інтересу до того, що може стати їх новим джерелом, а також на формування більш досконалих пізнавальних навичок і вмінь [2].

Ми дотримуємося поглядів О. Усової [3], яка розглядає гру як форму організації життя дітей і для входження в ігровий колектив діти встановлюють

зв'язки з учасниками гри, підпорядковують свої дії ролям, контролюють і виконують правила гри тощо.

З 90-х років минулого століття дидактична гра повноправно увійшла в заклади освіти, як середньої так і вищої й існувала там із змінним успіхом до 2020 року. А далі трапився карантин і навчання набуло дистанційної форми та стало відбуватися в електронному освітньому середовищі. Сучасні заклади середньої та вищої освіти виявилися не готовими до цього, адже відсутніми були засоби подібного навчання. В екстреному порядку масово почали розроблятися різноманітні електронні навчальні засоби але про їх якість ще говорити зарано. Проблема недостатності, малої ефективності, недосконалості вітчизняних електронних навчальних засобів залишається й донині.

Наступним етапом еволюційного розвитку освіти може стати створення дидактичної комп'ютерної мережевої гри, але такий процес є надзвичайно складним і багатоетапним. Розборка будь-якої комп'ютерної гри потребує значних ресурсів і людських, і фінансових, але використання таких ігор в освітньому процесі сьогодні, в епоху розвитку комп'ютерної техніки та дистанціювання здобувачів від закладу освіти, має значні суттєві переваги, адже перетворить звичайні нецікаві завдання в захопливі [5].

Ще 2 роки назад ми не повірили б в можливість запровадження карантину більше, які на рік, навчання учнів без шкіл вважалось нами неможливим, підготовка вчителя хімії без лабораторних робіт – цілковитий нонсенс. Озерніться, майбутнє поряд. Комп'ютерна дидактична гра з хімії це лише початок, далі буде...

### Список літератури

1. Амонашвили Ш.А. Шестилетние дети в школе / Ш.А. Амонашвили, Г.А. Сакварелидзе // Сов. Педагогика. – 1972. – № 9. – С. 65–74.
2. Поніманська Т.І. Основи дошкільної педагогіки: Навчальний посібник. – К.: Абрис, 1998. – 448 с.
3. Усова А.П. Роль игры в воспитании детей. – М., 1976. – 289 с.
4. Эльконин Д. Психология игры. – М. : Владос, 1999. – 360 с.
5. Faiella, F. & Ricciardi, M. (2015). Gamification and Learning: A Review of Issues and Research, *Journal of e-Learning and Knowledge Society*, 11(3), 1-12.

## **THE IMPORTANCE OF FORMING STUDENTS GEOGRAPHICAL THINKING BY MEANS OF LOGISTICS**

**Udovychenko Iryna Vitaliyvna,**

doctor of pedagogical sciences, associate professor,  
vice-rector, Sumy regional institute of postgraduate  
pedagogical education, Ukraine

As our original analysis proves, the question of lean-logistics in geography has largely not been considered by scientists at an angle view of teaching at the profile level [2] students of general secondary schools education.

Logistics is therefore, considered to be an economic, management and marketing term. However, at the present stage it is quite widely included in our vocabulary and is used by it, talking about logistics of goods and services, logistics of tourist movement and construction of tourist routes, logistics of entry and demand of professions in the labor market, which requires the students to study this concept in order competent positioning yourself and adherence in adulthood.

Implementation of the competence approach as the theoretical and methodological basis of modern general secondary education implies significant changes in the learning process: its goals, content, organizational forms and methods, means, results, etc., given its integrated nature.

Our initial analysis of the study of lean-logistics in geography allows us to argue that this issue was not considered by scientists from the point of view of the competency-based approach and profile training, which makes it relevant in our time and is the subject of our study and the article is clearly outlined in the goal, such as: updating the feasibility of forming a competent school graduate by means of teaching the content of the course «Lean-logistics in geography» [3].

In this way, in our opinion, it would be expedient, to supplement 10-11th classes with the elective courses of geography (profile level) [2], special courses, modern and interesting for the students of the upper classes of subjects, the study of which will facilitate mastering their sections, topics of study programs at a high theoretical level.

Thus, with the choice of a student of vocational direction of study in high school, studying geography, it is advisable, in our opinion, to carry out while mastering the content of elective courses, special courses in content to the future profession, such as: «Geography of economic systems of the world», «Geographic information systems», «Nature of the native land», «Professional attempts», etc. [3].

In turn, under the conditions of academic orientation of teaching in high school to help students in the study of geography at the profile level, for example, the following may be called elective courses, special courses: «Countries of Europe on the political map of the world», «Fundamentals of geoinformation systems and technologies», «Fundamentals of topographic knowledge», «Natural-scientific picture of the world», etc.[3].



The curricula for geography of the 10-11th. grades provide for directing the content of education to the formation of subject geographical competence, cognitive interest of students, the development of their intellectual and creative abilities, through the organization of independent educational activity, the process of finding and processing geographical information.

In this context, in order to teach geography at the profile level of 11th. grade students, in our opinion, it would be advisable to introduce an course «Lean-logistics in geography» course in the curricula of general secondary education institutions, which plays an important role in the structure of the profile education of high school and related to the satisfaction of individual requests, inclinations and needs of students; aimed at modernizing the educational process in geography, expanding knowledge of the subject and has an integrated character, so it is considered as subject-integrated.

The main ideas of the course – integration, economization, greening, sociologization, humanization of the geocentric content of education, involvement of students in the implementation of research, designing in geography, pragmatic activity by means of modern geography, with the help of a new form – logical practices.

The aim of the course is to improve the understanding of logistics flows and to establish the concept of logistics as a science based on integrated and complex approaches in the formation of geographical thinking and holistic perception.

Tasks of the course «Lean-logistics in geography»: to orient the individual to individualization and independence in the process of making their own logistics decisions; to deepen the geographical, economic and social education of graduates of general secondary education through the study of the basic concepts of logistics, history and stages of development of logistics, functions and types of logistics, its role and place in different areas of human life; to improve the concept of logistics as a science; to familiarize with varieties of logistics flows; to identify the individual logistical abilities of students, in accordance with their chosen direction of profiling; to form a geographical, economic, ecological culture and a comprehensive geographical worldview; to form a competent graduate of an educational competitive in the market of the requested professions; to create conditions for students to realize themselves as logisticians; to deepen geographical and socio-cultural knowledge; to develop geographical, spatial, logical and creative thinking; to develop logistical skills and abilities; to promote the choice of future professional activity; to form a culture of communication; to supplement educational and methodological support for geography with new teaching aids; to create optimal pedagogical conditions for teaching students at the profile level [1].

Didactic and methodological features of the elementary course «Lean-logistics in geography» for grade 11 th.: the elective course is a superstructure of the geographical profile; extends the content of the geography of the profile level of study, enabling the use of thematic information in the process of mastering the content of related subjects; promotes satisfaction of cognitive interests and individual characteristics of students in various fields of human activity; reflects the content of

the curriculum that is fundamental to the creation of this course and does not repeat the content of the academic, profile levels of study [3].

The structure of the curriculum developed by our course «Lean-logistics in geography» consists of an introduction, 3 sections, 10 topics with orientated content, 5 logic practicum, workshops (logistic workshops – a new form of active practical activity of students), reserve hours (0,5 h), the expected results of students' educational and cognitive activity (knowledge, activity, value components); from the calculation of study – 1 hour per week for a total duration of 17,5 hours during the semester [3].

The curriculum of the course, which is of a framework nature, is based on the principles of continuity and of school geographic education, integration of internal and cross-curricular links.

The implementation of the content of the curriculum of the course «Lean-logistics in geography» involves the use of elements of the classroom-lesson system; active, interactive forms of classroom and extracurricular activities.

### References

1. Tarnovo, V., and Popova, L. and Petrova, M. (2020). Professional competencies and educational innovations in the knowledge economy: *collective monograph*. Plovdiv: Publishing House ACCESS PRESS, 532.
2. Concept of profile education in high school: *electronic resource*, access mode: [http://osvita.ua/legislation/Ser\\_osv/37784/](http://osvita.ua/legislation/Ser_osv/37784/) (accessed: 04.19.2014).
3. Udovychenko, I. V. (2018). Conceptual foundations of the content of teaching geography of high school students at the profile level: *monograph*, Kyiv, Pedagogical thought, 360.

## ДИСТАНЦІЙНА ОСВІТА У ВИЩІЙ ШКОЛІ

**Ісакова Олена Іванівна**

кандидат філософських наук, доцент  
доцент кафедри суспільно-гуманітарних наук  
Таврійського державного агротехнологічного університету  
імені Дмитра Моторного, Україна

**Баєва Ольга Іванівна**

кандидат економічних наук, доцент  
доцент кафедри управління та економіки підприємства  
Національного фармацевтичного університету(Харків, Україна)

Економічні, політичні і соціальні зміни, які відбуваються в Україні, зумовлюють необхідність прискорення реформування системи освіти.

Перш за все це стосується задоволення освітніх потреб громадян протягом всього життя, забезпечення доступу до освітньої і професійної підготовки всіх, хто має необхідні здібності і адекватну підготовку. Тому, передбачено запровадження у навчально-виховний процес новітніх педагогічних технологій та науково-методичних досягнень, створення нової системи інформаційного забезпечення освіти, входження України у міжнародну систему комп'ютерної інформації. Найбільш ефективному рішенню вказаних проблем сприяє дистанційне навчання.

Дистанційне навчання (англ. distant learning) – новий засіб реалізації процесу навчання, в основі якого використання сучасних інформаційних та телекомунікаційних технологій, які дозволяють навчатися на відстані без особистого контакту між викладачем і студентом.

Дистанційне навчання в Європі набуло інтенсивного розвитку на початку 70-х років минулого століття і пов'язане зі створенням низки відкритих університетів (університетів дистанційної освіти). Нині кожна європейська країна має групу навчальних закладів, що реалізують дистанційні програми.

Методики такого навчання досить добре відпрацьовані. Значний інтерес викликають програми навчання із застосуванням нових інформаційних технологій - технології опосередкованого активного спілкування викладачів зі студентами з використанням телекомунікаційного зв'язку та методології індивідуальної роботи студентів з навчальним матеріалом, представленим у електронному вигляді. Інформаційні технології є важливим інструментом покращення якості освіти, оскільки дозволяють необмежено розширити доступ до інформації, урізноманітнюють технології, тощо [1, с.39].

При створенні системи дистанційної освіти необхідно у повному обсязі використати накопичений у вищій школі України науково-методичний потенціал, інформаційні ресурси та технології, досвід у здійсненні

дистанційного навчання, існуючу спеціалізовану телекомунікаційну інфраструктуру та мережу вищих навчальних закладів України. При цьому потрібно забезпечити ефективне об'єднання зусиль Українського центру дистанційної освіти, вищих навчальних закладів та інших освітніх установ і організацій.

Характерними рисами дистанційного навчання є:

- гнучкість – учні, студенти, слухачі, що одержують дистанційну освіту, в основному, не ведуть регулярних занять, а навчаються у зручний для себе час та у зручному місці;•
- модульність – в основу програми дистанційної освіти покладається модульний принцип; кожний окремий курс створює цілісне уявлення про окрему предметну область, що дозволяє з набору незалежних курсів – модулів сформувати навчальну програму, що відповідає індивідуальним чи груповим потребам;•
- паралельність – навчання здійснюється одночасно з професійною діяльністю (або з навчанням за іншим напрямком), тобто без відриву від виробництва або іншого виду діяльності;•
- велика аудиторія – одночасне звернення до багатьох джерел навчальної інформації великої кількості учнів, студентів та слухачів, спілкування за допомогою телекомунікаційного зв'язку студентів між собою та з викладачами;•
- економічність – ефективне використання навчальних площ та технічних засобів, концентроване і уніфіковане подання інформації, використання і розвиток комп'ютерного моделювання повинні призвести до зниження витрат на підготовку фахівців;•
- технологічність – використання в навчальному процесі нових досягнень інформаційних технологій, які сприяють входженню людини у світовий інформаційний простір.•

Система дистанційної освіти має ряд переваг і значно розширює коло потенційних студентів. Одержати освіту дистанційно має можливість молодь, яка не може поєднати навчання з роботою або проживає у віддаленій від обласних центрів місцевості; військовослужбовці; домогосподарки; керівники; бізнесмени або студенти, що бажають паралельно одержати освіту. Дистанційна форма навчання підходить майже всім, тому що дає можливість гармонійно поєднати навчання та повсякденне життя [2, с. 221].

Для розвитку дистанційного навчання потрібні чималі обсяги інвестицій, які дозволять придбати необхідне обладнання, а також навчати не тільки професорсько-викладацький склад, а й адміністративний персонал і технічних фахівців. Сьогодні основне завдання тих, хто управляє процесом впровадження і використання сучасних освітніх технологій, зробити цей процес максимально ефективним і мінімізувати помилки, для чого необхідно якомога активніше обмінюватися накопиченим досвідом.

**Список література**

1. Ісакова О.І. Вища освіта в Україні як соціокультурний феномен. Актуальні питання суспільних наук:наукові дискусії. Матеріали міжнародної науково-практичної конференції (м.Київ, Україна, 14-15 серпня 2020 року). – Київ:ГО «Київська наукова суспільнознавча організація», 2020. – 78 с.
2. Ісакова Олена, Баєва Ольга. Проблеми розвитку вищої освіти в Україні:соціально-філософський аспект. Актуальні питання гуманітарних наук: міжвузівський збірник наукових праць молодих вчених Дрогобицького державного педагогічного університету імені Івана Франка/ [редактори-упорядники М. Пантюк, А. Душний, І. Зимомря]. – Дрогобич: Видавничий дім «Гельветика», 2020. – Вип.31. Том 3. – 320 с.
3. . Мельник Ю.В., Богданова Н.В. Особливості комунікативних зв'язків у сучасній вищій школі // Розвиток професійних компетентностей державних службовців: комунікативний аспект: матеріали щорічної науково-практичної конференції за міжнародною участю (Київ, 3-4 листоп. 2019 р.) / за заг. ред. В.М. Сороко, Л.А. Гаєвської. – Київ : НАДУ, 2019. – 460 с.

## ИСПОЛЬЗОВАНИЕ STEM ТЕХНОЛОГИИ НА УРОКАХ ИНФОРМАТИКИ

**Байганова Алтынзер Мынтургановна,**  
к.п.н. доцент АРУ им.К.Жубанова, Казахстан

**Кабакбаева Лаззат Николаевна,**  
Магистрант 1 курса 7М01503 «Информатика»  
АРУ им.К.Жубанова

Современные информационные технологии, свободно внедряемые во всех сферах человеческой деятельности, являются неотъемлемой частью нашей повседневной жизни. Эффективное использование информационных технологий ускоряет и упрощает процесс работы с различными видами информации, выраженными в цифровой форме. Одним из приоритетных направлений образования является формирование компьютерной грамотности учащихся. Формирование компьютерной грамотности может оказать основное влияние на науку, технику, медицину, образование и культуру.

В настоящее время в мире происходит четвертая технологическая революция: интенсивный поток информации, высокотехнологичные инновации и разработки меняют все сферы нашей жизни. Меняются как запросы общества, так и интересы личности.

С развитием, быстрыми темпами, современных цифровых технологий и цифровизации всех сфер человеческой деятельности, на сегодняшний день «STEM» является важным и актуальным вопросом в образовании.

STEM-интегрированный подход к обучению, в рамках которого академические научно-технические концепции исследуются в контексте реальной жизни. Цель такого подхода - установление прочных связей между школой, обществом, работой и всем миром, способствующих развитию STEM-грамотности и конкурентоспособности в мировой экономике. STEM (Science, Technology, Engineering, Mathematics) – включает понятие науки, технологий, инженерии и математики. Сейчас появились новые версии этого понимания, среди которых наиболее широкое распространение получили STEAM (наука, технологии, инженерия, искусство и математика) и STREM (наука, технологии, робототехника, инженерия и математика). В настоящее время STEM является одним из главных трендов мирового образования [2].

STEM помогает получить знания посредством научного инженерного проектирования и математического описания проблемных вопросов естественнонаучных дисциплин, развить навыки критического мышления, сформировать фундамент будущей профессии, связанной с освоением новых технологий.

Хотелось бы обратить внимание на уроки информатики, которые легко интегрируются с математикой, физикой, биологией, химией. С учетом содержания учебной программы по информатике и профессиональных

возможностей учителей информатики, можно с уверенностью говорить о реализации на уроках идеи STEM образования.

Большая часть лабораторий основана на открытой платформе Arduino, состоящей из одноименного микроконтроллера и программного обеспечения для написания программ управления. С помощью Arduino можно разрабатывать различные интерактивные устройства, обрабатывать данные датчиков и переключателей, управлять двигателями и т.д. Устройства могут быть автономными или взаимодействовать с программным обеспечением компьютера. Создав программу, школьники могут сразу наблюдать результаты своей деятельности — создание и управление реальным устройством, только что собранным своими руками [3].

В качестве одного из примеров таких занятий, рассмотрим урок, который может быть реализован в 11 классе в школах с естественно математическим уклоном. Данный урок включает знания биологии, химии, где учащиеся изучают интерпретацию процесса в темной фазе, объясняют образование ковалентной связи посредством донорно-акцепторной связи, пишут программный код с использованием графических процедур на языке Питон.

На уроке у учащихся развиваются исследовательские навыки.

В начале урока учащимся необходимо вспомнить процесс в фазе света. То есть энергия солнечного света приводит молекулы хлорофилла в состояние возбуждения. Постепенно излишки энергии выходят наружу. Энергия, оставшаяся в молекулах хлорофилла, передается ионам водорода, которые образуются в результате диссоциации воды. Фотолиз разложение воды под действием света. Помимо водного фотолиза энергия солнечного света расходуется на образование АТФ из соединения АДФ и фосфата без участия кислорода в световой фазе фотосинтеза.

Проанализировать «Что такое электронная передача и подключение». Учащиеся через практическую работу по химии изучают координацию ковалентной связи.

Далее учащимся предлагается провести исследовательскую работу по использованию информационных знаний в группе. Для этого учащимся предлагается руководство для индивидуальной работы: использование графических процедур с использованием полученных знаний по биологии; анализ программного кода с использованием графической процедуры; учащиеся составляют задание в группе.

Предложить учащимся написать программный код движения электронов по траектории с использованием языка программирования Питон.

Например Циклический и нециклический поток электронов. Хлоропласт переходит к этому процессу, когда поступление АТФ падает, а уровень НАДФН повышается.



Рисунок 1. Циклический и нециклический поток электронов [4].

Примерный программный код:

```

1234.py - C:\Users\User\Desktop\1234.py (3.8.6)
File Edit Format Run Options Window Help
import time
from tkinter import *
tk = Tk()
canvas = Canvas(tk, width=400, height=400)
canvas.pack()
ovl = canvas.create_oval(0, 180, 40, 220)
for x in range(0, 30):
    canvas.move(ovl, 0, -5)
    tk.update()
    time.sleep(0.05)
for x in range(0, 30):
    canvas.move(ovl, 5, 5)
    tk.update()
    time.sleep(0.05)
for x in range(0, 30):
    canvas.move(ovl, 2, -5)
    tk.update()
    time.sleep(0.05)

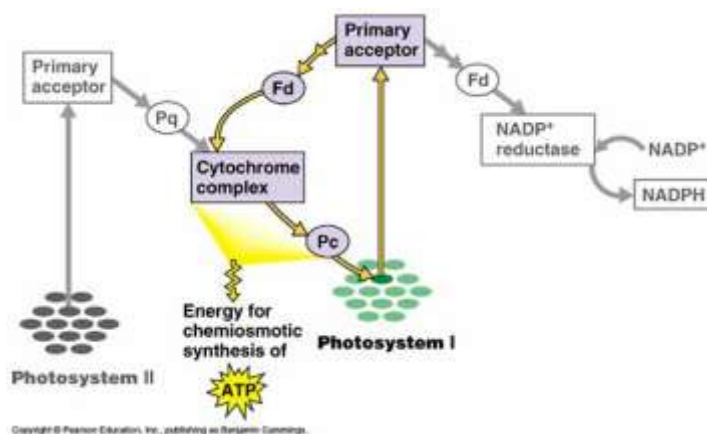
```

Рисунок 2. Программный код написанный на языке программирования Питон

### Список литературы:

1. Г.Ахметова, А.Мурзалинова. «Преимущества и перспективы STEM-образования» \ «Білімді ел – Образованная страна» №41 (102) 7 ноября 2017 г
2. Г. Ногайбаева. Развитие STEM-образования в мире и Казахстане. «Білімді ел-Образованная страна», №20(57) от 25 октября 2016 г.
3. Копосов Д.Г. Факультативный курс «Основы микропроцессорных систем управления» для учащихся 9–11 классов // Информационные технологии в образовании: ресурсы, опыт, тенденции развития: сб. материалов Международной научно-практической конференции (30 ноября — 3 декабря 2011 г.). Часть II. — Архангельск: АО ИППК РО, 2011. — С174–181.
- 4.

[http://mandevillehigh.stpsb.org/teachersites/laura\\_decker/photosystem\\_notes.htm](http://mandevillehigh.stpsb.org/teachersites/laura_decker/photosystem_notes.htm)



## МІСЦЕ САМОСТІЙНОЇ РОБОТИ В НАВЧАЛЬНІЙ ДІЯЛЬНОСТІ СТУДЕНТІВ

**Григорчук Тарас Васильович**

кандидат педагогічних наук, доцент Навчально-наукового інституту  
Київський національний університет культури і мистецтв

В умовах глобалізації, стрімкого розвитку новітніх технологій, а також перманентних криз, викликаних як економікою, політикою, так і загрозами здоров'ю людей, все помітнішими стають зміни навколишнього інформаційного середовища. В силу цих обставин активізуються трансформаційні процеси різних сфер людської життєдіяльності. Не залишається осторонь і навчання у вищій школі, де все більше простежуються суб'єкт-суб'єктні взаємовідносини між учасниками навчального процесу – викладачами та студентами.

Сучасний цілеспрямований студент є творцем і носієм новітніх знань. Практично кожна особистість, що навчається у вищій школі має доступ до інформаційних мереж, сучасних комунікаційних технологій, що уможлиблює одержання даних безвідносно до часу, місця та обсягу. Відповідно, студент нерідко може одержати новітню інформацію раніше від науково-педагогічного працівника. В даному випадку йому лише потрібно оцінити рівень відповідності даних до навчальних чи пізнавальних завдань, що реалізовується через правильно організовану самостійну роботу.

Питанням організації самостійної роботи студентів приділяють свою увагу різні дослідники. Зокрема, форми роботи, серед яких індивідуальна, групова і масова, ми знаходимо у дослідженнях О. Демченко [1, с. 69]. Проблемно-пошукові методи; методи проектного навчання; методи колективної розумової діяльності; метод застосування новітніх інформаційно-комунікаційних технологій у навчанні розглядає І. Дичківська [2, с. 132], доводячи, що в сучасній педагогічній практиці вони вважаються найефективнішими методами організації самостійної роботи студентів. На думку А. Смолкіна, більшість методів активного навчання має багатofункціональне значення в навчальному процесі [3, с. 32] і обмежитися лише певними параметрами інколи буває неможливо, тому окремі функції слід добирати відповідно до завдань самостійної роботи.

Враховуючи думки дослідників та на основі власного досвіду, ми стверджуємо, що у найбільш загальному розумінні самостійну роботу студента можна представити як особливий вид організованої та заздалегідь спланованої студентом на основі методичних вказівок викладача навчально-пізнавальної діяльності, покликаної поглибити знання та розширити предмет пізнання за конкретною навчальною темою. Крім того, самостійна робота значною мірою

сприяє поновленню пасивних (забутих) знань, сприяє їхній систематизації та виявленню незасвоєних прогалин у формуванні завершених знань.

Сьогодні вміння навчатись і працювати самостійно є однією з найважливіших компетенцій фахівця практично будь-якого виду інтелектуальної діяльності, а також вагомим критерієм оцінки професійної майстерності працівника. Особливо цінною така якість є для фахівців, що працюють дистанційно, менеджерів, фахівців з маркетингу, юристів та інших. Для окремих категорій громадян, наприклад, для осіб з особливими потребами, вміння працювати самостійно може стати визначальним при зарахуванні на роботу та кар'єрному зростанні.

З боку викладача студенту надаються методичні рекомендації щодо організації самостійної роботи. Як правило, в них зазначаються підходи щодо роботи з текстами, електронними джерелами тощо. Правильно використовуючи методичні рекомендації, студент захищає себе від можливих помилок, що можуть виникнути під час опрацювання навчальної інформації, а також забезпечує від опрацювання зайвих масивів даних. При цьому викладачем можуть передбачатися різного типу консультації, які коригують самостійну роботу студента на оперативному рівні.

Ефективність організації самостійної роботи студентів і, як наслідок, самостійної навчальної діяльності в цілому, багато в чому визначається методичним забезпеченням. Воно, як правило, передбачає такі складові:

- методичні рекомендації організаційного характеру, де надається структура та зміст курсу дисципліни, плани навчальних занять, рекомендації щодо організації самостійної роботи студентів, визначаються терміни виконання індивідуальних завдань і форми контролю знань;

- методичні рекомендації для самостійної роботи студентів з окремих розділів курсів, що вивчаються у яких практичне застосування теоретичного матеріалу розглядається на прикладі розрахунків чи виконання вправ;

- методичні вказівки для практичних занять, написання кваліфікаційних робіт тощо;

- програмно-педагогічні засоби навчання та контролю знань [4. 132-140].

З боку студента самостійна робота також має плануватися, оскільки вона являє собою невід'ємну частину його навчальної діяльності. Частину самостійної роботи студенти, як правило, здійснюють у бібліотечних установах, організаціях, закладах, що продукують власну інформацію, яка може мати користь для вивчення. Однак, значно більше часу вони проводять за комп'ютерами, смартфонами та іншими пристроями, придатними для одержання навчальної інформації, поринувши в інформаційні потоки, розміщені в мережах. З точки зору виконання завдань самостійної роботи студенти зазвичай найбільш активно експлуатують можливості пошукових систем з переадресацією на різноманітні джерела.

Нерідко новітні знання формуються як студентом так викладачем в силу випадкових чинників. Трапляється це під час аналізу наукових, науково-популярних та інших видань, або під час бесід з фахівцями та експертами.

Підсумовуючи сказане вище, можна стверджувати, що добре організована самостійна робота студента є невід'ємною частиною його навчальної діяльності, яка активно сприяє формуванню новітніх знань, забезпечує суб'єкт-суб'єктність навчальної взаємодії між викладачем і аудиторією. Студент у цьому випадку демонструє себе в якості рівноправного учасника процесу навчання, партнера для викладача, носія та творця новітніх знань.

### **Список літератури**

1. Демченко О. Дидактична система організації самостійної роботи студентів // Рідна школа. 2006. № 5. С. 68–70.
2. Дичківська І. М. Інноваційні педагогічні технології. Київ : Академвидав, 2004. 351 с.
3. Смолкин А. Методы активного обучения. Москва : Высш. шк., 1991. 290 с.
4. Козлова Г.М. Методика викладання у вищій школі : Навчальний посібник. Одеса. ОНЕУ, ротاپринт. 2014. 200 с.

## **ФОРМУВАННЯ ФІЗИЧНОЇ ГОТОВНОСТІ ЯК ВАЖЛИВОЇ СКЛАДОВОЇ ПІДГОТОВКИ ГРОМАДЯН ЗА ПРОГРАМОЮ ОФІЦЕРА ЗАПАСУ В ВИЩИХ НАВЧАЛЬНИХ ЗАКЛАДАХ УКРАЇНИ В СУЧАСНИХ УМОВАХ**

**Зорій Ярослав Богданович**

доктор педагогічних наук, доцент,  
декан факультету фізичної культури та здоров'я людини  
Чернівецький національний університет імені Юрія Федьковича

Глобальний характер викликів і загроз, що постали перед людством на початку ХХІ сторіччя обумовлюють забезпечення національної безпеки України, як головне завдання держави. Чи не найважливішою складовою національної безпеки виступає воєнна безпека, забезпечення якої здійснюється системою відповідних державних органів та військових формувань за участю громадських організацій, громадян та інших осіб.

В сучасних умовах наша держава, як зазначається в Стратегії національної безпеки України ...захистатиме свої фундаментальні цінності, визначені Конституцією та законами України, – незалежність, територіальну цілісність і суверенітет, гідність, демократію, людину, її права і свободи, верховенство права, забезпечення добробуту, мир та безпеку. Їх захист забезпечать ефективні Збройні Сили України, інші військові формування, утворені відповідно до законів України...[1] Чи не найсуттєвіший внесок у забезпечення національної безпеки вносять саме Збройні Сили України, серцевиною яких по праву є офіцерський корпус.

Впродовж всієї історії розвитку військової освіти вчені та практики прагнули до того, щоб випускники вищих військових навчальних закладів та військових навчальних підрозділів закладів вищої освіти (далі – ВВНЗ та ВВП ЗВО) були максимально готові до ефективної професійної діяльності за посадовим призначенням. З цією метою прикладалися певні зусилля як в організаційному, так і в змістовному плані.

Забезпечення необхідного рівня фізичного розвитку є одним з найбільш важливих складових компонентів індивідуально-професійної підготовки офіцерського складу і, зокрема, офіцерів запасу. Безперечно, це сприяє вдосконаленню їхніх особистісних, військово-професійних якостей, дозволяє суттєво зменшити негативний вплив стресорів сучасної навчально-бойової, а в останні роки – й реальної бойової діяльності. Вирішення цього надважливого завдання напряму залежить від реального вдосконалення системи професійної підготовки майбутніх офіцерів, від ступеня забезпечення їм належних умов для систематичних самостійних занять з різних видів професійної підготовки, зокрема й фізичної.

Залежність між рівнем фізичної підготовки й ефективністю виконання офіцерами завдань військово-професійної діяльності є актуальною і абсолютно очевидною, особливо в сучасних умовах, коли від загально-фізичних кондицій та морально-психологічної стійкості офіцерського складу залежить не лише виконання бойового завдання, а й життя і здоров'я підлеглих військовослужбовців. Саме тому, вчені розглядають фізичну підготовку майбутніх військових фахівців як важливий фактор їхнього особистісно-професійного становлення, що є не тільки природнім, але й соціально обумовленим процесом розвитку основних і спеціальних фізичних якостей, військово-прикладних навичок та забезпечує успішність виконання обов'язків відповідно до професійного призначення [2].

Але, у програмі підготовки майбутнього офіцера запасу не передбачено жодної години на дисципліну «фізичне виховання». Тобто, вважається, що загальні та спеціальні фізичні уміння повинні формуватися на заняттях з фізичного виховання, які повинні бути обов'язковими для студентів закладів вищої освіти (далі – ЗВО) усіх рівнів акредитації.

В зазначеному аспекті як мінімум нелогічною виглядає позиція Міністерства освіти і науки України, яке, за мовчазного споглядання з боку Міністерства оборони та Генерального штабу Збройних сил України практично ліквідувало обов'язкову складову навчального процесу у закладах вищої освіти – «фізичне виховання», перевівши його в площину «дисциплін за вибором». Особливо незрозумілим виглядає таке рішення на тлі подій, які з 2014 року відбуваються на Сході України. Крім того, стан спортивної матеріально-технічної бази в переважній більшості ЗВО бажає кращого, а індивідуальні (точніше – безконтрольні) заняття на цих фізично, технічно і морально застарілих спортивних базах стає просто небезпечним для життя і здоров'я, тих, хто там займається.

Серед основних завдань Державної програми розвитку фізичної культури і спорту на 2007-2011 роки, продовженої до 2024 року Постановою КМ України від 23 грудня 2020 р. № 1371 проголошено проведення фізкультурно-оздоровчої та спортивно-масової роботи в усіх навчальних закладах, за місцем проживання, роботи або служби, у місцях масового відпочинку громадян [3].

Низку положень Програми було розроблено фахівцями Управління спорту Міністерства оборони України. Зокрема, нововведення, запропоновані представниками армійського спорту, спрямовані на створення умов для підвищення рівня фізичної підготовки молоді для проходження служби у ЗС України.

У Концепції розвитку фізичної підготовки і спорту у Збройних Силах України на період до 2020 року Міністерство оборони наголошує, що потребує вдосконалення організація фізичної підготовки в системі бойової підготовки у військах з метою приведення її у відповідність до вимог концептуальних змін в організації бойового навчання, врахування набутого досвіду ведення бойових дій в зоні АТО (ООС) та досягнення сумісності програм і нормативів з фізичної підготовки із системою фізичної підготовки особового складу армій провідних

країн - членів НАТО. Нагальним є питання створення системи забезпечення фізичної готовності осіб, які перебувають в резерві Збройних Сил України [4].

**Таким чином**, на сучасному етапі фізична підготовка відіграє важливу роль у розвитку професійних якостей офіцерського складу Збройних Сил та інших військових формувань України. Багато вчених розглядають як найважливіше завдання фізичної підготовки фізичну та психологічну спроможність офіцерського складу ефективно управляти підрозділами при виконанні навчально-бойових завдань та в умовах реального бою.

По-друге, час, що виділяється на планові заняття з фізичної підготовки (фізичного виховання) в цивільному ЗВО, не дозволяє вирішити повною мірою питання спрямованого розвитку спеціальних фізичних якостей, які б могли реально стати у пригоді майбутнім офіцерам – командирам і вихователям.

По-третє, чинна нормативна система з фізичного виховання у ЗВО не стимулює до вдосконалення фізичних якостей через низькі нормативи з фізичної підготовленості та відсутність взаємозв'язку зі спортивною підготовленістю, особливо на старших курсах, де зазначені заняття взагалі не плануються і, відповідно, не проводяться.

По-четверте, ефективність функціонування системи фізичної підготовки громадян, які навчаються у ЗВО за програмою офіцерів запасу залежить від таких чинників: рівня їхньої фізичної підготовленості; стану матеріально-технічної бази закладу; ієрархії фізичного виховання в системі інших навчальних дисциплін; матеріальних та фінансових ресурсів, що виділяються на її організацію і проведення; професіоналізму науково-педагогічних працівників.

Вирішення порушених проблем безсумнівно, дозволить покращити стан фізичної готовності майбутніх офіцерів запасу, як об'єктивно надважливої складової їх військово-професійної майстерності і підготовленості.

#### **Список літератури:**

1. Про Стратегію національної безпеки України : Указ Президента України від 26.05.2015 р. № 287/2015.

URL: <https://www.president.gov.ua/documents/2872015-19070>

2. Підготовка майбутніх офіцерів-прикордонників до фізичного самовдосконалення як педагогічна проблема / О. П. Гнидюк, О. В. Діденко. // Вісник Національної академії Державної прикордонної служби України. – 2015. – Вип. 2. – Режим доступу: [http://nbuv.gov.ua/UJRN/Vnadps\\_2015\\_2\\_8](http://nbuv.gov.ua/UJRN/Vnadps_2015_2_8)

3. Про продовження строку виконання Державної цільової соціальної програми розвитку фізичної культури і спорту на період до 2024 року: Постанова Кабінету міністрів України від 23 грудня 2020 р. № 1371. URL: <https://zakon.rada.gov.ua/laws/show/1371-2020-п#n14>

4. Про затвердження Концепції розвитку фізичної підготовки і спорту у Збройних Силах України на період до 2020 року: Наказ Міноборони України від 13.05.2016 № 257. URL: <https://zakon.rada.gov.ua/rada/show/v0257322-16#n10>

## **ФОРМУВАННЯ КРИТИЧНОГО МИСЛЕННЯ МАЙБУТНІХ МАГІСТРІВ У ПРОЦЕСІ ПРОФЕСІЙНОЇ ПІДГОТОВКИ: ЗАРУБІЖНИЙ ДОСВІД**

**Козубовська Ірина Василівна**  
доктор педагогічних наук, професор,

**Повідайчик Михайло Михайлович**  
Ужгородський національний університет, Україна

В Україні відбуваються складні трансформаційні процеси в політиці, економіці, освіті. Вважаємо, що саме освіта заслуговує в цьому плані найбільшої уваги, адже без високоосвічених кваліфікованих фахівців важко здійснити прогресивні перетворення в політиці чи економіці. Тому сьогодні активно відбувається перегляд цілей і змісту освіти, підвищуються вимоги до підготовки фахівців, зокрема, магістрів. Мова йде насамперед про формування творчого потенціалу особистості майбутнього магістра, потреби самореалізації, самовираження не тільки в період навчання у вищому закладі освіти, але й упродовж усього життя.

Сьогодні суспільству потрібні фахівці, які мають не тільки високий рівень професійної підготовки, але й володіють дослідницькою культурою, яка передбачає готовність до дослідження у професійній діяльності, наукову самостійність, здатність до систематичного аналізу фактів і явищ, здатність до продуктивного критичного мислення, оперативної обробки інформації, креативність, високу культуру спілкування і поведінки.

На думку американських учених, особливої уваги в процесі підготовки сучасного магістра вимагає його інтелектуальний розвиток, формування критичного мислення, окремі аспекти якого розглядаються в працях багатьох науковців (Ф.Кінг, М.Ліпман, Ф.Ньюмен та ін.). Часто мова йде про критично-творче мислення.

Здатність критично мислити проявляється в умінні логічного, обґрунтованого міркування, формулюванні зважених суджень. Під творчим мисленням, як правило, мають на увазі розумову діяльність в аспекті генерації ідей, виходу із проблемної ситуації, ухвалення рішення і т.д. За визначенням Ф.Кінг, критично-творче мислення – це здатність генерувати й обробляти ідеї і давати їм оцінку [1, с.29].

Зазвичай критично-творче мислення називають мисленням вищого порядку. М.Ліпман розглядає мислення вищого порядку як сплав критичного, творчого й, так званого, «емпатійного» мислення (caring thinking), заснованого на розумінні почуттів і рівня пізнання іншої людини [2].

Орієнтація вищої школи на інтелектуальний розвиток як «загальновизнане завдання першочергової важливості в епоху сучасних освітніх реформ» змусила змінити її установку «навчання вмінню краще вчитися» (teaching for better

learning) на «навчання вмінню краще мислити» (teaching for better thinking) [3]. Ідея навчання критичному мисленню поступово, здобуваючи статус прагматичної необхідності, затребуваної сучасним суспільством, переросла в нагальну потребу переходу на новий тип навчальної програми, «яка вчить мислити» (thinking curriculum). Уміння критично мислити стало обов'язковим компонентом базового навчального плану (core curriculum) кожного коледжу й університету [4; 5; 6].

У доповіді голови Комісії «Майбутнє вищої освіти» названі інтелектуальні вміння, на основі розвитку яких слід оцінювати якість навчання у вищому навчальному закладі (уміння критичного аналізу, аналітичного міркування, знаходження шляхів адекватного вирішення проблеми та ін.).

Наголошуючи на необхідності інтелектуального розвитку студентів, представники наукового, освітнього, ділового, політичного співтовариств акцентують увагу на певному наборі інтелектуальних умінь, затребуваних у соціальному, професійному й освітньому контекстах. Принципово важливе значення має оволодіння не конкретно предметними вміннями розумової діяльності, які, як показали дослідження вчених, погано переносяться на нову галузь дій, але інтелектуальними вміннями узагальненого характеру, які, будучи освоєні в одному контексті, можуть застосовуватися в іншому. Дослідження вчених, проведені на базі багатьох різногалузевих інститутів, засвідчують, що однаково важливими для всіх дисциплін є вміння побудови індуктивних умовивисновків і висновків щодо розв'язку проблемних завдань. Дані розумові вміння є універсальними і широко затребуваними.

Уміння мислити передбачає уміння розмірковувати логічно, раціонально, аналізувати й інтерпретувати інформацію, знаходити раціональні й нестандартні розв'язки різних проблемних ситуацій. Уміння «раціонального міркування» (reasoning) увійшло в групу ключових академічних компетентностей, необхідних для отримання знань, як у період одержання освіти, так і в наступній професійній діяльності. На основі цього вміння складається освітній результат у вигляді вмінь рефлексивного міркування, обґрунтованого судження й зваженого розв'язку.

Реалізація поставлених цілей здійснюється за допомогою інтелектуально розвиваючої діяльності студентів у процесі всієї підготовки у вищій школі.

Зважаючи на те, що розвиток здатності інтелектуально мислити тривалий і поступовий процес, освоєння інтелектуальних умінь продовжується в процесі вивчення всіх дисциплін професійної і класичної підготовки магістрів. За визначенням одного з лідерів американської вищої освіти Ф.Ньюмен, головною функцією університету є викладання гуманітарних наук, практично затребуваних для виховання загальної культури, складовою якої є культура інтелектуальної діяльності, що зміцнює здатність до постійного саморозвитку студентів у процесі критичного осмислення соціальної дійсності [7].

Аналіз праць американських науковців дає підстави для дуже важливого висновку: навчання мисленню вищого порядку передбачає вихід за рамки навчання тільки методу мислення. Як базова мета й результат американської вищої освіти, мислення вищого порядку – це ефективне мислення, засноване на



логіці, яке сприяє розвитку морально ціннісних якостей особистості. Уміння, виражені в поняттях інтелектуальних категорій, виступають проміжними результатами на шляху досягнення головного освітнього результату навчання у вищій школі США – системного, високоморального мислення, яке сприяє всебічному формуванню особистості, її оцінному ставленню до навколишньої дійсності.

Таким чином, у процесі вивчення науково-педагогічної літератури виявлено, що інтелектуальний розвиток у вищій школі США розглядається в широкому розумінні як процес удосконалення властивостей особистості, що знаходить відображення у зміні поглядів на природу знання, істини й цінності. Інтелектуально сформована особистість – це щось більше, ніж віртуозне володіння інтелектуальним інструментарієм. Це – формування таких властивостей інтелекту, які перетворюють майбутнього магістра в творчо мислячу людину, гідного громадянина суспільства, який відчуває відповідальність не тільки за своє професійне і особистісне зростання, але й за долю інших людей, незалежно від раси, статі, віку, за якісне поліпшення світу, у якому живе.

### Список літератури

1. King, P., Kitchener, K. Reflective judgment: Theory and research on the development of epistemic assumptions through adulthood // *Educational Psychologist*. - 2004. - Vol. 39. - No. 1. - P. 5. - 18.
2. Lipman, M. *Discovering philosophy*. - New Jersey: Prentice Hall, 1997. - 456p.
3. Costa, A.L. *Developing Minds: A Resource Book for Teaching Thinking*. - Alexandria, VA: ASCD book, 2001. - 592 p.
4. Brown, N.M. Critical thinking in the business curriculum // *Journal of Business*. - 2004. - Vol.79. - No.4. - P. 232 - 236.
5. Costa, A.L. The thought-filled curriculum // *Educational Leadership*. - 2008. - Vol. 65. - No.5. - P.20 - 24.
6. Black, P. Formative assessment issues across the curriculum: The theory and the practice // *TESOL Quarterly*. - 2009. - Vol. 43. - No.3. - P. 519 -524.
7. Newmann, F.M. Classroom thoughtfulness and students' higher order thinking: Common indicators and diverse social studies courses // *Theory and Research in Social Education*. - 1991. - No. 19. - P. 410-433.

## **ДІЯЛЬНІСТЬ ТРЕНЕРА СТУДЕНТСЬКОЇ СПОРТИВНОЇ КОМАНДИ З ГАНДБОЛУ**

**Кононенко Неллі Миколаївна,**

ст. викладач кафедри фізичного виховання  
Національний аерокосмічний університет  
ім. М.Є.Жуковського «ХАІ», Україна

**Білоус Наталія Сергіївна,**

ст. викладач кафедри фізичного виховання  
Національний аерокосмічний університет  
ім. М.Є.Жуковського «ХАІ», Україна

Тренер – викладач спортивної студентської команди протягом усього терміну навчання та перебування спортсмена у збірній команді з гандболу закладу вищої освіти, несе відповідальність не лише за якість перебігу тренувального та змагального процесу, а й за формування спортсмена як професіонала, фахівця з обраного напрямку навчання та особистості.

Специфіка діяльності тренера спортивної команди, його підготовка, професійні та особистісні риси, теоретичний, практичний та психологічний суповід та організація навчально - тренувального та змагального процесів мають відображення в багатьох роботах спортивних фахівців (Г.Д. Бабушкін, В.М. Платонов, І.Є.Турчин, В.М. Костюкевич В. М., А.Я. Корх, Г.В.Ложкін, Н.Ю.Волянюк та інші). Незважаючи на велику кількість досліджень роботи тренерів у командах, питання про функції та діяльність тренера гандбольної студентської команди потребує доцільного розгляду.

Особливості діяльності тренера студентської команди зумовлені визначеними умовами та планом навчального процесу закладу вищої освіти та визначається тим, що тренер постійно відповідає за фізичне і психічне благополуччя своїх гравців як під час тренувального процесу та змагань так і під час навчання та якщо необхідно мешкання у гуртожитку.

Діяльність тренера студентської спортивної команди розпочинається з відбору спортсменів до команди ЗВО під час юнацьких змагань різного рівня.

Профорієнтаційна робота з батьками та заохочення за рахунок спортивного удосконалення відіграють вирішальну роль у визначенні вибору ЗВО випускниками шкіл.

На початку навчального року тренер має можливість провести агітаційну роботу серед усіх факультетів та визначити і запросити у команду здобувачів, які займалися раніше, можливо в інших містах, гандболом або бажають змінити або доповнити свою спортивну діяльність.

Планування навчально – тренувального процесу, контроль процесу підготовки, управління змагальною діяльністю, теоретична, фізична, техніко-тактична, психічна, виховна робота організація відновлення та умов мешкання у

гуртожитку, підготовка, організація тренувальних зборів, вирішення організаційних питань підготовки, організація медичної допомоги при захворюваннях і травмах, організація і проведення змагань, контроль за загальноосвітньою діяльністю спортсменів, робота з федерацією та суддівським складом, облік роботи та звітність, підготовка підвищення власного професійного та культурного рівня та інші функції зумовлюють діяльність тренера [1,4].

Діяльність тренера як керівника команди досить багатогранна. Фахівці визначають та досліджують основних функції тренера спортивної команди з метою покращення, взаємо визначення та вдосконалення.

Інформаційні функції. Тренер - як фахівець, що володіє необхідними професійними знаннями в галузі спорту та суміжних дисциплін: теорії і методики спортивного тренування, педагогіки, психології, фізіології та ін.

Навчальні функції. Навчання техніко – тактичним взаємодіям та вдосконалення фізичних якостей гравців, необхідних для участі у тренувальному та змагальному процесі.

Виховні функції. Тренер своїм прикладом впливає на розвиток і формування особистості спортсменів, на виховання у них високої свідомості і відповідальності за виконання поставлених цілей як особистих так загальнокомандних.

Керівні функції. У тренерській діяльності ця функція є центральною. У ній найбільш повно розкривається професіоналізм і майстерність тренера. Як керівник команди тренер несе відповідальність за всіх членів команди, за формування та досягнення високих спортивних результатів, за націленість команди на останні.

Адміністративні функції. В обов'язки тренера входить виконання ряду адміністративно-господарських обов'язків: організація та проведення зборів і змагань, оренда приміщень і спортивних споруд, знаходження спонсорів, забезпечення спортсменів інвентарем та ін. [2, 3].

Таким чином діяльність тренера студентської спортивної команди зумовлена змістом, завданнями та специфікою тренувального процесу в умовах підготовки спортсменів, життєдіяльність яких, більшою частиною, спрямованих на здобуття професійних знань.

#### **Список використаних джерел:**

1. Бабушкин Г.Д. Специфика деятельности тренера. Омск: ОГИФК, 1985. 68 с.
2. Жмарев Н.В. Управленческая и организаторская деятельность тренера. К.: Здоров'я, 1986. 128 с.
3. Корх А.Я Тренер: деятельность и личность М.:Терра-спорт,2000. 120 с.
4. Костюкевич В. М. Теорія і методика спортивної підготовки (наприкладі командних ігрових видів спорту). Навчальний посібник. Вінниця:Планер, 2014. 616 с.

## ЗАПОБІГАННЯ ТА ПРОТИДІЯ СІМЕЙНОГО НАСИЛЬСТВА НАД ДІТЬМИ

**Лемко Галина Іванівна**

кандидат педагогічних наук, доцент  
Прикарпатський національний університет  
імені Василя Стефаника Україна

Однією з важливих проблем сьогодення є подолання та недопущення будь-яких проявів насильства щодо дітей та молоді. Слід зазначити, що ця проблема є предметом широкого громадського обговорення та наукового вивчення в Україні.

Як свідчать дослідження науковців, одним із важливіших факторів розвитку домашнього насильства є економічний. Побої та глузування частіше зустрічаються в економічно неблагополучних родинах.

Другий фактор ризику – соціальний. Наше суспільство в цілому, як мінімум, не протистоїть насильству, а як максимум, в певних ситуаціях заохочує його через демонстрацію в засобах масової інформації ситуацій насильства. Це починається з дитячого садка і підліткових груп, продовжується в юності і зрілому віці й закінчується в старості.

Третій фактор ризику – індивідуальний. Він має медичний і психологічний аспекти. До медичних відноситься алкоголізм, наркоманія, неврологічний розлад. До психологічних – досвід домашнього насильства в анамнезі [3].

На даний час в світовій практиці виділяють такі підходи до захисту прав людей, які можуть бути застосовані з метою попередження насильства в сім'ї стосовно дітей:

1. Інформаційний, в основі якого є значення і підтримка державою, громадою, сім'ями, окремими особами прав людини. Міжнародні співтовариства всіляко підтримують світові програми цього напрямку. Ці програми повинні захищати всіх дітей та підлітків; забезпечувати статеву рівність у питаннях доступу до освіти та її якості, залучати в процес навчання сім'ї та громади; розповсюджувати поширення знань у сім'ях через просвіту батьків і вихователів з питань турботи про дітей молодшого віку.

2. Діяльнісний, він полягає в щоденній роботі з безпосереднього захисту прав. Основою діяльнісного підходу є протиріччя між “війною і миром, насиллям і покоем, расизмом і людською гідністю, гнобленням і гонінням та свободою й правами людини, злиднями та свободою від нестатків”. Прагнення подолати ці протиріччя вимагає діяти, набувати досвіду і якостей особистості, яка б робила неможливою думку про застосування насильства.

3. Силовий підхід, який означає, що порушення прав людини, закріплених у законах, забезпечує покарання злочинця незалежно від того, чи знав він, що порушує права іншої людини, чи ні. Цей підхід є зараз основним в Україні.

4. Підхід ненасильницького опору, який пропагував М.Ганді. На його думку, протистояння злу через насильство лише примножує зло, і, оскільки зло

може спиратися тільки на насильство, треба цілковито утриматися від останнього, щоб позбавити зло його опори.

5. Християнський підхід передбачає опору на позитивне в людині, власні високі духовні якості і надію на провидіння. Саме тому відмова від насильства є шляхом до примирення і самовладання.

6. Політико – економічний підхід, зміст якого полягає в тому, щоб надати людям рівність у можливостях, допомогу тим, хто її потребує, зберегти громадські свободи для всіх, використовувати надбання науково – технічного прогресу для розширення і неухильного підвищення рівня життя.

7. Підхід викриття насильства і ненависті, який полягає у збереженні пам'яті про жертви насильства через пресу, телебачення, книги, допомогу жертвам гноблення з метою попередження майбутнього насильства.

8. Виважений підхід, який пропонував А.Д. Сахаров полягає в готовності до створення кращого, людянішого суспільства, досконалішого світового порядку через реформи, а не революції, через захист жертв, а не повалення чи засудження режимів, через здатність свідомо розмірковувати, берегти знання і досвід, розвиток зв'язків з іншими соціальними системами з метою вибору кращого життя для людей [1].

Проаналізувавши літературу можна зазначити, що відносини батьків та дітей є часто не гармонійними, в сім'ях використовується покарання як провідний засіб виховання, батьки не володіють достатніми методами і формами виховання власних дітей, як діти так і батьки визнають наявність проблеми сімейного насильства в сучасному соціумі.

Незважаючи на дуже повільний характер змін суспільної свідомості щодо насильства, координовані зусилля можуть принести помітні результати вже через певний час. Учасниками цих зусиль повинні бути:

1. Органи законодавчої та виконавчої влади, оскільки без їх підтримки всі зусилля будуть зводитись нанівець. Роль органів влади полягає у прийнятті відповідних законів та нормативних актів, підтримці ініціатив неурядових організацій, забезпеченні взаємодії між державними та громадськими структурами.

2. Міністерства та відомства, місцеві адміністрації. Розробка підзаконних актів, нормативних документів, методичних вказівок, інформаційних листів, тощо. Підтримка конкретних програм зі створення притулків, кризових центрів, проведення навчальних програм.

3. Неурядові організації. Розробка та реалізація конкретних програм, привернення уваги громадськості через засоби масової інформації, збір інформації для розробки проектів.

4. Засоби масової інформації. Роль газет, радіо і телебачення в боротьбі проти домашнього насильства важко переоцінити – це охоплення широкої аудиторії, оперативність, зворотній зв'язок. Серед форм роботи можна назвати публікацію статей, рубрики відповідей на листи, виступи в прямому ефірі, запис відеоматеріалів, відео- та аудіоролики, благодійні акції.

5. Соціологічні служби та інститути. Забезпечення зворотнього зв'язку, моніторинг ефективності конкретних програм та діяльності проти домашнього

насильства в цілому.

6. Освітні організації. Введення до навчальних програм інформації щодо домашнього насильства, вміння його розпізнавати та вміння запобігти насильству в сім'ї. В школі це може бути предмет валеологія, у вищих навчальних закладах – соціологія. Окремо слід виділити питання домашнього насильства в навчанні юристів та медичних працівників.

7. Конкретні громадяни. Для того, щоб кожен з нас робив свій невеликий внесок у боротьбу проти домашнього насильства потрібно почати ініціювати зміни в суспільній свідомості. Індивідуальна участь кожного громадянина полягає в створенні груп підтримки, вмінні подати допомогу постраждалим родичам, сусідам, колегам, вихованні дітей на власному прикладі ненасильництва. Це вміння надати належну оцінку матеріалам ЗМІ і навчити цьому дітей [2].

Серед конкретних заходів профілактики насильницьких дій можна назвати:

- створення гарячих ліній та розповсюдження інформації про них серед населення;
- діяльність притулків та кризових центрів для жінок і дітей – жертв домашнього насильства;
- розповсюдження літератури серед громадських організацій, освітніх та медичних закладів, населення: листівок, плакатів, брошур, вісників з інформацією про домашнє насильство;
- проведення просвітницьких заходів у середніх та вищих освітніх закладах, на курсах підвищення кваліфікації;
- кампанія проти домашнього насильства в ЗМІ (статті, відеоматеріали, виступи на радіо) тощо.

Отож, беручи до уваги широку розповсюдженість сімейного насильства, різноманітність форм його проявів, всю сукупність факторів, що призводять до виникнення даного явища, ми вважаємо, що найефективнішим буде застосування комплексного підходу до вирішення проблеми, тобто робота з сім'єю в цілому. Саме комплексний підхід дасть можливість усунути причину проблеми, а не лише наслідки чи окремі її прояви.

#### **Список літератури**

Бенеш Л. Психологическая природа человеческого насилия. *Вестник психосоциальной и коррекционно-реабилитационной работы*. 2005. №3. С. 48-54.

Бондаровська А. Що ми можемо зробити, щоб запобігти домашньому насильству. К.: СДМ - Студіо, 2009. 64 с.

Волавка Я. Біля витоків насильства. Агресивність батьків – причина агресивності їхніх нащадків. *Безпека життєдіяльності*. 2008. №10. С.24-25.

# **ОСНОВНІ ФОРМАТИ НАВЧАЛЬНИХ ІНТЕРНЕТ-ТЕХНОЛОГІЙ В ПРОЦЕСІ ВИВЧЕННЯ ІНОЗЕМНИХ МОВ**

**Малиновська Олена Леонідівна**

кандидат філологічних наук, доцент,  
доцент кафедри іноземних мов  
Національний лісотехнічний університет України, Україна

**Масон Світлана Романівна**

старший викладач кафедри іноземних мов  
Національний лісотехнічний університет України, Україна

В умовах зростаючої ролі іншомовної комунікації, успішне володіння іноземними мовами дозволяє активно та впевнено орієнтуватись у всесвітньому освітньо-інформаційному просторі. Користування різними форматами навчальних Інтернет-технологій із використанням широкого спектру сучасних інформаційно-комунікаційних технологій (ІКТ) значно розширює дидактичні можливості для вивчення іноземних мов та є необхідною умовою для здобуття якісної іншомовної освіти.

Бурхливий розвиток всесвітньої мережі Інтернет та розвиток ІКТ спричинив цілу низку освітніх можливостей для навчання, як повністю самостійного, так і в організованому регламентованому віртуальному навчальному середовищі. У зв'язку з цим у мережі Інтернет з'явилося багато освітніх сайтів, які надають свої послуги щодо вивчення іноземних мов на платній чи безоплатній основі.

Викладання іноземної мови на базі електронних засобів навчання тісно пов'язане з вивченням властивостей нових форматів передачі інформації та їх методичної інтерпретації. Методика викладання мови, орієнтована на роботу в електронному форматі, не може не враховувати сутнісні характеристики веб-сторінки, як основної форми організації освітнього контенту. Поліфункціональність веб-сторінки забезпечується її реалізацією в універсальному html форматі, на основі якого побудована глобальна світова мережа [1]. Оскільки Інтернет-технології передбачають подачу інформаційного контенту в електронному форматі, то, ми вважаємо, що у даному випадку є зміст говорити про навчальні Інтернет-технології не як про окремі форми навчання, а як про окремі формати навчання. А, отже, під «форматом Інтернет-навчання» ми розуміємо окрему парадигму навчальної діяльності, яка являє собою мережевий програмний продукт та характеризується чіткою організацією побудови, стандартом подачі та стилем викладу різноманітного інформаційного контенту: статичного, динамічного, мультимедійного [2, с. 17].

Беручи до уваги той факт, що елементи онлайн- навчання можуть досить ефективно використовуватися також і в процесі традиційного стаціонарного/заочного та інших форм навчання, то такий формат Інтернет-навчання отримав назву «blended learning» (змішане навчання) - B-learning. Навчання, яке передбачає використання мобільних пристроїв, прийнято називати «mobile learning» (M-learning), навчання, що відбувається за допомогою електронної пошти – кореспондентське навчання (Correspondence Learning); навчання, що реалізується шляхом використання освітніх ресурсів декількох вищих навчальних закладів – мережеве навчання (Network Learning). Слід зазначити, що у своєму первозданному вигляді кореспондентське навчання зараз практично вже не використовується і успішно інтегрувалось в інші навчальні формати.

Таким чином, в поняття навчальних Інтернет-технологій входять різні формати з тими чи іншими характеристиками каналу подачі контенту та способів його відтворення.

Отже, основними форматами Інтернет-навчання є:

- Дистанційне навчання - D-learning;
- Електронне навчання - E-learning;
- Мобільне навчання - M-learning;
- Змішане навчання - B-learning;
- Онлайн-навчання - Online Learning;
- Мережеве навчання - Network Learning;
- Кореспондентське навчання - Correspondence Learning.

Серед усіх вищеназваних форматів Інтернет-навчання є багато спільних рис. Так, напр., можуть повторюватись канали передачі інформаційного контенту чи спосіб його відтворення; може повторюватися і інформаційний контент, як текстовий статичний контент, так і динамічний мультимедійний контент (аудіо- та відеоконтент, в т.ч. музичний контент, графіка, анімація, навчальні 3D моделі, рольові ігри тощо). Той чи інший контент може відігравати як домінуючу роль, так і тісно переплітатися з іншим видом/видами контенту. Кожний з них має свої переваги у плані впливу на реципієнта. Всі вони використовуються в окремих комбінаціях, залежно від дидактичної мети того чи іншого формату навчання.

Виділені нами формати Інтернет-навчання так чи інакше доволі рідко виступають у своєму т.зв. «чистому виді», оскільки різні канали передачі інформаційного контенту та шляхи його реалізації часто-густо пов'язані між собою. Використання мультимедійного контенту, різноманітна комбінаторика його видів та підвидів дозволяє більш змістовно і насичено передавати інформацію, покращити її сприйняття, підвищує зацікавленість та мотивацію до



вивчення іноземних мов, дає можливість уникнути психологічного бар'єру в процесі оволодіння іншомовним матеріалом, урізноманітнює весь процес навчання загалом та створює передумови для вивчення іноземних мов із захопленням.

### Список літератури

1. Гарцов А.Д. Электронные дисциплины в языковой подготовке специалистов как реалии педагогики XXI века // Современные образовательные технологии и их использование в системе гуманитарной подготовки инженеров: Материалы II Всероссийской научно-методической конференции, М.: МГТУ им.Н.Э.Баумана, 2010.// [Электронный ресурс]. Режим доступа: <http://www.grazit.ru/sbornik-vklyuchaet-dokladi-tezisi-soobsheniya-sdelannie-uchast.html?page=13>. Дата обращения: Февр.10, 2020.
2. Ванівська О.М., Малиновська О.Л., Преснер Р.Б. Формат дистанційного навчання в системі навчальних Інтернет-технологій // Альянс наук: вчений вченому: матеріали XII Міжнар. наук.-практ. конф., Дніпро: Біла К.О., с.16-20, 2018.

## НЕКОТОРЫЕ ПРОБЛЕМЫ АПРОБАЦИИ В ГУМАНИТАРНЫХ НАУКАХ

**Мучкин Дмитрий Павлович,**

кандидат педагогических наук, ассоциированный профессор,  
доцент высшей школы педагогики,  
Павлодарский педагогический университет, Казахстан

В соответствии с Государственной программой развития образования и науки Республики Казахстан на 2020-2025 годы, одним из целевых индикаторов является: «Прирост казахстанских публикаций в рейтинговых изданиях от общего количества публикаций в 2018 году (4873 ед.) по данным информационных ресурсов на платформе Web of Science (Clarivate Analytics) и Scopus (Elsevier) на 88 %» [1]. Как можно предположить, смысл такого прироста казахстанских публикаций в рейтинговых изданиях, заключается в том, чтобы повысить качество проводимых отечественными учёными исследований, в том числе и в гуманитарном направлении. И тут стоит отметить, что публикаций в рейтинговых изданиях, особенно в сфере гуманитарных наук, к сожалению, далеко не всегда являются гарантией высокого качества предоставляемой научной информации. Для обоснования сделанного утверждения, приведём несколько показательных примеров. И так, ещё в 2011 году 270 психологов из разных стран (*Open Science Collaboration*) объединили усилия, чтобы повторить некоторые исследования своих коллег и оценить воспроизводимость полученных ими результатов [2]. Для этого они воспроизвели эксперименты из 111 статей, опубликованных в 2008 году в трех престижных и авторитетных по всему миру психологических журналах: *Psychological Science*, *Journal of Personality and Social Psychology* и *Journal of Experimental Psychology: Learning, Memory, and Cognition*. На это ушло три года. Было выяснено, что: «Величина обнаруженного эффекта часто оказывалась не столь велика, как было заявлено в оригинальных исследованиях, и результаты далеко не всегда можно было назвать достоверными. Так, различия между группами оказывались при повторе в среднем вдвое меньше, чем в оригинальных работах. Статистически достоверные результаты имели 97% оригинальных исследований, при повторе таких оказалось лишь 36%. Согласно субъективной оценке участников проекта, удалось воспроизвести только 39% экспериментов. В некоторых опытах результат не только не подтвердился, но оказался прямо противоположным [там же]. В итоге редакции данных журналов сообщили, что учтут итоги этой научной проверки, но не уточнили, что именно и как они планируют сделать.

Далее одним из борцов с недостоверной информацией, которую публикуют в научно-рецензируемых документах, стал Джон Боханнон - американский научный журналист, имеющий докторскую степень по молекулярной биологии бактерий, которую получил в Оксфордском университете. В сентябре 2013 года

Д.Боханнон представил поддельную и очень некорректную научную статью большому количеству платных издателей с открытым доступом, показав, что менее 40% выполнили свое обещание тщательно проанализировать то, что опубликовано. Поддельный документ был принят 157 из 255 журналов с открытым доступом (61,6%), которые заявили, что будут рецензировать его. Этот подход подвергся критике со стороны некоторых комментаторов, а также некоторых издателей платных журналов, которые жаловались на то, что его критика была нацелена только на один тип журналов – «журналов открытого доступа» и не затронул журналов на основе подписки, что наносит ущерб репутации движения открытого доступа [3]. Чуть позже, в 2015 году, Д.Боханнон используя псевдоним Йоханнес Боханнон, написал статью «Шоколад с высоким содержанием какао в качестве ускорителя похудения», в которой содержалось намеренно не корректное исследование, которое он разработал и провел, чтобы увидеть, как средства массовой информации воспримут не обоснованные, с точки зрения науки, выводы. Автор отправил свою лженаучную статью в двадцать рецензируемых журналов. И в итоге, уже через две недели данная «выдающаяся рукопись» была опубликована в обмен за плату в 600 евро в журнале «International Archives of Medicine», главный редактор которого убеждал, что «все представляемые в журнал статьи проходят строгую проверку» [4]. Но, тем не менее, как утверждает Д.Боханнон: «Нет нужды говорить о том, что никаких независимых проверок не было» [там же]. Более того, этим дело не закончилось, журналисты подхватили это «уникальное научное открытие» и оно было опубликовано в таком авторитетном и имеющем мировую известность издании как немецкий таблоид Bild, который предоставил обнаруженный сенсационный материал под названием «Тот, кто ест шоколад, остается стройным!». Вскоре, распространение недостоверных данных из лженаучной статьи получили широкое распространение и были опубликованы в Daily Star, в Irish Examiner, на немецком сайте Cosmopolitan, в Times of India, на немецком и индийском сайте Huffington Post, в глянцевоом журнале Shape (под заголовком «Почему шоколад надо есть каждый день») и даже в теленовостях на тexasском и австралийском утреннем ток-шоу [там же].

Ну и заключительный пример того, как недостоверные данные могут оказаться в авторитетных научно рецензируемых документах, продемонстрировали нам: доктор математических наук Джеймс Линдси, специалист по религиозной литературе эпохи Возрождения Хелен Плакроуз и профессор Университета Портленда, доктор философских наук Питер Богоссян. Так что же они сделали? Оказалось, что эти трое уважаемых ученых в течение целого года, а точнее с августа 2017 года, проводили не вполне этичный социальный эксперимент. А именно: «Они намеренно писали совершенно бессмысленные и даже откровенно абсурдные научные статьи в различных областях социальных наук, чтобы доказать: идеология в этой сфере давно взяла верх над здравым смыслом. Работы писались под вымышленными именами - и, как и предполагали их авторы, успешно проходили проверку и печатались в уважаемых рецензируемых научных журналах. А одна из наиболее абсурдных статей - о том, что секс между собаками в парке

необходимо рассматривать в контексте культуры изнасилований, - даже была отмечена специальной наградой» [5]. Так же отмечается, что: «При этом сами работы были откровенно абсурдными, авторы намеренно писали их с долей юмора, позволяющей усомниться в серьезности исследования. С научной точки зрения статьи не выдерживали никакой критики. Выдвигаемые теории не подтверждались приводимыми цифрами, иногда ссылались на несуществующие источники <...> Из 20 написанных работ, по меньшей мере, семь были отрецензированы ведущими учеными и приняты к публикации» [там же].

Д.Линдси, Х.Плакроуз и П. Богоссян настаивают, что целью их эксперимента было доказательство того, что, несмотря на то, что наука ставит своей целью установить истину, в области социальных исследований истина уже давно мало кого интересует. Ну и каков же результат? А вот такой: «Научные журналы, где были опубликованы фейковые работы, пообещали убрать их со своих веб-сайтов, однако больше никак не прокомментировали скандал» [там же].

И так, основываясь на выше приведённых примерах, можно прийти к заключению о том, что есть издания, для которых деньги или слепое следование популярным идеологическим нормам важнее репутации, поэтому нельзя быть полностью уверенным в достоверности информации публикуемой даже в рецензируемых документах, особенно в гуманитарной сфере. Таким образом, возникает вопрос о том, насколько вообще целесообразна необходимость планового увеличения количества публикаций в рейтинговых изданиях особенно по гуманитарному направлению? Не подтолкнёт ли, необходимость достижения запланированных чиновниками от образования целей, учёных к вынужденному формальному их исполнению, через увеличение публикации в хищнических журналах? Пока ответ на данные вопросы остаётся открытым...

### Список литературы

1 Государственная программа развития образования и науки Республики Казахстан на 2020-2025 годы [Электронный ресурс] / Режим доступа: <http://adilet.zan.kz/rus/docs/P1900000988/compare>

2 Резник Н. Надобно повторять // «Троицкий вариант» №2(196) [Электронный ресурс] // Режим доступа: [https://elementy.ru/nauchno-populyarnaya\\_biblioteka/432917/Nadobno\\_povtoryat](https://elementy.ru/nauchno-populyarnaya_biblioteka/432917/Nadobno_povtoryat)

3 [Электронный ресурс] // Режим доступа: [https://en.wikipedia.org/wiki/John\\_Bohannon](https://en.wikipedia.org/wiki/John_Bohannon)

4 Похудеть от шоколада, или как я одурачил миллионы [Электронный ресурс] // Режим доступа: <https://inosmi.ru/world/20150531/228312947.html>

5 Научный скандал года: ученые писали фейк-исследования, чтобы разоблачить лженауку [Электронный ресурс] // Режим доступа: <https://www.bbc.com/russian/features-45751968>

## ПАТРІОТИЧНЕ ВИХОВАННЯ СТУДЕНТІВ

**Тимофєєв Вадим Вікторович**

магістр історії

викладач циклової комісії філологічних та історичних дисциплін

Черкаська медична академія

Пріоритетними завданнями в процесі розбудови незалежної української держави є виховання у молодого покоління почуття патріотизму, формування особистості на засадах духовності, моральності, толерантності, забезпечення створення умов для інтелектуального, культурного та фізичного розвитку, реалізації науково-технічного та творчого потенціалу громадян.

Процес національно-патріотичного виховання є важливою складовою національної безпеки України. Реалізація єдиної комплексної програми патріотичного виховання молодих громадян України забезпечує ґрунтовну мотивацію молоді до праці на користь України.

У Державній національній програмі "Освіта" ("Україна ХХІ століття"), Законах України "Про освіту", "Про вищу освіту" як стратегічні визначаються завдання виховання в особистості любові до Батьківщини, усвідомлення свого громадянського обов'язку на основі національних та загальнолюдських духовних цінностей, утвердження якостей громадянина-патріота України для збагачення і примноження на цій основі культурного і творчого потенціалу нашого народу. У "Концепції виховання особистості в умовах розвитку української державності" також підкреслюється необхідність утвердження у студентської молоді почуття патріотизму та відданості Батьківщині [1, 3].

Патріотизм проявляється насамперед як любов до своєї Батьківщини, відданість своєму народу, гордість за свій народ, прагнення захистити його надбання, продовжити примноження його загальнолюдських і національних морально-духовних цінностей.

Патріотизм проникає в усе, що пізнає, робить, до чого прагне і що любить особистість. Як зазначав В.О. Сухомлинський, патріотизм як діяльна спрямованість свідомості, волі, почуттів діалектично пов'язаний з освіченістю, етичною, естетичною й емоційною культурою, світоглядною стійкістю, творчою працею. Виховання патріотичної свідомості, почуттів і переконань неможливо відокремити від складного цілісного процесу формування особистості [2, 3].

Одне з чільних місць в цьому процесі належить вихованню любові і дбайливого ставлення до рідної землі, – своєї "малої батьківщини", її історії, поваги до народних традицій і звичаїв, фольклору, любові до рідної природи. Нема в людини місця дорожчого, ніж те, де вона народилась, землі, на якій зроста... Щоб по-справжньому любити рідний край, його слід добре знати, необхідно вивчати його історію, мову, культуру. У зв'язку з цим одним з пріоритетних напрямів патріотичного виховання студентської молоді є краєзнавча робота.

Джерелами патріотичного виховання є рідне слово Великого Кобзаря, колискова пісня, культ Матері та Батька, рідна оселя, садиба, батьківщина і Батьківщина, героїчне минуле народу, життєдіяльність історичних постатей народу (політичних діячів, вчених, письменників, діячів мистецтва і культури), конкретна діяльність особистості щодо матеріального та культурного збагачення своєї країни.

У арсеналі патріотичного виховання підростаючого покоління є багато засобів і методів впливу. Однак головне – це включення кожної особистості в конкретну діяльність з творення й примноження багатства і краси своєї Вітчизни.

Не менш важливим в процесі патріотичного виховання є формування в студентській молоді здатності ідентифікувати себе з українським народом та потреби постійного самоствердження для власного всебічного зростання й утвердження блага України [3, 2].

Патріотичне виховання є складовою частиною загального виховного процесу, являє собою систематичну і цілеспрямовану діяльність органів державної влади і громадських організацій з формування у громадян високої патріотичної свідомості, почуття любові до України, готовності до виконання громадянських і конституційних обов'язків. Патріотичне виховання включає у себе соціальні, цільові, функціональні, організаційні та інші аспекти, володіє високим рівнем комплексності, тобто охоплює своїм впливом усі покоління, пронизує усі сторони життя: соціальну-економічну, політичну, духовну, правову, педагогічну, спирається на освіту, культуру, історію, державу, право.

Серцевиною патріотичного виховання, на думку видатного українського педагога Г.Вашенка, є перехід від стихійного до свідомого патріотизму. Адже лише свідомий патріот не лише знає, а й активно працює для свого народу, прагне піднести його культуру й добробут. Для патріота дорога честь своєї Батьківщини і він захищає її і словом і ділом [4, 69].

Кожна молода людина є активним учасником розбудови громадянського суспільства, відіграє в ньому важливу роль та несе відповідальність у процесах прийняття рішень на всіх рівнях, які впливають на їх життя, а держава забезпечує доступ молоді до відповідних та необхідних програм та послуг незалежно від статі, географічного положення, соціального, культурного, економічного чинників.

Виходячи з цього, основна ідея патріотичного виховання полягає у мотивації громадської активності молодого покоління. Це стане запорукою небайдужості як сьогоденного, так і прийдешніх поколінь громадян. Найкращою мотивацією до безкорисної суспільної праці є почуття гордості за свою державу, співпереживання за минуле, співпричетність до творення її сьогодення та майбутнього.

Саме молодь є найбільш чутливою до новітніх тенденцій розвитку суспільства, до болючих проблем сьогодення, найбільш адекватно здатна відобразити ці проблеми у своїх наукових пошуках. Тому так багато значить для становлення нації і держави розвиток духовного потенціалу молоді, її патріотичного виховання.

Отже, здійснення патріотичного виховання шляхом творчої пошукової діяльності є досить актуальним та своєчасним і має на меті виховання в студентської молоді почуття патріотизму, національної гідності та самосвідомості, високих моральних якостей громадянина.

**Список літератури :**

1. Концепція виховання молоді у національній системі освіти  
// Інформаційний збірник МО України. – 1996. – №13. – с. 3.
2. Сухомлинський В.О. Щоб у серці жила Батьківщина. – К., 1965. – 80 с.
3. Петронговський Р.Р. Патріотизм : новітні технології виховання  
// Історія в середніх і вищих навчальних закладах України. – 2006. – №11-12.  
– с. 2-4.
4. Ващенко Г. Виховання любові до Батьківщини // Вибрані педагогічні твори. – Дрогобич, 1997. – с. 69.

## ПЕДАГОГІЧНІ ТА УПРАВЛІНСЬКОЇ ФУНКЦІЇ ТРЕНЕРА СПОРТИВНОЇ КОМАНДИ

**Федоренко Олена Іванівна,**

доктор педагогічних наук,  
професор, завідувач кафедри  
педагогіки та психології  
Харківського національного університету  
внутрішніх справ, Україна

**Червона Світлана Пилипівна,**

здобувач ступеня вищої освіти  
доктора філософії  
Харківського національного  
університету внутрішніх справ, Україна

Конкурентоспроможність вітчизняних спортивних команд в ігрових видах спорту залежить від ефективності підготовки спортсменів. Тому досягнення високих спортивних результатів в ігрових видах спорту у змаганнях різних рівнів вимагає тривалого тренувального процесу, організацію та здійснення якого забезпечує тренер спортивної команди. При цьому він виконує цілу низку різнопланових функцій.

Питання управління спортивними командами привертають увагу соціологів, психологів, спортивних педагогів.

Управління, трактується фахівцями як будь-яка зміна стану якогось об'єкту, системи чи процесу, що веде до досягнення мети або як впорядкування системи, тобто приведення її у відповідність з об'єктивною закономірністю, що діє в цій сфері. У більш вузькому значенні, управлінням називається перевід якої-небудь системи в бажаний стан або цілеспрямований вплив органу управління на об'єкт управління з метою його ефективного функціонування (Є. Гогонов, Б. Мартьянов, 2004).

Структура управління містить дві системи: керуючу (тренер) та керовану (спортсмен). Керуюча система діє на керовану систему з метою кількісної та якісної зміни параметрів її діяльності відповідно до поставлених завдань управління.

Керівництвом називають інтегруючі дії організації або посадової особи (у даному випадку тренера), спрямовані на поєднання зусиль, дій організацій або фахівців. Основними відмінними рисами керівництва є:

- вплив на суб'єктів керування, використовуючи переважно владу та посадові повноваження;
- реалізація функцій постановки цілей, завдань, чіткий контроль за ходом їх виконання;
- вибір соціального об'єкта керівництва – групи людей (спортивний клуб, команда, спортсмен, тренерський склад, лікарі, масажисти та ін.);



– вибір варіантів дій, опосередкований посадовими повноваженнями та функціональними обов'язками (О. Родіонов, 2004).

Серед ключових функцій тренера В. Паєвський виокремлює: навчально-тренувальну, виховну, функцію планування, контролю, обліку та корекції підготовки, відбору спортсменів, матеріально-технічне забезпечення й забезпечення безпеки тренувань [1]. Іншу точку зору на функції тренера має І. Тараненко, автор відзначає адміністративно-організаційну, стратегічно-експертну, інформаційно-пропагандистську, навчальну та виховну [2]. До загально професійних функцій тренера І. Кузнецовою віднесено виховну, формувальну, управлінську, гностичну, регулюючу [3].

Особливістю тренера спортивної команди є те, що він працює з колективом спортсменів, що зумовлює специфічні функції, визначені Д. Коломойцевим [3]: 1) адміністратора, стратега, який планує діяльність групи; 2) регулятора конфліктів у групі; 3) тренера як зразка для своїх учнів; 4) особи, яка несе відповідальність за діяльність групи; 5) провідника світогляду групи; 6) об'єкта звинувачення; 7) особи, яка здійснює заохочення й покарання.

Проведений контент-аналіз поглядів різних учених дозволив виявити розбіжність точок зору щодо функцій тренера, багатокомпонентність виконуваних функцій, у тому числі управлінського характеру, зокрема, планування, контроль, облік та корекція підготовки [4], які у сукупності формують адміністративно-організаційну діяльність тренера. Спираючись на означене, констатуємо, що особливе місце серед функцій тренера спортивної команди займає управлінська.

Метою управління спортивною командою в тренувальному процесі є запланована зміна наявного й досягнення бажаного стану спортсменів спортивної команди, забезпечення їх ефективної взаємодії відповідно до поставлених тренувальних завдань визначеного періоду тренування.

Спортивний тренер – це педагог, який не тільки займається навчанням техніки рухів і розвитком фізичних здібностей, але й формує особистість, а основу цієї діяльності складають педагогічні здібності. Всі ці здібності вимагають як теоретичної підготовки так і практичних навичок, на що спрямована фахова підготовка.

Виконання такої значної кількості професійних функцій вимагає розвинутих професійно-педагогічних здібностей. А саме, перцептивних, конструктивних, дидактичних, експресивні, комунікативних та організаторських.

Перцептивні здібності пов'язані із педагогічною спостережливістю, що дозволяє зрозуміти внутрішній світ учня, зрозуміти його переживання та стани, побачити зміни його особистості та позитивні якості, здібності.

Конструктивні здібності є умовою успішного проектування та формування особистості і колективу юних спортсменів. Саме завдяки їм, тренер здатний передбачити результати своєї діяльності, поведінку учня в різноманітних педагогічних ситуаціях.

Дидактичні здібності дозволяють найбільш доступно передавати матеріал, стимулювати самостійну думку спортсменів, мобілізувати їх увагу.

Експресивні здібності проявляються в найбільш ефективному, з педагогічної точки зору, висловленні своїх думок, знань, почуттів за допомогою мови, міміки, пантоміміки. Мова тренера має містити внутрішню силу.

Комунікативні здібності допомагають тренерів встановлювати та підтримувати сприятливі стосунки з учнями, батьками, колегами.

Організаторські здібності тренера проявляються в здатності організувати життя та побут спортсменів, їх навчання, відпочинок тощо, проведення виховних заходів, встановлювати внутрішньо- та міжгрупові стосунки.

Для досягнення стратегічних цілей розвитку вітчизняного спорту та досягнення високих спортивних результатів на спортивних змаганнях різного рівня необхідним є цілеспрямоване формування і розвиток у майбутніх тренерів з ігрових видів спорту управлінських вмінь та навичок, що зумовлює необхідність удосконалення їх підготовки у профільних закладах вищої освіти.

#### **Список використаних джерел:**

1. Паевский В. В. Роль тренера-менеджера и организационных форм в управлении подготовкой спортсменов в новых социально-экономических условиях. *Слобожанський науково-спортивний вісник*. 2014. № 5. С. 59-64.

2. Тараненко І. Роль тренера у вихованні морально-вольових якостей важких підлітків. *Витоки педагогічної майстерності*. Серія : Педагогічні науки. 2016. Вип. 18. С. 339-344.

3. Кузнецова І. Ю. Формування готовності майбутніх тренерів зі східних одноборств до професійної діяльності в дитячо-юнацьких спортивних школах. Дис. канд. пед. н. (13.00.04). Дніпро, 2019. 335 с.

4. Коломойцев Д. А. Социально-психологический анализ в деятельности тренера спортивной группы. *Теория и практика физической культуры*. 1976. № 6. С. 13–15.

## МЕТОДИКА ФОРМУВАННЯ ВІЙСЬКОВО-ПРОФЕСІЙНОЇ КОМПЕТЕНТНОСТІ МАЙБУТНІХ ОФІЦЕРІВ У ВВНЗ З УРАХУВАННЯМ ДОСВІДУ

**Щерба Андрій Анатолійович,**

кандидат технічних наук, доцент,

слухач гуманітарного інституту

Національний університет оборони України, Україна

Розроблена авторська методика формування військово-професійної компетентності майбутніх офіцерів у вищих військових навчальних закладах (ВВНЗ) із урахуванням досвіду містить три послідовних етапи: підготовчий (мотиваційний), основний (діяльнісний) та завершальний (рефлексивний).

Метою *підготовчого* (мотиваційного) етапу є підвищення мотивації суб'єктів освітнього процесу до формування військово-професійної компетентності із урахуванням досвіду шляхом обізнаності з питань організації та проведення такого процесу.

Аналіз науково-педагогічних досліджень дав змогу визначити, що забезпечення у майбутніх офіцерів стійкої навчально-пізнавальної мотивації до навчання є визначальною [1, 2]. Розвинута військово-професійна компетентність майбутніх офіцерів є необхідною складовою їх професійної компетентності не тільки під час їх освітнього процесу, а й є основною вимогою подальшого професійного зростання та управлінським інструментом проведення професіоналізації підлеглого особового складу.

У контексті дослідження під формуванням мотивації до навчання у майбутніх офіцерів з урахуванням досвіду розуміємо процес формування позитивних мотивів навчально-пізнавальної діяльності, які забезпечують задоволення професійних і суб'єктних потреб щодо оволодіння методикою вивчення та впровадження досвіду, готовності використовувати їх у своїй подальшій професійній діяльності, саморозвитку, саморефлексії, сприяють розвитку власної військово-професійної компетентності.

Основними завданнями етапу визначено:

проведення аналізу змісту навчання та корегування навчально-методичного забезпечення навчальних дисциплін військово-професійного спрямування з урахуванням вивченого досвіду (включення тематики, яка була недостатньо або взагалі невисвітлена, наповнення методичних розробок прикладами вивченого досвіду);

наповнення змісту всіх видів навчальних занять прикладами вивченого досвіду;

упровадження в освітній процес (у межах факультативних курсів) спецкурсів «Аналіз проведених дій» та «Стандартизований процес вивчення та впровадження досвіду» з метою забезпечення готовності викладачів і курсантів до застосування досвіду під час навчальних занять та тренувань. Метою

спецкурсу «Аналіз проведених дій» є оволодіння викладачами та курсантами методикою аналізу того, що відбулося, і розроблення порядку дій для покращення, виправлення ситуації при виконанні завдань у майбутньому. Аналіз проведених дій (After action review) [3] є одним з базових принципів в армії США, невід'ємною складовою проведення заходів підготовки. Крім того, запровадження цього процесу стає ще одним кроком вперед для досягнення стандартів держав-членів НАТО. Метою спецкурсу «Стандартизований процес вивчення та впровадження досвіду» [4] є оволодіння викладачами та курсантами методикою процесу вивчення та впровадження досвіду за стандартами НАТО. Провідними завданнями спецкурсів було визначено: мотивувати майбутніх офіцерів до вивчення та впровадження досвіду у навчальній та бойовій підготовці; підтримати мотивацію щодо вдосконалення своєї військово-професійної діяльності; сприяти оволодінню курсантами знаннями та навичками підготовки військових фахівців зі сучасних стандартів; ознайомити з досвідом та перспективами Системи вивчення та впровадження досвіду у ЗС України.

Метою *основного* (діяльнісного) етапу методики є процес формування військово-професійної компетентності майбутніх офіцерів із урахуванням досвіду відповідно до змісту робочих програм навчальних дисциплін під час проведення всіх видів навчальних занять. При цьому, основна увага була спрямована на застосування здобутих теоретичних знань та умінь, отриманні навичок з вирішення квазіпрофесійних ситуацій із урахуванням вивченого досвіду.

Основними завданнями етапу визначено:

застосування вивченого досвіду під час всіх видів навчальних занять (обов'язковими елементами заняття має бути: у вступній частині підтвердження актуальності теми заняття вивченим досвідом, в основній – наповнення змісту заняття прикладами вивченого досвіду, у заключній – проведення аналізу проведених дій);

залучення до викладання навчальних дисциплін досвідчених фахівців (із практичним досвідом служби у військах і особливо з бойовим досвідом);

аналіз та вивчення (у тому числі і під час самостійної підготовки) інформаційно-аналітичних матеріалів щодо застосування підрозділів СВ із урахуванням досвіду, набутого під час проведення ООС/АТО;

розроблення інформаційно-методичних документів з урахуванням вивченого досвіду військових формувань СВ ЗС України;

проведення зустрічей з особовим складом, що має досвід практичної роботи в органах військового управління, військових частинах і підрозділах при виконанні завдань в зоні проведення ООС/АТО, під час участі у складі оперативних і дослідницьких груп у навчаннях, польових випробуваннях, натурних і державних випробувань зразків озброєння та військової техніки тощо;

доведення інформації за результатами діяльності робочих (мобільних) груп вивчення та впровадження досвіду;

доведення інформації за результатами проведення досліджень під час бригадних (батальйонних) командно-штабних, міжнародних навчань, відновлення боєздатності, проведення експериментів з підвищення ефективності виконання завдань підрозділами СВ, а також інших заходів бойової і оперативної підготовки СВ ЗС України.

*Завершальний* (рефлексивний) етап інтегрує навчальну і діагностично-оціночну функції та є підсумковим етапом методики. Мета етапу – проведення аналізу успішності щодо досягнення педагогічних цілей, завдань підготовки, удосконалення процесу формування військово-професійної компетентності з урахуванням досвіду.

З метою оцінювання сучасного стану сформованості військово-професійної компетентності майбутніх офіцерів та результативності розробленої професійно орієнтованої моделі, встановлення рівнів сформованості військово-професійної компетентності майбутніх офіцерів нами визначено систему критеріїв і показників. Для визначення критеріїв і показників сформованості військово-професійної компетентності майбутніх офіцерів у ВВНЗ ми трактували співвідношення критеріїв і показників як співвідношення загального, конкретного й особливого, коли критерій розглядається як найбільш загальна властивість явища, що об'єднує низку емпіричних показників його сформованості, а параметр відображає специфічні якісні аспекти їх вивчення, інакше – рівень сформованості того чи іншого критерію [5]. Під час формування нашого підходу до визначення рівня сформованості військово-професійної компетентності майбутніх офіцерів ми враховували, що вибір критеріїв має узгоджуватися зі структурою зазначеної компетентності та відображати стан сформованості її компонентів. Такий підхід вважаємо найбільш логічним, тож для проведення подальшого дослідження ми співвіднесли запропоновану систему критеріїв з теоретично обґрунтованими відповідними їм компонентами структури військово-професійної компетентності майбутніх офіцерів: ціннісно-мотиваційний критерій з ціннісно-мотиваційним компонентом; когнітивний критерій з когнітивним компонентом; індивідуально-психічний з індивідуально-психічним; організаційно-діяльнісний критерій з організаційно-діяльнісним компонентом; суб'єктний критерій з суб'єктним компонентом.

Ці критерії дають можливість діагностувати їх військово-професійну підготовленість, здатність і готовність виконувати військово-професійні завдання, а також системно охоплюють їх військово-професійну діяльність.

Таким чином, розроблена методика формування військово-професійної компетентності майбутніх офіцерів із урахуванням досвіду дозволила алгоритмувати такий процес, посиливши його змістову складову та дало змогу реалізувати методичні організаційно-педагогічні умови. Реалізація авторської методики ґрунтується на представленому навчально-методичному комплексі, що сприяє успішній реалізації змісту навчання в освітньому процесі та забезпечує формування й розвиток військово-професійної компетентності майбутніх офіцерів із урахуванням досвіду. Він містить навчальні програми

курсів «Аналіз проведених дій» та «Стандартизований процес вивчення та впровадження досвіду».

### **Список літератури**

1. Равен Дж. Компетентность в современном обществе: выявление, развитие и реализация. Москва : Когито-Центр, 2002. 396 с.
2. Осьодло В. І. Психологія професійного становлення офіцера : монографія. Київ : Золоті Ворота, 2012. 463 с.
3. A Leader's Guide to After-Action Reviews. Headquarters Department of the Army, Washington, DC, 30 September 1993, TC 25-20.
4. The NATO Lessons Learned Handbook. NATO Joint Analysis and Lessons Learned Centre. Third Edition. February 2016. 81 p.
5. Луговий В. І., Слюсаренко О. М., Таланова Ж. В. Ключові поняття сучасної педагогіки: навчальний результат, компетентність, кваліфікація. *Педагогічна і психологічна науки в Україні* : зб. наук. праць у 5 т. Київ : Педагогічна думка, 2012. Т. 1. Загальна педагогіка та філософія освіти. С. 23–38.

## ДИДАКТИЧНІ МОЖЛИВОСТІ ОНЛАЙН-СЕРВІСУ QUIZLET У НАВЧАННІ ІНШОМОВНОЇ ТЕРМІНОЛОГІЇ ЗІ СФЕРИ ГЛОБАЛІЗАЦІЇ

**Янишин Ольга Каролівна,**

кандидат педагогічних наук, доцент,  
доцент кафедри філології та перекладу  
Івано-Франківський національний технічний  
університет нафти і газу,  
Україна

**Заруба Ірина Дмитрівна,**

студент-магістрант II курсу  
Івано-Франківський національний технічний  
університет нафти і газу,  
Україна

Терміни зі сфери глобалізації є новими навіть у рідній мові, а тому досить складними для вивчення та опрацювання. Для оптимального засвоєння майбутніми перекладачами термінів цієї сфери слід укласти відповідну систему вправ, яка б врахувала традиційні методичні підходи та реалії пандемії «Covid-19».

Методика формування вправ для навчання студентів філологічних спеціальностей передбачає комплексний підхід, до вироблення якого долучилися Н. Гез [1], В. Скалкін [2], Н. Скляренко [3]. За класифікацією І. Геза вправи для формування іншомовної компетентності мають містити комунікативну й зрозумілу інструкцію, чітке завдання-пояснення, приклад та реакцію. Водночас система усних або письмових вправ має задовольняти ряд вимог: мати тренувальний характер, запобігати виникненню помилок, передбачати подолання студентами одночасно тільки однієї проблеми, забезпечувати тренування та масовий контроль [1]. У навчанні термінології та перекладу вважаємо недоцільним дотримуватися одномовності.

В основу класифікації мовних вправ В. Онищука покладено дидактичну мету, що передбачає самостійне виконання завдань учнями. Мовні вправи поділено на підготовчі, вступні, тренувальні (відповідно до етапу їх проведення: *імітативні, підстановчі, трансформаційні та перекладні*), завершальні та контрольні (проблемні та творчі завдання) [4].

Під час пандемії «Covid-19» до навчання в університетах масово залучили онлайніві та змішані форми навчання, комунікація між студентами та викладачем відбувається через екран комп'ютера чи телефона, а класичні вправи не завжди дієві. Поєднати звичні вимоги до навчання з новітніми технологіями допомагають медіаосвітні підходи.

Аналіз доступних Інтернет-ресурсів виявив, що система завдань, які пропонує онлайн-сервіс “Quizlet” дозволяє використання комп’ютера або смартфона, що приваблює студентів, бо не прив’язує їх письмового столу, комп’ютера, WI-FI. За допомогою смартфона навчатися можливо будь-де.

Проілюструймо це на прикладі нашого досвіду навчання термінології зі сфери глобалізації з використанням сервісу “Quizlet” (доступний за посиланням [https://quizlet.com/10295896/globalization-terminology-flash-cards/#\\_=\\_](https://quizlet.com/10295896/globalization-terminology-flash-cards/#_=_)).

Додаток “Quizlet” – це безплатний онлайн-сервіс для створення та застосування флешкарток та навчальних ігор різної тематики. Користувачі додатку можуть вивчати готові терміни складені іншими або створювати власні словнички за потребою.

“Quizlet” пропонує два розділи вправ: строго навчальні вправи та вправи в ігровій формі. Навчальні вправи поділяються на: Flashcards (флешкартки); Learn (вивчення); Write (написання); Spell (правопис); Test (тест). Вправи в ігровій формі передбачають з’єднання термінів з їх поясненням англійською мовою або самостійне записування повного пояснення терміна у відповідному віконці.

Першим типом вправ, флешкартки, слугують для введення необхідних термінів та їх пояснення англійською мовою. Натиснувши на термін студенти можуть прослухати термін, запам’ятати правильну вимову та прочитати його самостійно, а потім «перевернути» флешкартку й отримати пояснення необхідну кількість разів.

Наступна вправа забезпечує вивчення через повторення засвоєної інформації: студенти бачать пояснення і спочатку просто вибирають правильну відповідь, а потім мають двічі правильно відповісти на всі поставлені запитання.

Ще одним важливим кроком у вивченні термінів є написання. Студентам необхідно правильно вписати у віконечко термін, який відповідає запропонованій дефініції. Одне й те саме запитання може повторюватись двічі, для кращого засвоєння інформації.

Найцікавішою є вправа на слухання. Натиснувши на значок для прослуховування, студенти чуять термін і записують його у відповідному віконці. Щоб полегшити завдання розробники нижче подають пояснення терміна. Цей тип вправ сприяє засвоєнню термінів на слух та розвиває навичку сприйняття усного мовлення та співвідношення фонетичного образу слова з його написанням.

Останні дві вправи в ігровій формі є найцікавішими для студентів. Це не звичні вправи, а цілі ігри з рівнями, проходячи які можна навчатись. Кожна вправа має три рівні: легкий, середній та важкий. З кожним рівнем проходити вправу складніше, але запам’ятовувати терміни та пояснення легше й цікавіше. В одній з них на екрані зображені усі можливі терміни та їх пояснення у довільній формі. Студентам пропонують з’єднати термін з його поясненням. Якщо відповідь правильна, то термін і пояснення зникають з екрану. Після зникнення усіх термінів вправа вважається завершеною.



Найцікавіша тренувальна вправа є водночас найскладнішою. Тепер студенти вписують повне пояснення біля «пролітаючої комети-терміна». Робити все необхідно швидко, адже інакше «комета-термін» влучить в Землю.

Останнім завданням після проходження усіх вправ є тест, який містить контрольні запитання усіх типів і має обмеження за часом. Якщо ж виявиться, що деякі терміни або їх пояснення засвоєні недостатньо добре, то завжди можна повернутись до будь-якої вправи та виконати її ще раз.

Поетапний аналіз системи вправ онлайн сервісу “Quizlet” виявив, що вони містять комунікативну та чітку інструкцію (*Type what you hear; Write the correct answer; Match. Drag corresponding items onto each other to make them disappear*), чітко сформульоване завдання-пояснення не позбавлене емоційного компонента (*Gravity. Protect the planets from incoming asteroids! Watch out for red asteroids! If you miss a term twice they will destroy your planet!*) і модель виконання. Після кожної відповіді з'являється оцінна реакція. Відповідно до дидактичної мети наявні підготовчі, вступні, тренувальні (імітативні, підстановчі та трансформаційні), завершальні та контрольні вправи. Перекладні вправи можливо запровадити на ігровому етапі, адже сервіс надає можливість викладачеві вводити власний контент та скористатися напрацюваннями колег. Зазначимо, що кожен розробник сам встановлює дозвіл на використання власного продукту.

Висновок. Онлайн сервіс “Quizlet” належить до новітніх медіаосвітніх методів навчання, допомагає студентам засвоїти складну інформацію, розвиває зорову та слухову пам'ять, покращує навички вимови та написання складних термінів, сприяє запам'ятовуванню та розумінню термінів. Робота з “Quizlet” є сучасним та цікавим завданням для студентів вищої школи. Вправи в ігровій формі заохочують студентів навчатися, а можливість працювати зі смартфоном забезпечує мобільність студентів та надає змогу встановити власний навчальний графік в умовах дистанційного або змішаного навчання.

Запропонована система вправ задовольняє методичні та дидактичні вимоги до системи вправ з навчання термінології зі сфери глобалізації. Надалі можливе розроблення контенту для опанування термінології іншої галузі.

### Список літератури

1. Гез Н. И. Система упражнений и последовательность развития речевых умений и навыков. *Иностранные языки в школе*. 1969. № 6. С. 29–40.
  2. Скалкин В. Л. Основы обучения устной иноязычной речи. М.: Русский язык, 1982. 248 с..
  3. Скляренко Н. К. Сучасні вимоги до вправ для формування іншомовних мовленнєвих навичок і вмінь. *Иноземні мови*. 1999. № 3. С. 3–9.
  4. Онищук В. О. Дидактичні основи засвоєння учнями мовних навичок і вмінь. *Українська мова і література в школі*, 1972. №3. С.48–53.
- 5375 4115 0040 3352 Катерина Зверева

## **ANTHROPONYMS IN ROALD DAHL'S "CHARLIE AND CHOCOLATE FACTORY" AND WAYS OF TRANSLATING THEM INTO UKRAINIAN**

**Mintsys Ella Yevgeniivna**

Senior Lecturer of the English Philology Department  
Vasyl Stefanyk Precarpathian National University,  
Ivano-Frankivsk, Ukraine

**Mintis Iulia Borysivna**

Ph.D., Associate Professor  
Vasyl Stefanyk Precarpathian National University,  
Ivano-Frankivsk, Ukraine

Anthroponyms are the reflection of both the writer's and translator's worldviews. The translation of proper names is an extremely complicated process. As a rule, while being translated, anthroponyms either remain unchanged, are transcribed or transliterated, and only in exceptional cases they are translated [1: 215]. A relevant translation of proper names in a literary work considerably contributes to a full-fledged translation of the whole text. It is the translator's skill, that influences a foreign reader's adequate understanding of the author's intention.

It is notable that proper names are one of the most significant components of a literary work, and they are in the focus of attention of onomastics [2: 46]. Owing to proper names, the reader-recipient of the information perceives prose via a number of associations, which influence the decoding of the text. Therefore, literary onomastics is one of the trends in onomastic science and an important element of the text theory, rhetoric and linguo-stylistics [3: 59].

The anthroponyms analysed in the current research arouse no small interest because they occupy an intermediate place between real and imaginary objects. The presence of onyms in children's literature is obligatory as they serve as "text-forming, genre-forming and stylistically marked devices" [4: 55]. As children are apt to perceive the surrounding world bipolarly, a proper name helps them to define the axiological nature of the personage as positive or negative. Moreover, unusual proper names can become elements of play upon words, entertaining the reader-child by interesting sound combinations and simultaneously developing their speaking skills [5: 14].

O.V. Rebrii singles out three main strategies in translating onyms. The first one is foreignization, which presupposes preserving the forms of the original onym with an obvious loss of the hidden sense (transcoding); it is "onomastic equivalent", which presents the phonographic shell of the word close to the original. The second and

third strategies of rendering onyms in translation are aimed at domestication of the writing and presuppose either substituting the original onym with a foreign analogue or translating it [6]. A.G. Goodmanian introduces the “principle of moderate Ukranianization” in which occur the results of creative cooperation of the Ukrainian language with other language systems [3: 8].

The novel “Charlie and Chocolate Factory” by Roald Dahl (translated by V. Morozov) is full of extraordinary proper names, which accounts for the choice of the empirical material for the given research. Thus, in the book there are ordinary and fictional proper names. The fictional names are translated with certain changes for producing a humorous effect and arousing children’s interest, whereas the ordinary names are transcoded. E.g.: 1) Prince *Pondicherry* wrote a letter to Mr. Willy Wonka <...> [7: 22]; – Принц *Пондівіуна* написав містерові Вонці листа <...> [8: 20]. 2) Then *Mr Prognose’s* factory came out with <...> [7: 26]; – Потім фабрика пана *Тицьоноса* випустила <...> [8: 25]. Those were negative personages, and with the help of the speaking names, the author emphasized their essence.

There are cases when the author of the target text transliterates some negative personages’ names (they stole Mr. Wonka’s recipies). E.g.: 1) <...> Because soon after that, *Fickelgruber’s* factory started making an ice cream <...> [7: 26] – Бо незабаром фабрика *Фікельгрубера* почала виробляти морозиво <...> [8: 25]. 2) And then *Mr Slugworth’s* factory began making sugar balloons <...> [7: 26] – А тоді ще й фабрика пана *Слагворта* почала виготовляти цукеркові кульки морозиво <...> [8: 25]. It can be explained by the translator’s reluctance to expose the reader-child to the risk of inadequately perceiving the translated proper names.

Ukrainian and English-speaking young readership having their own literary characters, we presume it as relevant that the translator introduced the characters typical of Ukrainian culture and known to Ukrainian readers instead of those, which are popular among English and American children. Those can be heroes from popular shows, animated cartoons, etc. E.g.: “Who’s the kid with a picture of *The Lone Ranger* stencilled on his windcheater?” [7: 60]; – А то що за хлопець у курточці з *ковбоєм*? [8: 85]. *Lone Ranger* is a cowboy, a character from an American Western series unknown to Ukrainian children. Therefore, applying the method of generalization, the translator resorts to the principle of domestication (or moderate Ukranianization).

Besides, V. Morozov appropriately resorts to the names of the characters from world famous fairy-tales by A. Miln, H.Ch. Andersen, L. Carroll, etc.:

<...> The younger ones had Beatrix Potter/ With Mr Tod, the dirty rotter,/ And Squirrel Jvutkin, Pigling Bland,/ And Mrs Tiggy-Winkle and – / Just How The Camel Got His Hump,/ And How The Monkey Lost His Rump,/ And Mr Toad, and bless my soul,/ There’s Mr Rat and Mr Mole <...> [7: 125]. <...> Аж перехоплювало дух/ від тих книжок... Ось Вінні-Пух,/ он Білосніжка йде до лісу.../ Ось Гулівер веде Алісу/ у Дивосвіт, і прямо тут/ до них підходить ліліпут./ Ген Королева виглядає/ чи знайде Герда свого Кая <...> [8: 216].

Thus, as a result of comparing anthroponyms used in the book by Roald Dahl “Charlie and Chocolate Factory” to those suggested by V. Morozov in the target Ukrainian text, we can draw a conclusion that making an adequate translation of

proper names requires the translator's knowledge of the history, culture and folklore both of the speakers of the language of the original text, and those of the target text. Some of the fictional proper names are translated by Victor Morozov with some changes for the sake of domestication and moderate Ukranization, while the ordinary ones are transcoded. We consider that most of the tools of translation are relevantly used, which contributes to young readers' easy understanding of the author's intention.

### REFERENCES

1. Козлов Ю.М. Переводим незнаменательные слова. Retrieved from: <http://www.thinkaloud.ru/science/koz-perevodim.doc>.
2. Влахов С. Непереводимое в переводе. М.: Международные отношения, 1980. 340 с.
3. Гудманян А.Г. Відтворення власних назв у перекладі. Автореф. дис...доктора філол. наук. К., 2000. 40 с.
4. Флорин С. Муки переводческие. М. : Высшая школа, 1983. 184 с.
5. Бардакова В.В. "Говорящие" имена в детской литературе. Вопросы ономастики. Екатеринбург : Уральский ун-т, 2009. № 7. С. 48– 56.
6. Ребрій О. В.Сучасні концепції творчості у перекладі. Монографія. Х. : ХНУ імені В. Н. Каразіна, 2012. 376 с.
7. Dahl R. Charlie and the Chocolate Factory. Moscow: Айрис-пресс, 2013. 216 с.
8. Дал Р. Чарлі і шоколадна фабрика / Пер. з англ. В. Морозова; За ред. О. Негребецького та І. Малковича. К. : А-БА-БА-ГА-ЛА-МА-ГА, 2016. 240 с.

## **NEUROETHICAL PROVISIONS IN THE METHODOLOGY OF TEACHING A FOREIGN LANGUAGE**

**Truba Hanna,**

PhD, Associate Professor,  
Associate Professor of Applied Linguistics  
Odessa I. I. Mechnikov National University

At the present stage of scientific thought development, neuroscience is gaining relevance and occupies its current place among others. Thus, in-depth study of neuroscience has not escaped philology and pedagogy. Under the influence of modern research, the issues of such scientific disciplines as affective neurobiology, behavioral neurobiology, clinical neurology, neurogastronomy, neuroimaging, neurochemistry, neurophysics, neurophysiology, micropharmacology, cellular neurobiology are especially relevant and in a new way. neural engineering, neuroanatomy, neuroethology, neuroimmunology, neuroinformatics, paleoneurobiology, neuroeconomics, cognitivism, neurolinguistics, social neurobiology, cognitive neurobiology, cultural neuropsychology, neuroethics. cognitive sciences, cognitive science, neurolinguistics, social neurobiology, cognitive neuropsychology, social cognitive neurobiology, neuropsychologists. We are more and more immersed in the processes of creation, thought correction, thought suggestion of man, and, consequently, the question of ethics and the limits of this intervention is relevant.

There are certain programs in the world for the study of the human brain, among the main ones are BRAIN, Blue brain project [9], Human Brain Project (EU) [8], The Brain Initiative [7], which unite thousands of scientists and their achievements. Of particular interest is The Human Brain Project, which has a separate area of research related to ethical issues.

The Human Brain Project (HBP) is a large research project on the study of the human brain, launched in 2013 in Geneva, Switzerland by Henry Markram, which brought together hundreds of scientists from 26 countries and 135 partner institutions. The aim of this project is to create the world's first model of the human and rodent brain. The HBP project is unprecedented in its scale and the largest in the history of the study of the human brain, the project budget is \$ 1.6 billion, the project is funded for 10 years, until 2023.

There are many sub-projects in the project itself, one of which is SP12, which aims to create an ethical basis for further research. And the subject of research of this program is the question of neuroethics. So it is worth first outlining the boundaries of this new issue.

The emergence of new humanities, especially at the junction of different scientific knowledge branches - a phenomenon today, is not uncommon. B. G. Yudin was one of the first in the post-Soviet countries to study the new state of science and

society in the context of the ethical aspect [3; 4]. From his point of view, neurotics is a part of techno science, and the problem of human improvement is one of the central ones for it.

The main feature of neuroethics is the delineation of the methodological and conceptual field, which should not go beyond and the establishment of the limit methodological level. G.D. Yudin and T.A. Sidorova mention the history of bioethics (Nuremberg trial of fascist doctors and the development of the Nuremberg Code, which is the basis of modern regulation Biomed is called, for example, the Nuremberg trial of fascist doctors and the development of the Nuremberg Code, which is based on the Nuremberg Code modern regulation of biomedical research and is the core of research ethics, which is part of bioethics) and the extraordinary leap in the development of medicine and draw direct parallels with neuroethics [1; 3; 4].

The urgency of the development of neuroethics does not raise questions not only from the pressure of neuroscience, the development of neurotechnology, surprising with new breakthroughs and throwing up new and new ethical issues, but also from the fact that neuroethics clearly conveys the desire to establish a new neurosystem. Thus, the contours of neuroethics:

- can be understood as a section of bioethics;
- it is expedient to interpret it as applied ethics;
- as an independent kind of research or professional ethics in the field of neuroscience and in neurological practice in medicine;
- the most specific not only for this discipline but also for the humanities in general, and especially for such part as ethics, represents neuroethics as an ethics of consciousness or a philosophy of the brain, which claims to declare the final victory of the naturalistic paradigm in the understanding of morality and, accordingly;
- to consider neuroethics itself as a source of new morality in society.

### **References:**

1. Сидорова Т.А. Трансинтервальность нормы в биоэтике. Трансдисциплинарность в философии и науке: подходы, проблемы, перспективы. М.: Навигатор, 2015. С. 346 – 362.
2. Трошин В.Д., Ковалева Т.С. Кодекс нейроэтики. Журнал неврологии и психиатрии им. С.С. Корсакова. 2001. № 10. С. 65 – 68.
3. Юдин Б.Г. Персонализированная медицина как технонаука. Философские проблемы биологии и медицины: сб. статей. М.: Навигатор, 2015. Вып. 9: Стандартизация и персонализация. С. 28–32.
4. Юдин Б.Г. «Улучшение» человека: биоэтическая рефлексия за пределами биомедицины. Философские проблемы биологии и медицины: материалы 10-й научно-практической конференции, Москва, 26–27 октября 2016 г. Саратов: СГТУ, 2016. Вып. 10. С. 23–25. 20.

5. Farah M.J. Neuroethics: the practical and the philosophical. Trends in Cognitive Sciences. Vol. 9, N 1. 2005. P. 34–40.
6. Farah M.J. Neuroethics: an introduction with readings. Cambridge, MA: The MIT Press, 2010. 400 p. 23.
7. Brain Initiative. Official cite – URL:<<https://www.braininitiative.org>>
8. Blue Brain Project. Official cite – URL:<<https://bluebrain.epfl.ch>>
9. Human Brain Project. Official cite – URL: <https://www.humanbrainproject.eu/en>
10. Gazzaniga M.S. The ethical brain. Chicago: Chicago University Press, 2005. 226 p.
11. Gazzaniga M.S. Facts, fictions and the future of neuroethics. <<http://www.cogsci.ucsd.edu/~rik/courses/cogs200-w05/readings/GazzNeuroethicsJI-1.pdf>>.
12. Hess E., Jokeit H. Neurocapitalism. Eurozine. 2010. Vol. 3. P. 1–11. <URL: <https://www.eurozine.com/neurocapitalism/?pdf>>
13. Neuroethics: defining the issues in theory, practice and policy. Illes J., ed. Oxford, UK: Oxford University Press, 2006. 320 p.
14. Illes Ju. Interview with Judy Illes. Trends in Neurosciences. 2012. Vol. 35, iss. 9. P. 521–523.
15. The new brain sciences: perils and prospects. ed. by D. Rees, S. Rose. Cambridge: Cambridge University Press, 2004. 316 p.

## ӘЛЕМНІҢ ТІЛДІК БЕЙНЕСІ ЖӘНЕ КОНЦЕПТ ЛИНГВИСТИКАЛЫҚ УНИВЕРСАЛИЙЛЕРДІ АНЫҚТАУДЫҢ НЕГІЗІ

**Ауганбаева Мая Амиржановна**

магистр педагогика и психологии,  
докторант 2 курса ЕНУ им Л.Н. Гумилева

**Түйін.** Әр этнос өзінің тәжірибесін, өзіндік тұжырымдамалық, елестету жүйесін дамытады, ол кез-келген жағдайда оны оңтайландыруға, жүйелеуге, сақтауға тырысады - бұл кез-келген этностың жалпыға бірдей қажеттілігі. Адам өзінің белгілі бір интерпретациялық призмалары арқылы жасаған әлемнің кез-келген бейнесінде міндетті түрде адамның субъективтілігі мен ерекшеліктері болады.

**Кілт сөздер:** әлемнің тілдік бейнесі, концепт, универсалийлер, идиоэтникалық, антропоцентризм

**Кіріспе.** Кез-келген табиғи тіл әлемді қабылдаудың белгілі бір тәсілін немесе «әлемнің тілдік бейнесін» көрсетеді. Әлемді тану тұтастығы, әртүрлі тілдегі сөздердің мағынасы мен айтылуы әлем туралы идеялар жиынтығы өзіндік көзқарастардың немесе түсініктердің жүйесінде қалыптасады және барлық тіл иелеріне міндетті түрде белгілі бір ортақ жүйеге негізделеді. Ю.Д. Апресянның айтуынша «тілдің шындықты концептуализациялау тәсілі (әлемге деген көзқарас) ішінара ұқсас, ұлттық ерекшелігі бар, сондықтан әртүрлі тілде сөйлеушілер әлемді өз тілдерінің призмасы арқылы сәл өзгеше көре алады» деп атап өтті.

Жұмыстың өзектілігі қазақ тілі, орыс тілі мен ағылшын тілінде тілдік универсалийлерді компаративтік аспектіде мәдениет аралық қарым-қатынас, тілдің идио-этникалық ерекшеліктері, тілдің ұлттық санамен қарым-қатынасы тұрғысынан жаңа антропоөзектілік парадигмасы аясында зерттелуінде.

**Зерттеудің мақсаты** когнитивті зерттеу негіздерін және әдіснамасын жүйелі түрде сараптай отырып, қазақ, орыс және ағылшын тілдерінің тілдік бейнесіндегі жалпы және ұлттық мәдени ерекшеліктерді ұлттық ерекшеліктері тұрғысынан зерттеу болып табылады. Осы мақсатты анықтау үшін мынадай **міндеттер** қойылды:

- Туыстығы алшақ, құрылымдық жүйесі ұқсас емес тілдердің концептуализациялауда қолданатын заңдылықтары мен жолдарын анықтау;

- Қазақ, орыс және ағылшын тілдеріндегі «әйел» / «женщина» / «woman» концептілерін концептуалды семантикалық және концептуалды құрылымдық және когнитивті талдауды қолдана отырып, салыстырмалы-салғастырмалы талдау арқылы тіл әлемінің бейнесінің ұлттық-мәдени ерекшеліктерін анықтау.

Әлем бейнесі - объективті нақты және ақиқат ойға қатысты субъектінің білімі мен пікірлерінің жиынтығы. Әлемнің тілдік бейнесі – бұл тілде көрсетілген әлем туралы білім жиынтығы, сондай-ақ жаңа ұғымдарды алу және



түсіндіру тәсілдері. Әлемнің концептуалды бейнесі - тілде сөйлейтін халықтың өмір сүру тарихында жинақталған әлем туралы білімнің толық базасы болып табылады.

А.Е. Бижкенова өз еңбегінде: «Тіл адам әлемін бейнелеу және адамның таным нәтижелерін жинақтау механизмі ретінде әлемнің логикалық психикалық бейнесін жаңарта отырып, оған өзіндік түзетулер енгізіп, түсінуге өзінің таңбасын енгізіп, белсенді рөл атқарады» деп жазады. Санада әлемнің бейнесін бейнелейтін ойлардың белгілі бір жүйесімен бірге әлемнің тілдік бейнесі пайда болады, бірақ ол әрқашан толық сәйкес келе бермейді. Әлемнің бұл тілдік бейнесі әр тілде әр түрлі». Демек, тілдік бейненің механизмі шын мәнінде барлық тілдер үшін бірдей бола алмайды.

Әлемнің тілдік бейнесі ұғымдық жағынан концептуалды, Р.Р. Замалетдинованың тұжырымдамасы бойынша ойға бағынады, өйткені «тілдегі ой толығымен жазылмаған, оның ең маңызды аспектілері ғана сөздік көріністі табады». Сонымен бірге әлемнің тілдік бейнесін талдау адамдардың менталитетін зерттеуге мүмкіндік береді. Сонымен, қазіргі тіл білімі қарқынды өзгерістер кезеңінде. Сондықтан, А.Е. Щербинина әлем бейнесін «адамның әлем және өзі туралы идеяларының жиынтығы», әлемнің концептуалды суреті - «адам идеялары негізінде қалыптасқан ұғымдар призмасы арқылы бейнеленген шындық» деп анықтайды.

А.Н. Леонтьевтің пайымдауынша, мағыналардың рөлі маңызды, өйткені олар «объективті әлемнің болмысының идеалды түрін, оның қасиеттері, байланыстары мен қатынастары, жиынтық әлеуметтік тәжірибе арқылы ашылған, тіл мәселесінде түрленіп, жинақталған». Осыған байланысты, бұл «қоғам шығаратын» мағыналарда, бірақ белгілі бір жеке тұлғаның қызметі мен санасында қызмет ететіндіктен, біз белгілі бір мәдениеттің өкілінің көзқарасы мен өзін-өзі бағалауының ерекшеліктерін іздей аламыз. Тілдің көмегімен бекітілген адамның санасын зерттеу әлемнің сәйкес картинасының ерекшеліктерін ашуға көмектеседі. Демек, әлемнің тілдік бейнесін зерттеуде оның ерекшеліктерін ашуға ықпал ететін объектілердің бірі - тілдік тұлға.

Қазіргі тіл білімі тілді ақпарат алмасу құралы және таным құралы ретінде ғана емес, сонымен бірге ұлттық мәдени-тарихи ақпаратты сақтау мен түсіндірудің ерекше жүйесі ретінде қарастырады. В.А.Маслова жазғандай, «тіл шындықты бейнелеп қана қоймай, оны түсіндіріп, адам өмір сүру ортасындағы шынайылықты бейнелейді».

Әлемнің әрбір ұлттық лингвистикалық бейнесі ерекше, өйткені ол белгілі бір лингвистикалық қоғамның дүниетанымын бейнелейді. Әлемнің тілдік бейнесі өзіндік ерекшелігі халық өмірінің әлеуметтік-тарихи сипаттамаларымен түсіндіріледі, және универсалийлер болғанына қарамастан, әр түрлі тілдерде сөйлеушілер әлемді әр түрлі, олардың тілдерінің призмасы арқылы көреді әлемнің лингвистикалық картиналарында өзін грамматикалық жағынан да, лексикалық жағынан да, атап айтқанда, берілген тілді номинациялау тәсілдерінен де таныта алады. Бір елдің халқы өзінің әдет-ғұрпы мен өмір салтына сәйкес басқа елдің халқы бұрын-соңды ойлап таппаған осындай әр түрлі және күрделі идеяларды қалыптастырады және атайды, ерекше,

мәдениетке тән сөздер тек белгілі бір өмір салтын ғана емес бейнелейді және жеткізеді.

З.Д. Попова және И.А. Стернин бойынша таңдалған ұстанымға сәйкес концептуалды талдаудың семантикалық және құрылымдық типтері бойынша «әйел» / «женщина» / «woman» концептілерінің талдану үлгісі беріледі. Интерпретациялық өрістің аймақтары: *бағалау аймағы, энциклопедиялық аймақ, регулятивті аймақ, утилитарлық аймақ.*

Белгілі болғандай, концептінің мазмұны әрқайсысы белгілі бір концептуалды белгіні білдіретін тілдік құралдар жиынтығымен көрінеді. Осы бағыттағы ғалымдардың зерттеулерінде әртүрлі ұғым атауларының материалы бойынша тілде көрініс табуы мүмкін проблемалар ұлттық ұғымдық сфералардың негізгі ұғымдары көрсетілген. Сонымен, бұл концептіні талдау тұжырымдамалық болып табылады және оның мазмұны мен құрылымын анықтаудан тұрады.

Талдау кезеңдерінің бірі - мазмұнды талдау. Оған қарастырылып отырған үш тілдің лексикалық жүйелерінде ұсынылған концептінің толық көлемін анықтау кіреді. Мазмұнға жақын, ұғым құрылымы мен лексикалық мағынаның ұқсастығы лексикалық мағынаны талдау арқылы концепті зерттеуге мүмкіндік береді. Алайда, концепт құрылымдық білімнің бірлігі болып табылады, сәйкесінше ол белгілі бір түрде ұйымдастырылған: ол негізгі және тұжырымдамалық қабаттардан тұрады. Концептінің лингвистикалық объективтендіруінде оның «белгілері семалар ретінде пайда болады, ал концептуалды қабаттар кейде семемалармен сәйкес келуі мүмкін».

С.А. Аскольдова, Е.С. Кубрякова, С.Х. Ляпина, О.П. Скиданның ғылыми анықтамаларына сәйкес концепт «бұл әлемді түсіну процесін, адам қызметінің нәтижелерін, оның тәжірибесі мен әлем туралы білімін бейнелейтін, ол туралы ақпаратты сақтайтын көп өлшемді психикалық құрылым». [Красавский, 2001: 40-59] М.А. Холодная концепті «танымдық психикалық құрылым ретінде қарастырады, оның ұйымдастырылу ерекшеліктері шындықты алуан түрлі аспектілердің бірлігінде бейнелеуге мүмкіндік береді» дейді. Р.Павиленстің пікірінше, концептер «пікір мен білімнің когнитивтік базалық ішкі жүйелерін құрайтын мағыналар». [Красавский, 2001: 40-59]

Зерттеудің материалы мен бағытына байланысты концептуалдық талдау салыстырмалы сипатқа ие және салыстырылатын тілдердегі ұғым варианттарының мазмұны мен мағыналық құрылымындағы ұқсастықтар мен айырмашылықтарды анықтауға бағытталған.

Қазақ тілінің түсіндірме сөздігінде «әйел» ұғымы келесі сөздік анықтамасы арқылы сипатталған: *1. Жұбай, зайып, ер адамның қосағы. 2. Тұрмыс құрмаған қызбала, қыз. 2. Адам баласының ұрғашы жыныстылары.*

Қазақ тілінің синонимдер сөздігі доминант лексеманы келесі сөздермен анықтайды: *әже, ана, шеше, ене, қайын ене, қыз, абысын, шешей, жеңге, апа, қарындас, сіңлі, балдыз, бөле, келін, келіншек, нағашы әже, нағашы апа, нағашы жеңге, нағашы қарындас, жиен апа, жиен қарындас, құдағи, өкіл шеше, кіндік шеше, бойжеткен, қалыңдық, бәйбіше, тоқал, жар, жұбай, зайып, жесір, қатын, тамыр, көңілдес, күндес, кемпір, кейуана.*

Орыс тілінің түсіндірме сөздігінде «женщина» концептісі келесі ұғымдарды білдіреді: 1. *Лицо, противоположное мужчине по полу, та, которая рождает детей и кормит их грудью.* 2. *Мать.* 3. *Равноправна с мужчиной.* 4. *Лицо женского пола, вступившее в брачные отношения.* [Толковый словарь Ожегова онлайн] 5. *Лицо женского пола, как типическое воплощение женского начала.* 2. *Взрослая, в противоположность девочке.* 6. *Лицо женского пола легкого поведения, кокетка (фам.). Тратиться* [Ушаков. Толковый словарь русского языка Ушакова. 2012]

Орыс тілінің синонимдер сөздігі доминант лексеманы келесі сөздермен анықтайды: *девочка, подросток, девушка, отроковица, юница, девица, дева; барышня, дама, дамочка, матрона, старуха; баба, жена, тетка, тетька, тетья, особа, особь женского пола, кобыла, кутафья, матриарх, матрона, молодайка, молодица, молодка, молодуха, пандора, представительница прекрасного пола.*

Ағылшын тілінің түсіндірме сөздігі «woman» концептісін келесі ұғымдармен ұштастырады: 1. *an adult female person.* 2. *Wife.* 3. *a woman who is a servant or personal attendant* 4. *Female human beings in general.* 5. *Businesswoman/Congresswoman* 6. *(old-fashioned, spoken) a rude way of addressing a female person in an angry or important way.* 7. *A horsewoman.* 8. *Female lover or girl-friend.* 9. *Partner.* [oxford advanced learners dictionary]

Ағылшын тілінің синонимдер сөздігі келесі сөздермен толықтырады: *beloved, darling, dear, favorite, flame, honey, love, lover, sweet, sweetheart, valentine, bride, better half, companion, consort, mate, partner, spouse, dowager, matron hausfrau, homemaker, housekeeper, housewife, widow, girl, lady.*

Көріп отырғанымыздай орыс тілінде «женщина» концептісі келесі лексикалық бірліктермен сипатталады: баба, жена, мать, дочь, невеста. Ал ағылшын тілінде – woman (әйел), wife (жар), mother (ана), girl (қыз), lady (ару), daughter (қыз). Қазақ тіліне келетін болсақ – әйел, жар, ана, қыз, келін, катын. Сонымен, қазақ, ағылшын және орыс тілдеріндегі «әйел» концептісі мазмұндық ұқсастықтарға ие, жалпы әлеуметтік мінез-құлықты және ұқсас бағалауды көрсете отырып, сондай-ақ көлеміне қарай күрделілік дәрежесіндегі айырмашылықтарыда кездеседі.

Келесі кезең бағалау аймағы - жалпы бағалауды білдіретін танымдық ерекшеліктерді біріктіреді. Оған барлық үш тілде жүзеге асырылатын бес белгілері кіреді: жалпы (жаман/жақсы), эстетикалық (сұлу/сұлу емес), интеллектуалды (ақылды/ақылсыз), моральдық (мейірімді/мейірімсіз) бағалар. Барлық бес белгінің сәйкес келуі интерпретациялық өрістің бұл аймағында аксиоматикалық мағынадағы тілдердің толық конвергенциясы болатындығын куәландырады. Паремологиялық бірліктердің көмегімен этностың санасында бар құндылық доминанттарын анықтауға, олардың корреляциясын әмбебаптық және идио-этностық тұрғысынан анықтауға болады.

Таблица 1

№	Бағалау аймағы	Қазақ тілі	Орыс тілі	Ағылшын тілі
1.	жалпы (жаман/жақсы)	Жақсы әйел жаман еркекті хан қылады.	Плохая жена, как на шее пила	A good wife makes a good husband.
2.	эстетикалық (сұлу/сұлу емес)	Сұлу әйелдің күйеуі қарауыл.	Красивая женщина сама себя стережет, а некрасивую должен стеречь муж	A brilliant daughter makes a brittle wife.
3.	эмоционалды (жағымды/жағымсыз)	Қыздың қабағы күлімдесе – құт келеді.	Злая жена сведет мужа с ума	A beautiful woman belongs to everyone; an ugly one is yours alone
4.	интеллектуалды (ақылды/ақылсыз)	Ақылды қыз білімге жүгірер, Ақылсыз қыз сөзге ілігер.	Женский ум лучше всяких дум.	Woman's instinct is often truer than men's
5.	моральдық (мейірімді/мейірімсіз)	Жақсы әйел – ырыс, жаман әйел – ұрыс. (A good woman is a wealth, a bad woman is a fight)	У доброй девки ни ушей, ни глаз	A wife gives beauty to a house. «The wife is the key to the house»

Мысалы қазақ, ағылшын және орыс тілдерінде «әйел» сөзжасамның ең көп потенциалына ие: қазақ тіліндегі *әйел-сіз, әйелдей, әйел-дік, әйел-жанды, әйел құмар, әйел-шілік, әйел-дауысты, әйел-дену*, ал орыс тіліндегі *женс-кий, женственный, женоненавистник, женолоб, женоподобный, женовластие, женсовет*, ағылшын тілінде *womanhood, womanize, womanish, womanizer, womankind, womenfolk* сонымен қатар аталған концепт синтаксистік аймақ әр тілде бай екенін аңғаруға болады.

Қортындылай келе, тіл біліміндегі концепт мен оның анықтамалары туралы көзқарастарды жалпылау келесі тұжырымға келуге мүмкіндік береді: концепт - бұл лингвистикалық көрінісі бар және этномәдени ерекшеліктерімен ерекшеленетін ұжымдық сананың бірлігі (жоғары рухани құндылықтарға бағытталған). Интерпретациялық өрістің аймақтарын қолдана отырып, концептуалды талдауға мүмкіндік туғызады, сонымен «әйел» концептісі қазақ, орыс және ағылшын тілінде толығымен сәйкес келмейді, осы халықтардың тілі мен санасында көрінетін ұлттық-тарихи және мәдени даму ерекшеліктеріне байланысты; айырмашылықтар негізінен әр тілдегі «әйел» ұғымының

лексикалық құрамына қатысты, мысалы, ағылшын тілінде, орыс тіліндегі «баба» сөзіне ұқсас ұғым жоқ, ағылшын тіліне келесідей аударылады «peasant women», орыс тіліндегі осы сөзге тән бірқатар коннотативті мағыналар болмайды; әйелдер өмірінің әртүрлі салаларына қатысты үш тілде осы ұғымдардың айтарлықтай ұқсастығы кездеседі: олар типтік мінез-құлық, типтік рөлдер, мінез ерекшеліктері. Мұндай талдау қазақ, орыс және ағылшын мәдениетінде қалыптасқан белгілі ұқсас және ұлттық нақтылы стереотиптерді анықтауға мүмкіндік береді.

#### Әдебиеттер тізімі

1. Исабеков С.Е. Основы когнитивной лингвистики / С. Е. Исабеков. – Астана: Ақарман-медиа, 2010. – 402 б.
2. Апресян Ю.Д. Образ человека по данным языка: попытка системного описания // Избранные труды: В 2-х томах. – Т.1. – М., 1995. – 349-374.
3. Бижкенова А.Е., Дуйсекова К.К., Булатбаева К.Н., Сабитова Л.С., Жуманбекова Н.З. Современные направления лингвистической науки: [монография] – Алматы: Эпиграф, 2017.-380б.
4. Замалетдинов Р.Р. К проблеме соотношения концептуальной и языковой картин мир // Сохранение и развитие языков в условиях многонационального государства: проблемы и перспективы: II Международная научно-практическая конференция. 18-20 июня 2009 г.: Труды и материалы / Под общ. ред. Р.Р. Замалетдинова. Казань, 2009. – 252-257.
5. Щербинина А.Е. Понятие «картина мира» в современных лингвистических исследованиях // Проблемы концептуализации действительности и моделирования языковой картины мира: сб. науч. тр. / Сост., отв. ред. Т.В. Симашко. – М.: Архангельск, 2009. – Вып. 4. – 222-226.
6. Леонтьев А.Н. Деятельность. Сознание. Личность. – М.: Политиздат, 1975. – 304 б
7. Попова З.Д., Стернин И.А. Когнитивная лингвистика Воронеж 2006 г. – 92 б.
8. Красавский Н.А. Эмоциональные концепты в немецкой и русской лингвокультурах. Монография. Волгоград, 2001. 40-59

## **ПРОБЛЕМАТИКА ЦЕЛОСТНОСТИ ЧЕЛОВЕКА В ФИЛОСОФСКИХ ПОСТРОЕНИЯХ ИВАНА КИРЕЕВСКОГО**

**Вершина Виктория Анатольевна,**

кандидат философских наук, доцент,

доцент кафедры философии,

Днепропетровский национальный университет имени Олеся Гончара

Фундаментальным основанием понимания целостности человека для Ивана Киреевского выступает христианское учение об изначальной полноте и целостности, единстве, неповрежденном грехом, и трагической неполноте земного существования, вызванной грехопадением. Именно власть греха заслоняет и отделяет «начало цельности», внутренние истоки души от внешне-эмпирической душевной жизни. Основу целостности эмпирического человека философ усматривает в духовной жизни. Вместе с тем И.Киреевский размышляет о такой целостности личностного и социального бытия, которая предполагает органическую включенность человека в общественную структуру.

В соответствии с мировоззренческими полюсами эпохи Нового времени определяющую роль в бытии общества и человека играют разум и вера. Вместе с тем, В.Зеньковский обращает внимание на «непринятие» философом дуализма и противостояния между верой и разумом, Церковью и культурой: «он искал духовной и идейной целостности. Эта идея целостности была для него не только идеалом, но в ней он видел и основу для построения разума» [1, с.12-13]. Но здесь, в комментарии В.Зеньковского, все же отчетливо выражен приоритет веры как основы и духовной жизни вообще и интеллектуальной деятельности, в частности. Более того, Киреевский убежден, что вследствие слабости человеческой весьма распространенной является ситуация разобщенности между умом и сердцем, отвлеченным символом и живой верой. В познании «существенной истины» участвуют «разум и сердце», а непреложным условием его выступает цельный круг нравственных убеждений» [2, с.76-77]. При этом под существенной истиной подразумевается не практически-полезное познание внешнего мира, столь характерное для современной науки, а глубинные основы христианского вероучения, «самые решительные залогов внутренней жизни, те коренные убеждения, где ум и сердце сливаются в одну управляющую силу», «живые убеждения, владеющие душой» [2, с.78]. «Этот сомкнутый круг убеждений, это живое единство веры и составляет собственно веру человека, дающую значение и смысл его жизни, а не та общая и неразвитая неопределенность понятий, из которой могут быть выведены самые разнородные и самые противоречащие толкования» [2, с.77].

Аспектом целостности человеческого бытия у Киреевского также выступает согласие самого человека с собою и последовательность в своих убеждениях. В том числе, Киреевский рассуждает об истинном и ложном положении в жизни, которые в определенном смысле являются следствием такого согласия и внутреннего единства. В дневнике отмечено: «Ложное положение дает ложное настроение духа, которое в другом положении заставляет ложно действовать и чувствовать, и даже ложно видеть вещи. Человек запутан и потому не видит, когда неправ сам, а думает, что терпит от других то, что явно его собственное дело» [3,с.437].

Условием целостности человека в материально-чувственном мире является «существенная личность человека в ее первозданной неделимости» [2,с.312] и сознание об «отношении Живой Божественной Личности к личности человеческой» [2,с.311]. Это сознание, по И.Киреевскому, и служит основанием веры, так как по своей природе непосредственно, более-менее ясно, «обнимает всю цельность человека и является только в минуты этой цельности и соразмерно ее полноте» [2,с.311]. Следовательно цельность возникает как результат духовной работы, сущность которой состоит в собирании всех отдельных частей души и умственных способностей в единую силу, позволяющую обнаружить внутреннее средоточие бытия. Следует подчеркнуть, что рассматриваются исключительно положительные способности, относящиеся к истинному, доброму, прекрасному, справедливому, совестливому, милосердному, разумному. Стремление к «умственной цельности» характеризуется как единственное условие достижения разумения Высшей истины и исконное, неотъемлемое свойство христианского любомудрия, в полной мере сохраненное только православной традицией [2,с.311].

Таким образом, силы душевные и умственные И.Киреевским абстрагируются, идеализируются и рассматриваются в отрыве от всей совокупности реальных человеческих свойств и способностей, его реальных свойств и противоречий, а поэтому происходит ограничение и усечение человека, редуцирование человека к схематичной идеализированной конструкции. Вместе с тем И.Киреевский рассматривает обретение целостности как реальный процесс, осуществляемый самим человеком и вполне возможный при условии напряженного духовного становления, мышления и делания.

### Список литературы

1. Зеньковский, В., прот. Предисловие // Киреевский И.В. Духовные основы русской жизни. М.: Ин-т русской цивилизации, 2007. С.5-29.
2. Киреевский, И.В. Духовные основы русской жизни. М.: Ин-т русской цивилизации, 2007.
3. Киреевский И.В. Разум на пути к истине. М.: Правило веры, 2002.

## ҚОЛДАНЫСТА БОЛҒАН АВТОМОБИЛЬ ШИНАЛАРЫН КРИОДЕСТРУКЦИЯЛЫҚ ӨНДЕУ

Темірәлі Бақдәулет Асқарұлы

әл-Фараби атындағы

Қазақ Ұлттық Университеті,

Жылу энергетикасы, 2 курс студенті, Қазақстан

Әлемдік зерттеулер технологиялық прогрестің дамуының осы кезеңінде бүкіл өнеркәсіптік әлемнің, оның ішінде Қазақстанның экологиясы қоршаған ортаны қатты тұрмыстық қалдықтармен, атап айтқанда, пайдаланудан шыққан автомобиль шиналарымен ластауға ұшырағанын көрсетеді.

Резеңке ұнтақтау арқылы автомобиль шиналарын қайта өңдеу қатты тұрмыстық қалдықтарды жою әдістерінің ең үлкен тобы болып табылады. Резеңке ұнтақтау каучуктың өзіндік құрылымы мен қасиеттерін сақтауға мүмкіндік береді. Резеңке ұсақтау өнімі - бұл өндірістік және құрылыс салаларында кеңінен қолданылатын резеңке түйіршіктері.

Сұйық азотты қолдана отырып, тозған шиналарды төмен температурада өңдеу әдісі төмен температурада болатын резеңке ұсақтауға мүмкіндік береді. Мұндай жағдайларда резеңке сынғыш, яғни әйнек күйінде болады. Эксперименттік зерттеулер көрсеткендей, төмен температурада ұсақтау өңдеудің жеңілдетілген жағдайларын қамтамасыз етеді. Бұл жағдайлар металл резеңкеден әлдеқайда тез бөлінетіндігінде көрінеді. Бұл энергия шығындарының төмендеуін білдіреді. Алынған ұнтақты резеңке одан әрі жаңа автомобиль шиналарын және басқа резеңке бұйымдарын өндіру үшін қолданылады.

Қазіргі уақытта әлемдік қауымдастық резеңке бұйымдарды өңдеудің келесі негізгі әдістерін анықтайды [1], оның ішінде автомобиль шиналары: физикалық, химиялық және физика-химиялық әдістер. Кәдеге жарату түрлерін сипаттайтын схема 1-суретте көрсетілген.



Сурет 1 - Қайта өңдеу әдістері

Біздің қондырғымызда ұсақ дисперсті резеңке алу үшін кәдеге жарату процесі криодеструкциялық әдіске негізделген. Қайта өңдеуге жататын резеңке қақпақ өндірістік үй-жайға жеткізіледі. Ол Қазақ Ұлттық Университеті



жанындағы Криофизика және криотехнология зертханасының негізінде құрылған. Бастапқы кезеңде зерттелетін объект шаң мен ластанудан тазартылады.

Ықтимал ұнтақтаудың келесі кезеңі - тандалған салқындатқыш агент - сұйық азот көмегімен автомобиль шинасын салқындату. Шинаны салқындату аймағына жылжыту үшін ол конвейерлік сипатқа ие сызыққа батырылады. Қазіргі уақытта ол дамуда. Ол өз осінің айналасында еркін айналатын металл роликтерден тұрады деп болжанады. Бұл көлденең тұтқаны қолдана отырып, шиналарды механикалық әсер ету арқылы бір-бірінің артына жылжытуға мүмкіндік береді. Осылайша, кәдеге жаратылатын екі үлгі дәйекті түрде тасымалдау желісіне орналастырылады.

Келесі шина желіге қосылған кезде, бірінші жүктелген шина салқындату аймағына ауысады. Осы кезде келесі өнім алдын-ала салқындату аймағында болады. Бұл аймақ сыртқы ортадан арнайы жылу оқшаулағыш қораппен бөлінеді. Қорапта орналасқан шина буланған азот буларымен қосымша салқындатылады. Салқындату аймағы - бұл криогендік контейнер, оның дизайны мен мақсаты бойынша Дьюар ыдыстарына жатады. Дьюар ыдысы – сұйытылған газдарды - гелийді, азотты немесе оттегін сақтау және тасымалдау үшін қолданылатын құрылғы.

Бұл контейнер - екі қабырғасы бар цилиндрлік ванна. Қоршаған орта мен сұйық азот арасындағы жылу алмасуын шектеу үшін қабырғалар арасындағы көлем вакуумдалады. Осы ыдыстың жылу оқшаулау сипаты олардың қосылған жерінде қабырғалар арасында жылу көпірінің болуы есебінен қамтамасыз етіледі. Криогендік ванна сұйық азотпен толтырылады. Әрі қарай, алдын-ала салқындатылған шиналар оған түседі. Батыру процесі арнайы тордың көмегімен жүзеге асырылады. Бұл тор дөңгелек негізге ие және металл шыбықтардан тұрады. Қуыс күшті соққылардың көмегімен ол қақпаққа қосылады. Қақпақ желіні пайдалану кезінде азот буының ең аз жоғалуын қамтамасыз ету үшін салқындату кезінде ваннаны жабу үшін қолданылады.

Сұйықтыққа батырылғаннан кейін тез салқындату процесі басталады. Резеңке құрылымында кейбір өзгерістер орын алады, нәтижесінде резеңке шыны тәрізді күйге өтеді. Ұсақтауға дайындалған шина салқындату ыдысынан шығарылады. Өнімдерді торға батыру және көтеру процесі қарапайым механикалық механизмдердің Содан кейін ол ұнтақтау аймағына көшеді. Тегістеу аймағы - бастыру жабдығы. Ол темір ұстасынан тұрады. Бұл балға процестің қажеттіліктеріне қарай өзгертілді. Металл соғу қажеттіліктері үшін жасалған стандартты соққылар арнайы заттармен ауыстырылады.

Арнайы ұсақтағыш компонент ұсақталған шинаның мөлшеріне сәйкес жасалған. Ұсақталған шина ұсақтағыш білікке салынған кезде, ұсақтау процесі жүреді. Бұл жоғарғы құлаған соққының шинаға әсер ету процесінде жатыр. Бұл ерекше нысанды ұлғайтуға мүмкіндік беретін қарқынды процесс. Тегістеу процесі аяқталғаннан кейін пайда болған резеңке түйіршіктерін жинау және оны металл компоненттерінен бөлу процесі жүреді. Бұл қажеттіліктер үшін магниттік сепаратор немесе дірілдейтін елек қолданылуы мүмкін. Қайта өңдеудің жалпы технологиялық стратегиясы 2-суретте көрсетілген.

Қазіргі заманғы индустрияда пневматикалық, механикалық, гидравликалық және бу-ауа балғалары бар. Сондай-ақ, балғалар әрекет принципі бойынша бөлінеді: қарапайым және қос әрекетті. Қарапайым әрекет сипаты бар балғалар еркін құлауды қамтамасыз ету арқылы энергетикалық импульсті беруге негізделген. Балғаның бастапқы жағдайына оралу бу, ауа қолдану арқылы жүзеге асырылады [2].

Жұмыста пневматикалық балға қолданылады, сондықтан оның жұмыс принципімен танысу қажет. Пневматикалық балғаның схемасы 2-суретте көрсетілген



Сурет 2 - Пневматикалық балғаның схемасы

Ұсақтау процесін қамтамасыз ету үшін MV-4129a пневматикалық балғамен модель таңдалды.

Қорытындылай келе.

1. Пайдаланылған автомобиль шиналарының қоршаған ортаға және адам өмірінің сапасына әсері туралы ақпарат жиналды. Резеңке сипаттағы қалдықтармен дұрыс технологиялық жұмыс болмаған кезде туындайтын проблемалар зерттелді.

2. Әлемнің дамыған елдерінде шиналарды қайта өңдеу мәселесінің жай-күйі туралы деректер алынды. Автомобиль шинасының құрылымдық және химиялық құрамы туралы ақпарат зерттелді.

3. Криодиструкциялық өңдеу әдісі сипатталған. Зерттелген әдебиеттер негізінде негізгі ұнтақтау жабдықтары таңдалды. Арнайы ұсақтағыш торап әзірленді және шығарылды. Оның өндірістік сызбалары ұсынылған және қолданылатын материал көрсетілген.

4. Мұздату және кейіннен ұнтақтау нәтижесінде резеңке үгіндісі алынды. Алынған Резеңке бөлшектердің мөлшері 500 мкм-ден 2 мм-ге дейін. құрылымдық құрамы бойынша бұл ұнтақ резеңке құрамында 77% көміртегі, 9% оттегі, 4% мырыш оксиді және басқа да тән элементтер бар.

#### Пайдаланылған әдебиеттер:

- 1 Бобович Б.Б., Девяткин В. В. Переработка отходов производства и потребления: Справочное издание 1. – М.: Интермет Инжиниринг, 2000. – 496 с.
- 2 Кордюков В.П., Коротких Е.Л. Свободнаяковка на молотах. – М: Машиностроение, 1974. – 209 с.

# ЕМПІРИЧНИЙ КРИТЕРІЙ СТІЙКОСТІ ОСНОВНОГО РУХУ ОБЕРТОВОЇ МЕХАНІЧНОЇ СИСТЕМИ

**Філімоніхіна Ірина Іванівна,**

Кандидат фізико-математичних наук, доцент,  
Доцент кафедри вищої математики і фізики  
Центральноукраїнський національний технічний університет, Україна

**Олійніченко Любов Сергіївна**

Кандидат технічних наук, доцент,  
Старший викладач кафедри деталей машин та прикладної механіки  
Центральноукраїнський національний технічний університет, Україна

Механічні системи, до складу яких входить складене обертове тіло широко використовуються у техніці. Такими системами можуть бути різноманітні роторні машини [1], космічні апарати, положення яких у просторі стабілізується обертанням [2] тощо. В подібних системах рух повинен з часом встановитися і складене обертове тіло повинно обертатися як одне жорстке ціле навколо власної подовжньої осі. Назвемо такий рух основним. Але разом з ним можуть існувати і інші, небажані, усталені рухи, на яких подовжня вісь складеного тіла викривлена. Назвемо їх побічними. Відповідь про стійкість чи нестійкість абсолютних стаціонарних рухів (положень рівноваги) механічних систем дають теореми Лагранжа-Дирихле, Ляпунова, Четаєва тощо [3]. Але ці теореми не застосовні у випадку дослідження стійкості відносної рівноваги і існують значні математичні складнощі з розповсюдження цих теорем на випадок відносної рівноваги. Також, з технічної точки зору інтерес представляє стійкість основного руху за частиною змінних [4], визначаючих прямолінійність і співпадіння подовжньої осі складеного обертового тіла і осі обертання. Також, може бути не ізольований основний рух, а одно- чи багатопараметрична сім'я [5]. Теорії стійкості рухів за частиною змінних чи сім'ї рухів не до кінця розроблені і складні для застосування.

Для подолання вказаних вище складнощів пропонується емпіричний критерій стійкості основного руху (сім'ї основних рухів). Цей критерій є узагальненням емпіричних критеріїв стійкості основних рухів [6] чи критеріїв настання автобалансування в роторних машинах з автобалансирами [7].

Нехай на подовжній осі складеного обертового тіла можна виділити  $n$  перерізів, у яких можуть виникати елементарні незрівноваженості, що викривляють подовжню вісь складеного обертового тіла. Тоді для стійкості основного руху (сім'ї основних рухів) необхідно і достатньо, щоб для будь-яких елементарних незрівноваженостей  $\bar{\varepsilon}_j$ , що лежать в  $j$ -их перерізах і прикладені в точках  $j$  на подовжньої осі невикривленого складеного обертового тіла, виконувалася умова

$$f(\vec{s}_1, \dots, \vec{s}_n) = \frac{1}{T} \int_0^T \left( \sum_{j=1}^n \vec{s}_j(t) \cdot \vec{r}_j(t) \right) dt < 0, \quad (1)$$

де  $t$  – час;  $\vec{r}_j$  – вектор відхилення точки  $j$  від її положення в основному русі, викликаний елементарними незрівноваженостями  $\vec{s}_1, \dots, \vec{s}_n$ ;  $T$  – період у разі, якщо рух періодичний, чи інший характерний проміжок часу (час одного чи декількох обертів ротора, великий проміжок часу тощо).

Критерій застосовний для жорстких і гнучких роторів на податливих опорах, гнучких роторів на жорстких опорах, «стійких» обертових космічних апаратів [2] (у яких подовжній осьовий момент інерції більший за будь-який поперечний).

Послідовність застосування критерію наступна.

1. Складаються диференціальні рівняння руху системи з зазначеними вище елементарними незрівноваженостями, які розглядаються як нескінченно малі сталі параметри.

2. З точністю до величин першого порядку малості включно визначається усталений рух, що відповідає елементарним незрівноваженостям (частинний розв'язок лінійаризованих в околі основного руху диференціальних рівнянь).

3. Обчислюється функціонал (1), який дає квадратичну форму від елементарних незрівноваженостей.

4. Квадратична форма аналізується на предмет знаковизначеності чи знакосталості. Можливе використання критерію Сильвестра [1].

З технічної точки зору критерій, при його виконанні, гарантує, що подовжня вісь складеного обертового тіла не викривиться. Саме такий механізм втрати стійкості враховує критерій. Через це, у випадку обертового космічного апарату додатково вимагається, щоб апарат був «стійким». Завдяки цієї вимозі виключається втрата стійкості через значне віддалення подовжньої осі складеного обертового несучого тіла від осі обертання (рух перекидом).

### Список літератури

1. Гусаров А.А. Автобалансирующие устройства прямого действия. – М.: Наука, 2002. – 119 с.
2. Румянцев, В.В. Об устойчивости стационарных движений спутников. – М.-Ижевск: НИЦ "Регулярная и хаотическая динамика", Ижевский институт компьютерных исследований, 2010. – 156 с.
3. Четаев Н.Г. Устойчивость движения. – М.: Наука, 1990. – 176 с.
4. Румянцев В.В., Озиранер А.С. Устойчивость и стабилизация движения по отношению к части переменных. – М.: Наука, 1987. – 256 с.
5. Карапетян А.В. Устойчивость стационарных движений. – М.: Эдиториал УРСС, 1998. – 168 с.
6. Filimonikhina I.I., Filimonikhin G.B. Conditions for balancing a rotating body in an isolated system with automatic balancers. International Applied Mechanics,

November 2007, Vol. 43, Issue 11, P. 1276–1282. Doi:  
<http://dx.doi.org/10.1007/s10778-007-0132-5>

7. Filimonikhin G., Filimonikhina I., Dumenko K., Lichuk M. Empirical criterion for the occurrence of auto-balancing and its application for axisymmetric rotor with a fixed point and isotropic elastic support. *Eastern-European Journal of Enterprise Technologies*, 2016, Vol. 5, N 7 (83), P. 11–18. Doi:  
<http://dx.doi.org/10.15587/1729-4061.2016.79970>

## **THE HUMAN RIGHT TO HEALTH AS A KEY ELEMENT OF THE GENERAL CONTENT OF THE RIGHT TO HEALTH**

**Makarenko Maksym**

Candidate of Medical Sciences,

Director of the MM-Dental Clinic,

Candidate of Doctor of Science in Public Administration,

Taras Shevchenko National University of Kyiv (Kyiv, Ukraine)

ORCID: 0000-0001-8677-8670

Everyone has a natural, inalienable and unshakable right to health care. Society and the state are responsible to the modern and future generations of the level of health and preservation of the gene pool of the people of Ukraine, they must ensure the priority of health care, improve working conditions, study, everyday life and recreation, solve environmental problems, ensure the harmonious development of physical and spiritual forces, high efficiency and longevity of citizens as well as introduce a healthy lifestyle.

In modern society, such concepts as "the right to health", "the right to health care", etc. are often used in parallel.

According to the definition recognized by the World Health Organization, under the protection health (health protection) should be understood as the provision of conditions for the normal physical and mental functioning of a person, both individually and as part of a group. This concept includes health promotion, disease prevention, curative and restorative medicine in all its aspects [1].

The Constitution of Ukraine determines that everyone has the right to health care, medical care and medical insurance. Health protection is ensured by state funding of the relevant socio-economic, medical and sanitary and health-improving and prophylactic programs. The state creates conditions for effective and affordable medical care for all citizens. In state and municipal health care institutions, medical care is provided free of charge; the existing network of such institutions cannot be reduced. The state promotes the development of medical institutions of all forms of ownership. The state takes care of the development of physical culture and sports, provides sanitary and epidemic well-being [2].

The Law of Ukraine "Fundamentals of Legislation of Ukraine on Health Care" states that every citizen of Ukraine has the right to health protection, which provides [3]:

- standard of living, including food, clothing, housing, medical care and social services and provision, which is necessary to maintain human health;
- a safe environment for life and health;
- sanitary and epidemic well-being of the territory and settlement where he lives
- safe and healthy conditions of work, study, life and rest;
- qualified medical care, including the free choice of a doctor, the choice of treatment methods according to his recommendations and health care institutions;
- reliable and timely information about the state of one's health and the health of the population, including existing and possible risk factors and their degree;
- participation in the discussion of draft legislative acts and making proposals on the formation of state policy in the field of health;
- participation in the management of health care and conducting public expertise on these issues in the manner prescribed by law;
- the possibility of joining public organizations to promote health care;
- legal protection against any illegal forms of discrimination, health-related;
- compensation for harm caused to health;
- appeal against unlawful decisions and actions of employees, institutions and health authorities;
- the possibility of conducting an independent medical examination in case of disagreement of a citizen with the findings of state medical expertise, application of compulsory treatment measures to him and in other cases x, when the actions of health care workers can butt and infringe upon universally recognized human and civil rights;
- the right of a patient who is hospitalized in a health care institution to admit other medical workers, family members, guardian, trustee, notary and lawyer, as well as a clergyman to perform services and religious rites.

Other rights of citizens in the field of health protection may be defined by the laws of Ukraine. Citizens of Ukraine who are abroad are guaranteed the right to health care in the forms and volumes provided for by international treaties in which Ukraine participates.

According to the definition of scientists, the right to health care is, first of all, ensuring an adequate standard of living. In addition, this right also provides for the existence of an environment that is safe for human life and health [4].

However, in the literature, along with the term "health law", the term "medical law" is often used. However, despite different approaches to the definition of the concept of "medical law", leading experts consider it only part of the law in the field of health care. The term "health law" has become more common in the United States in recent years as compared to the term "medical law". Consequently, it is the term "health law" that is currently the generally accepted term. At the same time, if we talk about the concept of "the right to health", then it is obvious that it cannot exist as

such, since a person is not able to guarantee his own health; health also cannot be provided to a person by someone else [5].

Thus, it is also obvious that health in itself cannot be a subject of jurisprudence. The right to health care is usually referred to as a social human right. However, it also includes aspects of individual human rights. As a social right, the right to health care can be identified as the right to use the opportunities provided by society to protect, preserve, improve and promote health. The individual human right to health protection is the human right to determine his private life, the right to freedom. It is on this concept that the rights of the patient are based. The individual and social dimensions of the right to health are interrelated and mutually reinforcing. When exercising social rights, individual rights must also be taken into account.

At the same time, the individual must be aware that he is a part of society and his rights are conditioned by this particular society. Individual human rights are more absolute than social rights. If an individual right is violated, then the case of such violation can be subjected to social justice. Ensuring social rights is a more difficult task, since their content depends on the capabilities of society, and direct legal obligations are not always possible [6].

The constitutional right to health care is the main structural element of the complex content of the right to health care, logically follows from it and specifies it. The right to health care in most cases and most often is realized precisely through the exercise of an authorized person who has lost health, volitional actions aimed at receiving medical care.

A citizen can exercise his right to health by contacting a polyclinic, hospital, dispensary. By entering into a legal relationship with a medical institution, a citizen becomes the owner of personal non-property rights (to qualified medical care, the choice of a doctor, information about the state of health, consultations of related specialists), which concretize the content of the right to health and determine its boundaries.

Based on the provisions of the Civil Code of Ukraine, personal non-property rights are distinguished into a special type of citizens' rights. Personal non-property rights of an individual have no economic content. Personal non-property rights also include the right to health protection, the right to medical care, and the right to information about the state of health [7].

Non-property civil rights are intangible in nature. This character of personal rights is manifested in the lack of contentment in their economic content. This means that personal non-property rights cannot be assessed (for example, in money), they are free of charge, their exercise is accompanied by property equivalent obligations of other persons. The objects of non-property rights can be intangible (spiritual) benefits that are inseparable from the person, including health.

Personal non-property right is a subjective right that arises in connection with the possibility of obtaining benefits devoid of economic content, is closely related to



the personality of the authorized person and individualizes him, has specific grounds for occurrence and termination.

Human health is really an actual social good, and not guaranteed by the state to use it. This is a subjective right, that is, the right to protect the named value and the right to demand its protection. And also a real deal for the use of the good, the claims of subjects for the recognition of their rights by state bodies, officials.

Accordingly, the right to health care is not limited to only one aspect - the right to medical care, since it is not limited by the rights of the individual in the provision of medical and preventive care, it is also a deal of the individual in defense of the inalienable right to health care [8].

Obstacle to the realization of the human right to health protection in the context of market transformations of society significantly complicates the enjoyment of other constitutional rights, since health is increasingly becoming an insurmountable barrier to the desire to be a full-fledged member of society, get a decent job, education, participate in public life. All this provides a basis not only for the development of relevant legislative documents that declare general principles for ensuring the protection of the health of citizens by the state, but also for the implementation of conceptually and qualitatively new program documents that will really affect the development of public health, as well as clear control over compliance human rights to protect their own health.

### **Bibliography:**

1. OECD Health Data: Health expenditure and financing: Health expenditure indicators. URL : <http://data.oecd.org/healthres/health-spending.htm>
2. Constitution of Ukraine / URL: <https://zakon.rada.gov.ua/laws/show/254%D0%BA/96-%D0%B2%D1%80#Text>
3. Fundamentals of Ukrainian legislation on health care: Law of Ukraine. URL: <https://zakon.rada.gov.ua/laws/show/2801-12#Text>
4. Moskalenko V. Current health and health issues in the third millennium. Basic concepts, significance and essence. URL: <https://www.umj.com.ua/article/59340/aktualni-problemi-zdorov-ya-ta-oxoroni-zdorov-ya-u-iii-tisyacholitti>Health legislation at the dawn of the XXI Century. International digest of health legislation, 1998, 49 (1). URL : [http://apps.who.int/iris/bitstream/handle/10665/63933/IDHL\\_1998\\_49\\_p1-296\\_Special\\_issue\\_eng.pdf;jsessionid=2FDFF6FD59F0574C47D770C80F4939CE?sequence=1](http://apps.who.int/iris/bitstream/handle/10665/63933/IDHL_1998_49_p1-296_Special_issue_eng.pdf;jsessionid=2FDFF6FD59F0574C47D770C80F4939CE?sequence=1)
5. Theory of State and Law: textbook. way. / [IS. V. Bilozyorov, VP Vlasenko, OB Gorova, AM Zavalny, NV Zayats and others]; for general ed. SD Gusareva, OD Tikhomirova. K.: NAVS, Education of Ukraine, 2017. - 320 p.
6. Civil Code of Ukraine. URL: <https://zakon.rada.gov.ua/laws/show/435-15#Text>

7. Moskalenko V. Regulation of the right to health care in international regulations. Medical law of Ukraine: legal status of patients in Ukraine and its legislative support (genesis, development, problems and prospects for improvement). Proceedings of the II All-Ukrainian scientific-practical conference. 2008, Lviv. URL: [http://medicallaw.org.ua/uploads/media/02\\_186\\_01.pdf](http://medicallaw.org.ua/uploads/media/02_186_01.pdf)

## **ОСОБЛИВОСТІ РОЗВИТКУ ПАМ'ЯТІ ДІТЕЙ СТАРШОГО ДОШКІЛЬНОГО ВІКУ**

**Кучинова Наталя Миколаївна,**

кандидат психологічних наук,  
доцент кафедри соціально-гуманітарної підготовки та права  
Західнодонбаський інститут Міжрегіональної  
Академії управління персоналом, Україна

**Корольова Ольга Євгеніївна**

студентка VI курсу  
Міжрегіональної Академії управління персоналом, Україна

Розвиток особистості значною мірою обумовлений функціонуванням пам'яті людини. Пам'ять є головною умовою збагачення навичок та поступового розширення вмінь впродовж життя людини. Важливим у розвитку пам'яті особистості є період дошкільного віку, який характеризується активним розвитком пізнавальних інтересів та підготовкою до подальшої навчальної діяльності [1].

Актуальність досліджень пам'яті дитини сьогодні зростає у зв'язку з модернізацією освітнього процесу в умовах Нової української школи. Саме дошкільна освіта має забезпечувати системний розвиток дитини, формувати її особистісну культуру, сприяти самореалізації, саморозвитку дитини і здійснювати підготовку до успішного навчання в школі.

Визначено, що дошкільний вік є найбільш сприятливим для формування багатьох здібностей і якостей дитини. Значною мірою на ці процеси впливає пам'ять, яка істотно розвивається від наочно-образної до словесно-логічної, від мимовільної до довільної.

Один з важливих шляхів генезису пам'яті дошкільнят – розвиток її опосередкованості, запам'ятовування за допомогою допоміжних засобів, зокрема символічних. Це зближує пам'ять з мисленням, розвиває знаково-символічну функцію свідомості. Розвиток пам'яті в старшому дошкільному віці обумовлений опануванням різних способів і стратегій запам'ятовування, пов'язаних з організацією і обробкою інформації. Вихователю важливо сформувані у дітей такі способи запам'ятовування, як смислове співвіднесення, класифікація, виділення смислових опор, складання плану. Процес розвитку логічної пам'яті у дошкільнят повинен бути спеціально організований, оскільки в переважній більшості діти цього віку самостійно не використовують прийоми змістової обробки матеріалу [3].

На підставі теоретичного аналізу проблеми дослідження пам'яті дітей старшого дошкільного віку було побудовано емпіричне дослідження, в якому

прийняли участь 60 дітей старшого дошкільного віку Дошкільного навчального закладу м. Павлоград Дніпропетровської області.

Для дослідження пам'яті було запропоновано наступний психодіагностичний інструментарій: 1. Діагностика образної пам'яті (12 образів); 2. Діагностика асоціативної пам'яті (8 малюнків); 3. Діагностика слухової пам'яті. Методика «10 слів»; 4. Діагностика зорової пам'яті. Методика Дж. Векслера; 5. Діагностика зорової пам'яті. Методика «Нісенітниця» [2].

Результати діагностики образної пам'яті показали, що лише третина опитуваних мають високий рівень її розвитку. Виявлено, що майже однакова кількість досліджуваних має нормальний (33%) та низький (31%) рівні розвитку образної пам'яті. Причинами низького рівня відтворення інформації можуть бути низька концентрація під час запам'ятовування, невключеність в цей процес. Також впливають на отримані результати низький розвиток навичок зосередження, стійкості уваги в процесі діяльності.

Результати діагностики асоціативної пам'яті показали, що більшість дітей мають середні та високі показники розвитку. Можна зробити висновок, що в цілому більшість дітей має досить гарний рівень асоціативної пам'яті, що сприятиме подальшому успішному навчанню. Але діти, в яких зафіксовано низький рівень асоціативної пам'яті, потребують розвитку та вдосконалення вмінь відтворювати асоціації.

Діагностика слухової та зорової пам'яті показали, що значна частина досліджуваних (65%) дітей мають нормальний та високий рівні розвитку. Але є діти, у яких виявлено низький рівень розвитку зорової та слухової пам'яті, що свідчить про необхідність вдосконалення навичок запам'ятовування у таких дітей.

Отже, отримані результати дослідження обумовили розробку програми підвищення рівня розвитку різних видів пам'яті дітей старшого дошкільного віку для подальшого успішного шкільного навчання. Нами було розроблено розвивальну програму «Крокуємо до школи». Метою програми є розвиток прийомів запам'ятовування дошкільників, створення передумов для успішного подальшого шкільного навчання.

Основні завдання програми: сформувати позитивну навчальну мотивацію; навчити підпорядковувати узагальнення; розвивати навички самоконтролю; активізувати змістове співвідношення; розвивати інтелект дитини; розвиток довільності запам'ятовування; активізувати психічні процеси, розвивати довільну увагу, зорову та слухову пам'ять; розвивати емоційно-вольові якості дитини; розвивати дрібну моторику пальців рук; удосконалювати пізнавальні психічні процеси: пам'ять, мислення, сприймання, розвивати зосередженість, концентрацію уваги.

Програма складається з 14 розвивальних занять, які проводяться 2 рази на тиждень. Тривалість заняття: 30 хвилин. Програма розрахована на групу 8-10 дітей віком 5-6 років.

Розвивальні вправи, які запропоновані у програмі, націлені на формування самооцінки дітей, на розвиток процесів сприймання, мислення, пам'яті, уваги,

дрібної моторики рук, сформованості емоційно-вольової сфери. Також у програму включено вправи, які спрямовані на подолання та зниження негативних переживань таких як тривога та страх перед шкільним навчанням у зв'язку із складністю запам'ятовування матеріалу.

Для перевірки результативності програми розвитку пам'яті дітей старшого дошкільного віку було проведено заміри у контрольній групі та експериментальній групі дошкільників.

Контрольні заміри здійснювались за наступними методиками: діагностика образної пам'яті діагностика асоціативної пам'яті; діагностика слухової пам'яті. Методика «10 слів»; діагностика зорової пам'яті. Методика Дж. Векслера; діагностика зорової пам'яті. Методика «Нісенітниця».

Аналіз результатів програми з розвитку пам'яті дітей старшого дошкільного віку показав, що в експериментальній групі відбулися зміни у зростанні показників високого та середнього рівнів розвитку всіх видів пам'яті, а також зниження показників низького рівня.

Слід зауважити, що показники контрольної групи майже не змінилися після проведення повторного заміру.

Отже, дослідження показало, що розроблена розвивальна програма «Крокуємо до школи» є результативною і може бути використана психологами у роботі з дітьми 5-6 років у дошкільному закладі освіти.

#### **Список літератури**

1. Гончарова О. К. Загальні психолого-педагогічні рекомендації для вчителів і батьків із підготовки шестирічок до школи і перших адаптаційних тижнів / О. К. Гончарова // Початкове навчання та виховання. – 2009. – № 27. – С. 19-23.

2. Діагностика та розвиток пам'яті у дітей: методичні рекомендації/Коцюбанська Н.І., Бігун Н.І, Тарнавська М.Л. – 2014. – 60 с.

3. Дитяча психологія : навч. посіб. / Р. В. Павелків, О. П. Цигипало. – К. : Академвидав, 2008. – 431 с.

## **CURRENT ISSUES, PROBLEMS AND TRENDS IN THE DEVELOPMENT OF TOURISM**

**Maksim Dovbnuk**

1-course cadet of Belarusian Academy of Aviation

**Pavel Nazarov**

1-course cadet of Belarusian Academy of Aviation

Travel is the movement of people or objects (such as airplanes, boats, trains and other conveniences) between relatively distant geographical locations.

Today in our fast-moving world people travel a lot. They make new friends, business relationships, learn something new about foreign countries, about people who live there, foreign cultures and of course people like to visit different places of interests. Some sites are cool, for example the Eiffel Tower, Pyramids of Egypt, the Statue of Liberty and the Great Wall of China. In 21 century people have different opportunities to travel and it takes little time to get some place. We have different types of planes, ships, cars and trains, which makes our life much easier. People can choose a hotel they like and book tickets using the Internet. If we have lost in the city, we can find ourself on the Internet, too. So, Internet saves much time.

To consider the development of tourism we should understand the system of tourism and how can we travel around the world.

The first thing is the system of tourism: there is a group of persons, which provides us information on various travel destinations, advices of available holiday packages to suit their tastes and budget and chart our travel plan we would generally call. They called travel agents. In addition, there are tour operators. They offer holiday packages that include one of travel way such as by railroad or air, accommodations like hotels, resorts, apartments, and guesthouses.

The second thing is the transport. There are many types of transport that we can use when we want to travel to country that is situated many miles from our country. Today a lot of travel companies want to reduce fuel costs and the time we spend reaching the country. Thanks to the development of tourism nowadays travel companies can offer hyper-speed trains, jets and liners.

Tourism has a big influence on social factor, culture, economy and environment of the country, that's why improving tourism is one of the most valuable politic of governments.

The social and cultural impact of tourism is reflected in table 1.

Table 1.

## Social and culture impacts

Positive impacts	Negative impacts
1. Improved infrastructure	1. Over crowding
2. Better leisure facilities	2. Poor sanitation
3. Frequent social events.	3. Intrusion of outsiders.
4. Conservation of local heritage	4. Demonstration effect
5. Improved lifestyle	5. Loss of native culture
6. Restricts brain drain	6. Anti-social activities

Also tourism effects on economic of each country: industrialization, more employment opportunities, greater markets, income generation, foreign Exchange, better Infrastructure, use of advanced technology, globalization, brand building, liberal trade policies, balance of payments.

In addition, tourism effects environment of each country. We can see this in the table 2.

Table 2.

## Environmental impacts

Positive impacts	Negative impacts
1. Increased investment to improve facilities	1. Over development spoils nature
2. Preservation of heritage infrastructure	2. Local people displacement
3. Beautification of the area	3. Damage to natural flora and fauna
	4. Waste disposal problems
	5. Scarcity of natural resources
	6. Increase in pollution

Taking into account the aforementioned information, it should be said, that on one side the general trend is the polarization of tourist preferences, characterized by the strengthening of the position of mass tourism in developed tourist countries and on the other side by an increase in demand for an individual or specialized tourist product. This requires active actions on the part of countries developing tourism, aimed at highlighting priority types of tourism products and creating conditions for achieving an acceptable relation of their price and quality.

With the aim of increasing international tourist arrivals, the world tourist community has formulated the following main tasks:

1. Increase the overall responsibility and role of coordination of the governments of countries relying on tourism development;
2. Provision of security measures and necessary information;
3. Increasing the role of state policy in the field of tourism;
4. Strengthening the role of public-private partnerships;
5. Promotion of the tourism product and the development of tourism infrastructure.

### References

1. Путрик, Ю.С. Становление и развитие государственной политики Российской Федерации в области туризма: монография / Ю.С. Путрик. - Москва: изд-во Московского гуманитарного университета, 2007. С. 365-371.
2. Путрик, Ю.С., Роль научных исследований в формировании планов и программ развития туризма в РФ / Ю.С. Путрик, С.Н. Первунин. – Современные проблемы сервиса и туризма, 2013. С.68-76.
3. Теоретические основы рекреационной географии / В.С. Преображенский [и др.]; под ред. В.С. Преображенского. – Москва : Наука, 1975.
4. Федорченко, В.К. Теоретико-методологические основы туризмологии как науки о туризме // В.К. Федорченко. – Вопросы туризмоведения : федеральный образовательный и научно-практический журнал, 2013. №4. С.14.



## ТЕРРОР КАК МЕТОД УПРАВЛЕНИЯ ОБЩЕСТВОМ

**Гафт Борис Григорьевич,**

Доктор социологии  
Европейский институт естественных наук  
Израиль, г. Ришон-Ле-Цион

Главной задачей социума является его сохранение. Но так как он находится в конкуренции с другими социумами где существует внутренняя конкуренция, дефициты ресурса возникают как внутри, так и извне. Отсутствие ресурса заставляет общество меняться интенсивным методом – создавая новые технологии. Или экстенсивным методом – расширяя владения для сбора ресурса. И в том и в другом случае требуется мобилизация общественных сил, которая достигается управлением. Чаще всего в истории принуждение использовалось как самый простой и эффективный способ управления.

Дефицит структурирует общество, так, например, засыхание степей в XIII веке в Центральной Азии и Монголии привело к тому, что организованные Чингисханом племена двинулись в поисках ресурса на покорение Евро-Азиатского континента. На юг - в Китай и на Запад к “последнему морю” через Среднюю Азию в Европу [1]. Именно поэтому на протяжении нескольких тысячелетий различные государства, религиозные группы, политические организации и криминальные сообщества для добычи ресурса использовали террористические методы.

С.И.Ожегов определяет терроризм как политику и практику террора — устрашения своих политических противников, выражающегося в физическом насилии вплоть до уничтожения, или в жестоком запугивании населения [2]. Таким образом, терроризм - это метод, посредством которого организованная группа или партия стремится достичь провозглашенные ею цели преимущественно через систематическое использование насилия.

Децимация как метод террора использовался для укрепления дисциплины еще в Древнем Риме, когда казнили каждого десятого легионера по жребью для наказания подразделений, бежавших с поля сражения. Процесс перехода к террору времен Французской революции и его восприятие самими исполнителями наиболее полным образом отражены современным французским историком П. Генифе. Согласно ему террор, с одной стороны, явился средством сплочения вокруг общего врага в условиях настоящих или вымышленных угроз со стороны противников революции, с другой стороны, — как логически оправданное объяснение неудач революции, выполняя своего рода компенсаторную функцию массового сознания [3].

К.Маркс и Ф.Энгельс также не отрицали насилия в историческом процессе, говоря о нем как о «повивальной бабке» при рождении нового общества. Террор считался ими лишь исторически неизбежным способом действия, по

поводу которого так же мало следует морализировать — за или против, как по поводу землетрясения на Хиосе [4].

Абсолютно противоположным было отношение к террору создателя партии революционеров-террористов В.И.Ленина и его последователей, внесших существенные изменения в эту идеологию. В.И.Ленин считал террор формой действия, направленного на насильственный захват власти и не отрицал его использование [5]. Последователь В.И.Ленина Сталин уже в 30-е годы, когда классового врага не осталось, выдвигает тезис об ужесточении борьбы с остатками классовых врагов и внутренними врагами, что явилось основанием для продолжения и развития управления методом террора и создания государственного терроризма, который связан с диктатурой — властью, исключительно опирающейся на насилие, для тотального подавления каких-либо классов или иных социальных групп, общественных организаций, личностей [6].

Хрущев террором, расстрелами и посадками за «экономические» преступления защищал неэффективную экономику СССР. Он отменяет террор как политический метод управления, но приводит к полному осознанию неэффективности модели советского социализма, и вносит методы террора в управление экономикой.

После Хрущева Советская власть начинает использовать методы террора во внешней политике. Поддержание маргинальных групп в Европе – Красная армия в Италии, городские партизаны в Германии, революционные группы в Латинской Америке, все они используют террор против народа. И наконец, апогеем этого стало создание и поддержка конгломерата террористических организаций под общим названием «Организация и освобождение Палестины», созданная на почве этнического сепаратизма. Именно СССР обучил террору маргинальные группы по всему миру, в том числе и лучших своих учеников – арабов (исламские фундаменталисты из группировок ХАМАС, Вооруженная исламская группа, «Джихад», «Хезболла» и др.).

Советская власть создала и усовершенствовала методы террора, он стал более жестоким, менее избирательным и самостоятельным видом политической деятельности - когда террористов принимают как легитимных членов общества (например: Ясер Арафат в ООН). После распада СССР терроризм стал международным явлением, имеющим распределенное регулирование, не имеющего единого центра управления и использующего разные цели, но одни и те же методы. Все это привело к созданию международного терроризма, который по содержанию и основным формам проявления представляет собой сложное социально-политическое явление [7].

### **Заключение**

1. Эскалация терроризма и насилия формирует безудержный страх, паническое состояние ужаса, оцепенения и безысходности. В результате люди стремятся опереться на тех, кто олицетворяет сильную власть, закон и порядок.

2. Террор обезличен, он заложен в систему управления и позволяет добывать ресурс интенсивно и экстенсивно.

3. Наиважнейшим теоретиком и практиком управления обществом методом террора XX века является В.И. Ленин.

4. Как только руководство СССР отказалось от террора, это огромное государство, окруженное сателлитами, не смогло существовать и стремительно развалилось, потеряв основу и смысл своего существования.

5. Террор всегда выходит за пределы своего государства, он истощает экономику страны и всегда выходит за ее пределы. Любой террористический режим потенциально выходит на своих соседей. И в этом его главная опасность.

6. В современном мире политический терроризм сменяется демократическими процедурами, при которых методы управления обществом стали бескровными и развиваются в сторону гуманизации (например: цветные революции, массовые флэш-мобы).

7. В настоящее время главной проблемой является международный терроризм, единственный способ подавления которого - контр-террор, что убедительно показала Советская власть, которая уничтожила все существующие террористические организации, взяв их методы себе на вооружение.

8. Только жесткое подавление террора бескомпромиссным прямым насилием может создать в нестабильных районах предпосылки для создания стабильной экономики.

### Список литературы

1. Chambers J. The Devil's Horsemen: The Mongol Invasion of Europe. Atheneum. New York. 1979. ISBN 0-689-10942-3
2. Ожегов С.И. Толковый словарь русского языка. URL: <https://slovarozhegova.ru/word.php?wordid=31699>
3. Gueniffey P. Histoires de la Révolution et de l'Empire // Paris: Éditions Perrin, 2013. - P. 246–254, 264–270.
4. Маркс К. и Энгельс Ф. Соч. 2-е изд. Т. 35. - С.148.
5. Ленин В.И. Поли. собр. соч. Т. 6. - С. 386.
6. Арон Р. Демократия и тоталитаризм. М., 1993. - С. 221-228.
7. Сатановский Е. Глобализация терроризма и её последствия // Международная жизнь, 2001. – № 9-10. – С. 17-25.

# MATHEMATICAL MODELING AND NUMERICAL SIMULATION OF AERODYNAMIC HEATING AND THERMAL PROTECTION

**Brazaluk Alexander Konstantinovich,**

Graduate student

Oles Honchar Dnipro National University, Dnipro, Ukraine

Approximately last 60 years aerodynamic heating problem belongs to the most serious difficulties in the supersonic aviation and space-missile technics. Generally speaking, there exists a phenomena of intensive heat and mass transfer between a solid body and a gas flowing around this body, what represents as aerodynamic heating process, as cooling process and even icing. However, the consideration here is restricted by the case of aerodynamic heating due to a great importance what this process has for the mentioned above transport technologies. In contrast to simple heating by hot gas, aerodynamic heating takes place in high-speed gas flow, when a part of the flow kinetic energy is transformed into internal energy under specific conditions, that is, it is spent on to heating. As a rule, it takes place in supersonic gas flow, where shock waves appear near the solid body. A shock wave is extremely thin domain, the gas pressure and temperature are jump-like increased under intersecting of which. As a result, in the case of extremely high supersonic velocities, the gas temperature behind the shock wave achieves so high values that the covering of flying vehicle begins to melt and the vehicle can be destroyed. This effect takes place especially strong for small celestial bodies and space vehicles, which are entering into the atmosphere and falling on the planet surface. The gas behind the shock wave is transformed into a plasma in such case.

Calculations of such gas flows and heat and mass transfer in them represent non-trivial problem, because the shape and position of the shock wave are unknown initially and must be defined in computation process. It is specific kind of non-linearity, which must be added to a lot of difficulties of calculations of high-temperature and high-speed gas flows. Usually, the finite difference methods are applied in such problems due to their universality, however, such approach is not optimal, since it is not perfect for every from several complex nonlinear physical processes, what takes place between the shock wave and the solid body. Nowadays, there exist several ways for simplification of this problems, in particular: decomposition with respect to physical processes; decomposition with respect to coordinates; theory of viscous-inviscid interaction. However, any from the listed tricks cannot radically improve the situation. It should be highly desirable to apply the boundary element method to this problem for determination of moving and unknown boundaries and the small parameter method to build asymptotic models of

the general process. On the other hand, a development of combined algorithms that are specialized for every from the mentioned processes is represented as very perspective.

To overcome of aftermath of high-temperature aerodynamic heating, different thermal protection systems are applied. It is necessary to note, the aviation and space-missile technics make big demands on thermal protection systems, which are not specific for their traditional using. For example, traditional passive thermal insulation coverings turn out to be too heavy and low effective. However, active thermal protection systems, based on a latent phase transformation heat of the victim substance, are satisfied to the presented requirements. Three such systems are widely used in the modern space-missile technics, in particular: ablating thermal protection coverings; porous cooling systems; systems of blowing of the cooling substance in the gas flow. Thermal protection coverings on base of ablating victim layer are the most widespread in the modern space-missile technics. However, the last two cases permit a multiplex using of the thermal protection systems.

A calculation of thermal protection system, taking into account that the correspondent coverings are enough thin, must be based on asymptotic analysis of the temperature field inside the covering, what sufficiently simplifies the mathematical models of the process and gives an opportunity to obtain analytical solutions in some cases. Different approaches can be applied for calculation of the temperature field in the protected body in dependence on physical nature of the considered body. The most widespread cases of such bodies are solid body, where boundary element method for heat conduction equation is naturally applied, and integral heat capacity, when the mathematical model is reduced to Cauchy problem for ordinary differential equation.

Since constructions of canonical geometrical shape are mainly used in the modern space-missile technics, sufficient part of the considered direction problems can be quite easy solved and the obtained results of such solutions can be used in practical applications.

# INVESTIGATION OF EFFICIENCY OF PRACTICAL USE OF INFORMATION PROCESSING METHODS OF MPU6050 MODULE

**Denys Muzyka,**

Student,

Igor Sikorsky Kyiv Polytechnic Institute

**Oleksii Pavlovskiy,**

Ph.D., Associate Professor,

Igor Sikorsky Kyiv Polytechnic Institute

## INTRODUCTION

Microelectromechanical systems (MEMS) are becoming more widespread every year, and demand from manufacturers of modern digital devices. In general, these are micromechanical gyroscopes, accelerometers, and magnetometers. However, due to their mass production, manufacturing quality, accuracy of readings, and resistance to various external environmental factors, ready-made MEMS devices are often unsatisfactory. Therefore, for their efficient operation and ensuring a relatively high accuracy of the output signal, methods of processing the source information are used. However, the theoretical study of their effectiveness is often unable to predict a number of shortcomings and features that arise during the operation of the finished device. Therefore, in order to detect them and find ways to eliminate them, a rotary installation was made on the basis of servos, the position control of which was carried out using the MPU6050 module.

## DMP AND COMPLEMENTARY FILTER

When working with the MPU6050 module, there are several possible options for using information processing methods. The most famous among them are the built-in digital motion processor and a complementary filter. The reason for their popularity is the ease of setup and implementation at the software level, high quality output signal. The main difference between these methods is the difference in the algorithms of mathematical operations required to obtain a satisfactory result of calculations of the orientation angles of the object.

Thus, provided the use of a digital motion processor, obtaining the resulting orientation values is performed by a number of calculations and operations. The basis of this method is to determine the value of the real numbers of the quaternion, by removing them from the built-in buffer module:

$$q = w + x \cdot i + y \cdot j + z \cdot k \quad (1)$$

in which  $w, x, y, z$  - real numbers;  $i, j, k$  - imaginary units.

The calculation of the values of real numbers is performed according to the algorithm developed by the manufacturer of this module and at the moment is not available for free review. In the further process of determining the orientation angles

of the object, the quaternion is transformed into an orthogonal matrix. By calculating the values of the elements of the resulting orthogonal matrix, it is possible to determine the resulting orientation angles of the object. The use of DMP as a method of information processing also has a number of disadvantages, the main of which are the large amount of memory occupied by the microcontroller, as well as the low speed of information processing compared to other filters. In this case, the DMP is able to provide the highest accuracy of the output signal.

As an alternative to DMP, a method of information processing such as a complementary filter is often used:

$$angle = (1 - K) \cdot gyrData + K \cdot accData \quad (2)$$

in which *angle* - filtered angle; *gyrData* - measured angular velocity; *accData* - the value of the angle of inclination according to the readings of the accelerometer; *K* - filtration coefficient.

The operation of this filter is to eliminate the integration error in determining the angular coordinate using micromechanical gyroscopes, and to combine the results of the external factors of the accelerometers, by using a low-pass filter, with the resulting gyroscope data. Adjustment of the complementary filter, in order to reduce the effect of zero drift of gyroscopes on the resulting signal, is performed by selecting the value of the filtration coefficient [1].

## RESEARCH DEVICE

For practical check of efficiency of work of DMP, and the complementary filter, assembly of the device on the basis of two servos is carried out. Their functional purpose is to rotate their own rotors at an angle determined by processing the orientation data of the MPU6050 module in space. As a control core, is used the Arduino NANO board with the built-in way of surface mounting, the ATmega328 microcontroller [2]. The torque on the servo shaft present in the course of its work, is practically equal to zero, owing to lack of loading. Therefore, in this case, the most rational is the use of servos SG-90. The MPU6050 module connected to the Arduino NANO via a serial I2C interface is used as a sensing element performing servo control [3]. To power the Arduino NANO, and other elements of the device, can be used battery assembly, or a power supply voltage of 5 Volts.

Each element of the device has its own range of supply voltages, which must be taken into account at the design stage. For Arduino NANO, the supply voltage range can range from 5 to 12 Volts, while in the MPU6050 this range is in the range from 2.8 to 3.3 Volts [4]. For convenience, and the ability to supply voltage above the allowable range, the MPU6050 has a built-in stabilizer at 3.3 Volts. The servos can be powered via the output of another, additional 5 Volts stabilizer, AMS1117 [5]. Schematic representation of the device for studying the effectiveness of the practical application of MPU6050 in conjunction with information processing methods is shown in Figure 1.

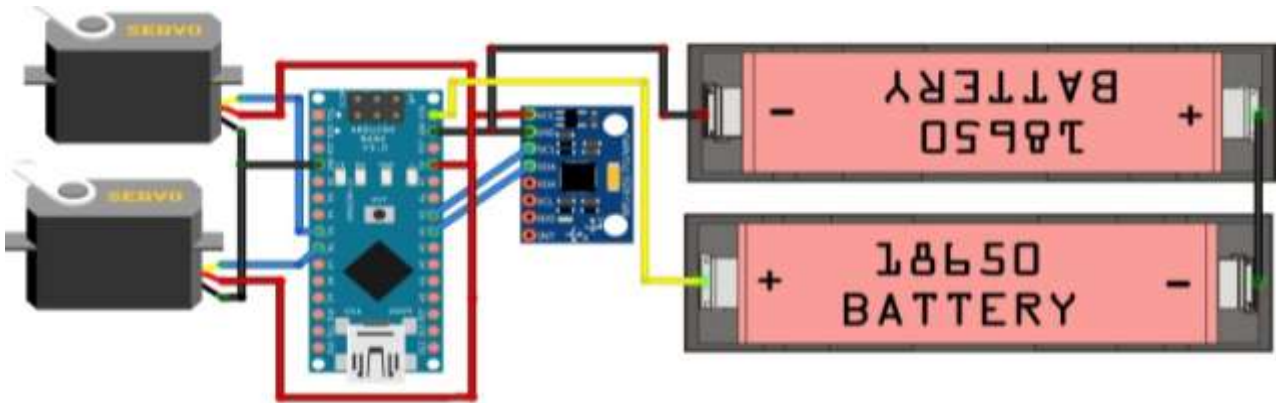

Figure 1. Wiring scheme of the elements of the device

Implementation and configuration of the algorithm of the device was performed by writing program code in the Arduino IDE. As a result, the use of the built-in DMP module as a method of processing the source information, allowed to set with high accuracy the required angles of orientation, which exactly correspond to the displacement of the module in space. However, when using a complementary filter, due to the large range of zero values, there are oscillations of the servo shaft, and with the wrong filtering factor, zero drift.

## CONCLUSION

The work gives a brief description of several information processing methods used when working with the MPU6050 module. Described the principle of identifying the most effective method in practical application. Considered design features of the device, the main components, and their technical characteristics. The conducted experimental researches indicate high accuracy of initial values of orientation, stability of work for the big period of time, absence of the phenomenon of accumulation of an error, or drift of zero, provided use as the method of information processing built in the DMP module. During the operation of the complementary filter, low accuracy of the output signal, accumulation of error, and zero drift with incorrectly selected filtering coefficient, high processing speed are observed in comparison with DMP.

## REFERENCES

1. Denys Muzyka, Oleksii Pavlovskyi, "Review of information processing methods module MPU6050", XIV Scientific and Practical Conference "Look into the future of instrumentation", Kyiv, 2021.
2. Monk S., Programming Arduino, 2017. , 243 p.
3. MPU-6000 and MPU-6050 Product Specification Revision 3.4 / InvenSense Inc. URL:<https://invensense.tdk.com/wp-content/uploads/2015/02/MPU-6000-Datasheet1.pdf> – 19.08.2013 p.
4. Momot, M., Mobile robots based on Arduino, 2018. 321p.
5. AMS1117 / Hotchip Technology Co..URL: <https://static.chipdip.ru/lib/552/DOC001552809.pdf> - 21.03.2010 p.



# **THE ROLE OF FLIGHT DATA RECORDER AND COCKPIT VOICE RECORDER IN AIRPLANE CRASH INVESTIGATIONS**

**Volha Paletayeva**

MEd

Senior teacher of Belarusian State Academy of Aviation

**Bobojon Samadov**

2-year cadet of Belarusian State Academy of Aviation

A flight recorder is an electronic recording device placed in an aircraft for the purpose of facilitating the investigation of aviation accidents and incidents. Flight recorders are also known by the misnomer «black box» – they are, in fact, painted bright orange in color to aid in their recovery after accidents.

There are two different flight recorder devices: the flight data recorder (FDR) preserves the recent history of the flight through the recording of dozens of parameters collected several times per second; the cockpit voice recorder (CVR) preserves the recent history of the sounds in the cockpit, including the conversation of the pilots. The two devices may be combined into a single unit. Together, the FDR and CVR objectively document the aircraft's flight history, which may assist in any later investigation.

A flight data recorder (FDR) is an electronic device employed to record instructions sent to any electronic systems on an aircraft. The data recorded by the FDR are used for accident and incident investigation. Contrary to the popular term «black box», the exterior of the FDR is coated with heat-resistant bright orange paint for high visibility in wreckage, and the unit is usually mounted in the aircraft's tail section, where it is more likely to survive a severe crash. Following an accident, the recovery of the FDR is usually a high priority for the investigating body, as analysis of the recorded parameters can often detect and identify causes or contributing factors.

Modern day FDRs receive inputs via specific data frames from the Flight Data Acquisition Units (FDAU). They record significant flight parameters, including the control and actuator positions, engine information and time of day. There are 88 parameters required as a minimum under current federal regulations (only 29 were required until 2002), but some systems monitor many more variables. Generally, each parameter is recorded a few times per second, though some units store «bursts» of data at a much higher frequency if the data begin to change quickly. Most FDRs record approximately 17–25 hours of data in a continuous loop. It is required by regulations that an FDR verification check (readout) is performed annually in order to verify that all mandatory parameters are recorded. Many aircraft today are equipped with an «event» button in the cockpit that could be activated by the crew if an abnormality occurs in flight. Pushing the button places a signal on the recording,

marking the time of the event. Modern FDRs are typically double wrapped in strong corrosion resistant stainless steel or titanium, with high-temperature insulation inside. Modern FDRs are accompanied by an underwater locator beacon that emits an ultrasonic «ping» to aid in detection when submerged. These beacons operate for up to 30 days and are able to operate while immersed to a depth of up to 6,000 meters (20,000 ft).

A cockpit voice recorder (CVR) is a flight recorder used to record the audio environment in the flight deck of an aircraft for the purpose of investigation of accidents and incidents. This is typically achieved by recording the signals of the microphones and earphones of the pilots' headsets and of an area microphone in the roof of the cockpit.

Where an aircraft is required to carry a CVR and uses digital communications the CVR is required to record such communications with air traffic control unless this is recorded elsewhere. As of 2008 it is an FAA requirement that the recording duration is a minimum of two hours. A standard CVR is capable of recording 4 channels of audio data for a period of 2 hours. The original requirement was for a CVR to record for 30 minutes, but this has been found to be insufficient in many cases because significant parts of the audio data needed for a subsequent investigation occurred more than 30 minutes before the end of the recording. Like the FDR, the CVR is typically mounted in the rear of the airplane fuselage to maximize the likelihood of its survival in a crash.

With the advent of digital recorders, the FDR and CVR can be manufactured in one fireproof, shock proof, and waterproof container as a combined digital Cockpit Voice and Data Recorder (CVDR). Solid state recorders became commercially practical in 1990, having the advantage of not requiring scheduled maintenance and making the data easier to retrieve. This was extended to the two-hour voice recording in 1995.

Since the 1970s, largest civil jet transports have been additionally equipped with a «quick access recorder» (QAR). This records data on a removable storage medium. Access to the FDR and CVR is necessarily difficult because they must be fitted where they are most likely to survive an accident; they also require specialized equipment to read the recording. The QAR recording medium is readily removable and is designed to be read by equipment attached to a standard desktop computer. In many airlines, the quick access recordings are scanned for «events», an event being a significant deviation from normal operational parameters. This allows operational problems to be detected and eliminated before an accident or incident results.

Many modern aircraft systems are digital or digitally controlled. Very often, the digital system will include Built-In Test Equipment which records information about the operation of the system. This information may also be accessed to assist with the investigation of an accident or incident.

The FDR onboard the aircraft records many different operating conditions of the flight. By regulation, newly manufactured aircraft must monitor at least eighty-eight important parameters such as time, altitude, airspeed, heading, and aircraft attitude. In addition, some FDRs can record the status of more than 1,000 other in-flight characteristics that can aid in the investigation. The items monitored can be anything

from flap position to auto-pilot mode or even smoke alarms. It is required by regulations that, on an annual basis, an FDR verification check (readout) is performed in order to verify that all mandatory parameters are recorded.

The design of today's FDR is governed by the internationally recognized standards and recommended practices relating to flight recorders which are contained in ICAO Annex 6 which makes reference to industry crashworthiness and fire protection specifications such as those to be found in the European Organization for Civil Aviation Equipment documents EUROCAE ED55, ED56 fiken A and ED112 (Minimum Operational Performance Specification for Crash Protected Airborne Recorder Systems). In the United States, the Federal Aviation Administration (FAA) regulates all aspects of US aviation, and cites design requirements in their Technical Standard Order, based on the EUROCAE documents (as do the aviation authorities of many other countries).

- Fire (High Intensity) – 1100°C flame covering 100% of recorder for 30 minutes. (60 minutes if ED56 test protocol is used)

- Fire (Low Intensity) – 260°C Oven test for 10 hours

- Impact Shock – 3400 Gs for 6.5 ms

- Static Crush – 5000 pounds for 5 minutes on each axis

- Fluid Immersion – Immersion in aircraft fluids (fuel, oil etc.) for 24 hours

- Water Immersion – Immersion in sea water for 30 days

- Penetration Resistance – 500 lb. Dropped from 10 ft. with a ¼-inch diameter contact point

- Hydrostatic Pressure – Pressure equivalent to depth of 20,000 ft.

The NTSB recommended in 1999 that operators be required to install two sets of CVDR systems, with the second CVDR set being «deployable or ejectable». The «deployable» recorder combines the cockpit voice/flight data recorders and an emergency locator transmitter (ELT) in a single unit. The «deployable» unit would depart the aircraft before impact, activated by sensors. The unit is designed to «eject» and «fly» away from the crash site, to survive the terminal velocity of fall, to float on water indefinitely, and would be equipped with satellite technology for immediate location of crash impact site. While the recommendations would involve a massive, expensive retrofit program, government funding would meet cost objections from manufacturers and airlines.

## REFERENCES

1. Wikipedia The Free Encyclopedia [Electronic resource] : Flight recorder. – Mode of access: [https://en.wikipedia.org/wiki/Flight\\_recorder](https://en.wikipedia.org/wiki/Flight_recorder). – Date of access: 04.04.2021.
2. SKYbrary [Electronic resource] : Flight Data Recorder (FDR). – Mode of access: [https://www.skybrary.aero/index.php/Flight\\_Data\\_Recorder\\_\(FDR\)](https://www.skybrary.aero/index.php/Flight_Data_Recorder_(FDR)). – Date of access: 06.04.2021.
3. Britannica [Electronic resource] : Flight recorder. – Mode of access: <https://www.britannica.com/technology/flight-recorder>. – Date of access: 09.04.2021.

4. Federal Aviation Administration. Aircraft Flight Recorder and Cockpit Voice Recorder : TSO-C123a, TSO-C124a. – Effective date: August 2, 1998 (cancellation of Technical Standard Order (TSO) C123 and C124). – Washington, DC: Aircraft Engineering Division, Aircraft Certification Service, July 31, 1998. – 124 p.

## **ПОВЫШЕНИЕ БЕЗОПАСНОСТИ ЖЕЛЕЗНОДОРОЖНОГО ТРАНСПОРТА ПУТЕМ ПРИМЕНЕНИЯ ПЕРЕДОВЫХ ТЕХНОЛОГИЙ**

**Бекжанова С.Е**

д.т.н. профессор Казахстан, г. Алматы, Академия логистики и транспорта

**Урсарова А.К.**

докторант, Казахстан, г. Алматы, Академия логистики и транспорта

Развитием передовых транспортных технологий очень важно ускорить интеграцию транспортной системы Казахстана в экономическое сообщество Европы и других стран мира, необходимо создать информационную инфраструктуру транспортной системы Казахстан, которая оптимально функционирует как внутри, так и снаружи.

Под информационной инфраструктурой транспортной системы понимается интегрированная совокупность средств информатики и связи, стандартов, технических регламентов и организационных процедур, позволяющая в электронном виде накапливать основные информационные ресурсы транспортной системы, согласованно их обрабатывать и с помощью компьютерных средств связи незамедлительно предоставлять достоверную обобщенную информацию различного характера, формы и назначения, необходимую для технологической деятельности предприятий, всестороннего учета, а также для принятия решений органов управления предприятий или транспортной системы.

Создание информационной инфраструктуры понимается не как создание одной огромной компьютеризированной информационной системы, а как создание среды для функционирования информационных систем компаний.

Цель создания информационной инфраструктуры транспортной системы - эффективное и оптимальное информационное обеспечение функционирования транспортной системы Казахстан. Такая информационная инфраструктура позволит следующее:

ускорить и оптимизировать движение материальных и информационных потоков путем компьютеризации функционирования ее элементов, управляющих вышеупомянутым движением;

интеграцию транспортной системы в европейскую транспортную сеть;  
интеграция в европейский рынок транспортных услуг.

Для создания информационной инфраструктуры транспортной системы необходимо учитывать общеевропейские требования и многосторонние соглашения с соседними странами.

Следует отметить следующие меры в области развития передовых транспортных технологий:

Следует отметить следующие меры в области развития передовых транспортных технологий:

1. Разработка и внедрение системы управления и контроля информации о движении и пользователях транспортной сети с целью оптимизации использования инфраструктуры;
2. Модернизация системы передачи данных железнодорожного транспорта и управления движением, обеспечение ее совместимости с системами соседних стран;
3. Разработка программы управления транспортной системой и перестройка структуры информационных технологий и телекоммуникаций отдельных транспортных отраслей, а также развитие интеллектуальных транспортных систем при интеграции транспортной системы Казахстана в транспортные информационные технологии и телекоммуникационные системы ЕС;
4. Разработка и внедрение компьютеризированной системы, позволяющей автоматически контролировать техническое состояние автомобильного транспорта, режим труда и отдыха водителей, информацию о перевозимых грузах;
5. Внедрение интегрированной информационной системы, которая охватит всю деятельность железнодорожного сектора и обеспечит эффективное управление всей системой железнодорожного транспорта. Внедрение этой информационной системы могло бы сопровождаться: рациональным использованием имеющихся мощностей системы, запуском грузопотоков по территории Казахстана с наименьшими затратами и в кратчайшие сроки; рациональным планированием и осуществлением технического обслуживания и ремонта подвижных и стационарных объектов системы железнодорожного транспорта; ее соединением с системами информационных технологий других видов транспорта и органичной интеграцией [3]

Для успешного создания информационных систем особенно важны следующие факторы: рабочее место пользователя, эргономика ИС, удобство эксплуатации системы, количество ошибок и другие аспекты рабочего места. Рабочее место пользователя часто должно отвечать требованию возможности отражения большого количества информации. Поэтому современные системы обычно создаются в среде Windows с применением графических средств для отражения данных и действий. По этой причине лица, работающие в подразделениях управления различных отраслей бизнеса, часто используют даже несколько мониторов, отражающих различную информацию, необходимую для принятия решений. Применение типовых решений для отображения данных и привлечения внимания позволяет значительно повысить эффективность, скорость и комфортность работы пользователя.

В процессе развития ИБ [2] взаимодействие ИБ и функционального персонала становится особенно сложным. В интегрированном случае требования к системам и их функциональности создаются функциональными подразделениями, ответственными за достижение бизнес-целей - ИБ является инструментом для улучшения предоставления услуг и достижения целей. Определенным образом выбирается провайдер в железнодорожных

терминалах и начинается внедрение системы. В этот период появляется персонал отдела ИБ железнодорожного терминала, который должен заботиться о целостности системы, ее готовности к эксплуатации и дальнейшей поддержке и развитии. После внедрения системы она передается в подразделение ИБ для осуществления сопровождения. Часто предложения по дальнейшему развитию ИБ предоставляются подразделениями ИБ, которые также заботятся о стабильности и развитии системы, а также об обслуживании и администрировании пользователей и связи с провайдерами.

Лучшие практики управления ИБ имеют место в транспортной компании, однако целенаправленно используются и лучшие мировые практики, которые доказали свою успешность и которые постоянно совершенствуются. Одной из таких практик является так называемая "Библиотека инфраструктуры информационных технологий", которая в период существования системы включает в себя следующие процессы: на тактическом уровне и на операционном уровне.

Тактический уровень:

1. Управление стандартами услуг;
2. Управление доступностью;
3. Управление объемами ресурсов;
4. Управление преемственностью;
5. Управление финансами. Операционный уровень:

1. Управление конфигурациями;
2. Управление службой регистрации подсказок;
3. Управление инцидентами и проблемами;
4. Управление модификациями;
5. Управление версиями.

Вышеупомянутые процессы не все обязательны и не для всех транспортных учреждений необходимы - однако каждый из них также может быть использован для управления конкретной системой. Для достижения желаемого состояния системы необходима следующая схема (рис. 1).



Рисунок 1. Схема, необходимая для достижения желаемого состояния системы

Этот процесс включает в себя несколько вышеуказанных этапов - определение видения, краткое описание существующей ситуации, определение направлений, план действий и создание системы проверки состояния.

Применение технологий в организации и управлении движением на железных дорогах

Перспективные технологические решения должны быть реализованы в первую очередь на основных участках железных дорог, что позволит сократить объемы дорожных сооружений на боковых путях и максимально использовать микропроцессорное оборудование на станциях и локомотивах, соответствующее европейским требованиям, ISO и другим стандартам надежности и безопасности. [1] Это должно обеспечить централизованное управление на основе внедрения компьютерной сети и системы передачи данных, использования дискретных каналов передачи информации, в том числе по оптическому волокну и радиосвязи. Для замены старого оборудования необходимо:

внедрить европейские системы организации и безопасности движения, оставив существующую автоматическую локомотивную сигнализацию с кодовой передачей путевой дорожной системы (ПДПС);

полуавтоматическую блокировку (САБ), установленную на некоторых участках железнодорожных дорог, на автоматическую блокировку (АБ) во всем железнодорожном секторе. АБ должна улучшить управление движением поездов между станциями по боковым путям, обеспечить более быструю возможность восстановления нормального движения поездов после нарушений (повреждений) путевого оборудования, увеличить пропускную способность поездов - фактически пропускная способность на двухпутных линиях с автоматической блокировкой и электрической централизацией стрелок на станциях должна увеличиться до 220 пар поездов в сутки, что в 2,5 раза больше, чем при полуавтоматической блокировке.

Для оценки преимуществ АБ перед САБ по пропускной способности можно применить определенные методы. Предельная пропускная способность однопутного участка бокового пути между станциями при полуавтоматической блокировке рассчитывается по следующей формуле:

$$v / L 1, (1)$$

где  $v$  - средняя скорость движения поезда между станциями, км/ч;  $L$  - длина участка между станциями, км;  $1$  - средняя длина поезда, км.

В случае двухпутной железнодорожной дороги пропускная способность увеличивается в два раза.

Увеличение пропускной способности трехпутной автоблокировки рассчитывается по следующей формуле:

- для двухпутного участка бокового пути между станциями:

$$2v / 2LBR 1 ; (2)$$

- для однопутного участка бокового пути между станциями:

$$2vn / 2LBR n 1 1 L , (3)$$

где  $n$  - количество поездов, пущенных один за другим в одном направлении (движение поездов противоположного направления остановлено);  $LBR$  - длина блокирующего участка бокового пути в случае АВ.

Эти формулы верны при условии, что боковые пути разделены на



блокирующие участки одинаковой длины. Если эти длины различны, то в формулу (3) вместо  $2LBR$  вписывается наибольшая длина двух ближайших соседних блокирующих участков бокового пути. Тогда формула (2) будет иметь следующий вид:

$$v / LL \leq v / LN \leq 1, (4)$$

где

$LL$  и  $LN$ - максимальные длины двух соседних блокировочных участков на железнодорожных путях нечетного и

Обоснование внедрения новых технологий и ожидаемый экономический и социальный эффект. Основной целью внедрения новых технологий на железных дорогах является не только экономическая эффективность, но и улучшение безопасности движения и управления движением, в связи с тем, что Литва обязана достичь стандартов ЕС в области безопасности движения и управления движением.

Модернизация телекоммуникаций, сигнализации и электроснабжения на литовской железнодорожной сети повысит предложение для железнодорожного транспорта. Вместе с изменением предложения меняется и спрос, который влияет на перевозки следующим образом:

вид транспорта, в который вкладываются инвестиции, приобретает повышенный спрос среди людей, которые вообще не пользуются транспортом;

пользователи, использующие другие виды транспорта, привлекаются на железнодорожный транспорт. На спрос на железнодорожный транспорт влияют: стоимость перевозки (проезда), качество и время в пути.

На спрос на грузовые перевозки влияют следующие факторы: тарифы, время в пути, услуги с добавленной стоимостью.

Модернизация железнодорожной сети увеличивает пропускную способность и сокращает время в пути/транспорте, а также расширяет транспортные потоки, что приводит к росту доходов от транспортных тарифов.

Выгоды от внедрения новых технологий:

Прямая выгода

1) Железнодорожные тарифы.

Благодаря инвестициям, повышение пропускной способности основных железнодорожных коридоров позволит предоставлять услуги более высокого качества.

2) Экономия расходов на содержание персонала.

Модернизация железных дорог позволит реорганизовать рабочую силу как на станциях, так и в других подразделениях железной дороги, а также освободиться от ненужного персонала.

В связи с высоким уровнем технологий возрастет спрос на более квалифицированную рабочую силу.

Косвенная выгода

1) Сокращение времени перевозки грузов; сокращение времени перевозки способствует росту интенсивности движения.

2) Сокращение времени, предназначенного для перевозки грузов, влияет на себестоимость продукции: потребуется меньше складирования товаров и меньше времени, что приведет к более эффективной реакции на запросы рынка; снижение аварийности на железнодорожном транспорте.

В статье показано, что для успешного создания информационных систем особенно важны следующие факторы: рабочее место пользователя, эргономика ИС, удобство эксплуатации системы, количество ошибок и другие аспекты рабочего места.

Анализ, проведенный в статье, показывает, что перспективные технологические решения должны быть внедрены в первую очередь на основных участках железных дорог, что позволит сократить объемы дорожных сооружений на боковых путях и максимально использовать микропроцессорное оборудование на станциях и локомотивах, соответствующее европейским требованиям, ISO и другим стандартам надежности и безопасности.

Для оценки преимуществ автоматической блокировки перед полуавтоматической, в части пропускной способности, могут быть применены определенные методы. Предельная пропускная способность однопутного бокового участка пути между станциями при полуавтоматической блокировке рассчитывается по следующей

формуле:  $v / L I$ .

Основной целью внедрения новых технологий на железных дорогах является не только экономическая эффективность, но и повышение безопасности движения и улучшение управления движением, в связи с тем, что Литва обязана достичь стандартов ЕС в области безопасности движения и управления движением.

### Список использованной литературы

- [1] От концепции до внедрения: Архипенков С.Я., Голубев Д.В., Максименко О.Б. М.: ДИАЛОГ-МИФИ, 2002. – 528 с.
- [2] Роль информационного хранилища в решении задач информатизации отрасли Вишняков В.Ф. М: // Автоматика, связь, информатика. – № 11. – 2001. – 215 с.
- [3] Конфигурирование информационных и транспортных сетей в условиях неопределенности. Гимаров В. В., Длин М. И. М: РГОТУПС, 2006. – 217 с.
- [4] Горемыкин В.А. Enterprise data warehouses. Планирование разработка, реализация. – т. Горемыкин В.А. 1.пер. с англ. – М.: Издательский дом «Вильямс», 2001. – 400 с.

## **МОДЕЛЬ АВТОМАТИЗАЦИИ РАЗРАБОТКИ И РАЗВЕРТЫВАНИЯ АРХИТЕКТУРЫ МАШИННОГО ОБУЧЕНИЯ ДЛЯ ИОТ-УСТРОЙСТВ НА ОСНОВЕ БЕЗСЕРВЕРНОЙ АРХИТЕКТУРЫ**

**Гринкевич Анна Александровна,**

Кандидат технических наук, доцент,  
доцент кафедры телекоммуникационных систем и сетей  
Государственный университет телекоммуникаций, Украина

С появлением IoT и архитектур на основе микросервисов появилось множество интеллектуальных распределенных приложений, в которых устройства IoT собирают, превращают и анализируют данные в больших объемах и с большой скоростью. Большое количество из этих программ требуют надежной прогнозируемой аналитики в реальном времени, которая требует выполнения рабочих процессов поточной обработки ближе к источнику данных, а также принятие решений по динамическому управлению ресурсами. Более того, прогнозируемая аналитика требует от разработчика создания надежных моделей машинного обучения, что, в свою очередь, требует от них разработки функций, поиска и настройки параметров, а также выбора моделей машинного обучения. Все это отнимает не только время, но и требует от разработчиков высокого уровня опыта [1]. Распространение библиотек и приложение машинного обучения, инструментов приема данных, механизмов поточной и пакетной обработки, методов визуализации и множества доступных аппаратных платформ еще больше усиливает эти проблемы. Чтобы преодолеть эти сложные проблемы, с которыми сталкиваются разработчики интеллектуальных приложений Интернета вещей, представлена модель автоматизации разработки и развертывания архитектуры машинного обучения для IoT-устройств на основе безсерверной архитектуры (MLAбosa) для управления полным жизненным циклом приложений анализа данных IoT-устройств.

Предлагаемая модель отличается от существующих тем, что использован принцип безсерверных вычислений, тем самым нагрузку при развертывании и управления ресурсами во время выполнения с разработчика переводятся на данный метод, который предлагается предоставлять как некий сервис, который позволит гибко использовать спектр ресурсов конечных IoT-устройств, при гарантированном (необходимом) качестве их обслуживания со стороны. Метод дает разработчикам интуитивно понятный декларативный механизм, основанный на принципах модельно-ориентированного проектирования, для определения потребностей их приложений, которые затем превращаются с помощью принципов генеративного программирования в автоматизированную систему управления жизненным циклом приложения [2,3].

Новизна подхода модели автоматизации разработки и развертывания архитектуры машинного обучения для IoT-устройств на основе безсерверной архитектуры заключается в том, что он комплексно решает ряд проблем, с которыми сталкиваются разработчики приложений аналитики Интернета вещей, и систематически объединяет несколько различных подходов для реализации полного решения.

По сравнению с существующими работами MLABosa предоставляет унифицированную структуру, которая поддерживает инструменты проектирования и инструменты развертывания для построения моделей. Кроме того, предлагаемая модель поддерживает развертывание на различных вычислительных платформах от облачных к предельным с помощью Проактив-IoT. Поддержка версий при созданных моделях реализована в MLABosa с помощью графического интерфейса визуального перетаскивания. MLABosa использует инженерные технологии, основанные на моделях, которые облегчают создание индивидуальной предметно-ориентированного языка моделирования, средств автоматической генерации кода и оркестровку моделей для развертывания на целевых платформах. Но считается, что такого спектра возможностей, которые показывает MLABosa, не хватает в современных интегрированных наборах инструментов. В таблице 1 представлен обзор различных поддерживаемых функций, обеспечиваемых существующими разработками.

В научной литературе существует несколько основанных на моделях подходов к управлению со сквозной работой приложений с автоматическим управлением ресурсами на основе предметно-ориентированного языка моделирования [4], однако все они не рассматривают возможность распространения модели в облачно-граничном спектра, как описанная модель.

### Список литературы

1. <https://www.sut.ru/doci/nauka/review/20162/1-11.pdf>
2. Гринкевич Г.О. Метод розгортання архітектури машинного навчання для іот-пристроїв на основі безсерверної архітектури // Гринкевич Г.О. / ЗВ'ЯЗОК. – 2020. – 4 – С. 68-71.
3. Інформаційна технологія автоматизації розробки та розгортання віртуального хмарного середовища на основі безсерверної архітектури/ Вишнівський В. В. Гринкевич Г. О., Макаренко А. О., Жебка В. В., Стрельніков В. І, Штіммерман А. М. // Телекомунікаційні та інформаційні технології. – 2020. – №3 (68). – С. 27– 40.
4. <http://2006.secrus.org/upload/files/107.pdf>

## **ЗАВИСИМОСТЬ СКОРОСТИ ДВИЖЕНИЯ ЛЮДСКИХ ПОТОКОВ С РАСЧЕТОМ НАЛИЧИЯ В НИХ МАЛОМОБИЛЬНЫХ ЛЮДЕЙ РАЗНЫХ ВОЗРАСТНЫХ ГРУПП**

**Дышкант Алёна Владимировна,**  
кандидат психологических наук,  
доцент кафедры инноваций,  
информационной деятельности в образовании  
и обучения по международным проектам  
института государственного управления  
и научных исследований по гражданской защите  
Украина

**Тесленко Александр Николаевич**  
начальник отдела моделирования пожаров  
и чрезвычайных ситуаций  
научно-исследовательского центра  
противопожарной защиты  
института государственного управления  
и научных исследований по гражданской защите  
Украина

Сегодня в Украине существуют требования к оценке уровня безопасности маломобильных групп населения в домах во время пожаров. К категории маломобильных групп принадлежат люди преклонного возраста, беременные женщины, люди с инвалидностью (среди них – люди с нарушениями опорно-двигательного аппарата, слабовидящие и не видящие). Существующий и используемый в стране метод оценки индивидуального пожарного риска не позволяет учитывать наличие маломобильных групп в эвакуируемом людском потоке. Он базируется на движении людей по разным участкам эвакуационных путей.

Задание нашего исследования – определить влияние маломобильных людей разных групп на скорость движения людского потока и усовершенствовать метод оценки индивидуального пожарного риска с учетом этого влияния.

Исследованиями расчета времени эвакуации людей из помещений во время пожаров занимались Белосохов И.Р., Истратов Р.Н., Кравченко Н.В., Кудрин И.С., Нижник В.В., Парфененко А.П., Самошин Д.А., Таранцев А.А., Танклевский Л.Т., Холщевников В.В., Цимбалистый С.З., и др.[1, 2]. Анализ научной литературы показал, что расчеты на сегодня проводятся с использованием трёх основных математических моделей[3, 4]:

- упрощенной;
- имитационно-схоластической;

- индивидуально-поточковой.

Проведя аналитические исследования изучаемого вопроса, мы приходим к выводу, что в существующих методиках расчета времени эвакуации не учтен ряд факторов и зависимостей, которые влияют на движение людей во время эвакуации, а именно:

- значение времени начала эвакуации для объектов общественного назначения;

- расчетные значения параметров движения людских потоков в домах, где размещены учреждения дошкольного образования, специализированные учреждения для пожилых людей, больницы, спальные корпуса учебных заведений с интернатами и детские учреждения;

- расчетные значения параметров движения людских потоков по пандусам для пожилых людей в специализированных домах;

- значение площади горизонтальной проекции человека в зависимости от групп мобильности;

- расчетные зависимости между плотностью и интенсивностью движения людских потоков, в составе которых есть люди на инвалидных креслах;

- расчетные зависимости при транспортировании немобильных больных из лечебно-профилактических и социальных учреждений силами работающего персонала с помощью носилок.

- индивидуальные и групповые психические состояния людей во время эвакуации вследствие пожара.

Ряд ученых рассматривает процесс эвакуации через призму психологических закономерностей в поведенческих проявлениях людей, которые оказались в экстремальной ситуации[5]. Проведены так же исследования, которые описывают влияние панических настроений в зоне опасности на скорость эвакуации людей[6]. Однако существующие методики расчетов эвакуации не учитывают психофизиологические характеристики отдельных категорий граждан и индивидуальные психические состояния, возникающие в ответ на воздействие стресс-факторов в экстремальной обстановке.

Следующим этапом нашей работы будет определение критериев и параметров которые влияют на скорость эвакуации из закрытых помещений во время пожаров, с учетом их психофизиологических особенностей и актуальных психических состояний.

### **Список литературы:**

1. Эвакуация и поведение людей при пожарах: Учебное пособие / Холщевников В.В., Самошин Д.А., Парфененко А.П., Кудрин И.С., Истратов Р.Н., Белосохов И.Р. – М.: Академия ГПС МЧС России, 2015. – 262 с.

2. Танклевский Л.Т., Таранцев А.А. О некоторых проблемах расчетных методов эвакуации // Пожарная безопасность. 2004. № 5. С. 112–117.

3. Heba A. Kurdi, Shiroq Al-Megren, Reham Althunyan, Asma Almulifi. Effect of exit placement on evacuation plans. *European Journal of Operational Research*. 2018. V. 269. P. 749–759.

4. Jing-jing Li, Hong-ya Zhu. A Risk-based Model of Evacuation Route Optimization under Fire. *Procedia Engineering*. 2018. V. 211. P. 365–371.

5. Холщевников В.В. Психофизиологические закономерности поведения людей при движении в пешеходных потоках // *Пожаровзрывобезопасность*. 2005. Т. 14. № 4. С. 38–54.

6. Холщевников В.В. Исследования людских потоков и методология нормирования эвакуации людей при пожаре. М.: МИПБ МВД России, 1999.

## ЛИКВИДАЦИЯ ПОЖАРОВ СИСТЕМАМИ АППЗ

**Кустов Олег Михайлович,**

кандидат технических наук

Преподаватель кафедры промышленной экологии и безопасности  
жизнедеятельности

Иркутский Национальный Исследовательский Технический Университет,  
Россия

**Шатилин Артем Михайлович**

магистрант 2 курса

Иркутский Национальный Исследовательский Технический Университет,  
Россия

Следует начать с определения аббревиатуры АППЗ. АППЗ – это автоматическая противопожарная защита, к которой относится целый комплекс оборудования, приборов, и аппаратуры без которых невозможна защита зданий и сооружений от возникновения пожара и его последствий.

Одним из самых необходимых элементов АППЗ является пожарный извещатель. Он необходим для обнаружения очага тления, начала горения как твердых материалов, так и жидкостей, и последующей передачи тревожного извещения о пожаре на пожарный приёмно-контрольный прибор. Существует несколько видов пожарных извещателей, но одни из самых распространенных представлены на Рис.1[1]



Рисунок 1. Виды пожарных извещателей

Также не одна система противопожарной защиты не обходится без АУПТ – автоматической установки пожаротушения. Она предназначена для тушения



пожара в случае его возникновения, а её включение может происходить как с помощью нажатия кнопки пожарной сигнализации, так и автономно от нее.[2]  
Разновидности пожарных установок представлены на Рис. 2.



Рисунок 2. Разновидности АУПТ

Выбор АУПТ зависит от многих факторов, например от веществ которые необходимо будет тушить. Подробная зависимость выбора средства пожаротушения от вида горючего вещества представлена в таблице 1.[3]

Таблица 1 зависимость выбора средства пожаротушения от горючего вещества

Класс пожара	Характеристика класса	Рекомендуемые средства пожаротушения
А	Горение твердых веществ	Все виды огнетушащих средств
В	Горение жидких веществ	Пена, мелкораспыленная вода, хладоны, порошки
С	Горение газообразных веществ	Объемное тушение и флегматизация газовыми составами, вода для охлаждения оборудования
Д	Горение металлов и металлосодержащих веществ	Специальные порошки
(Е)	Электроустановки под напряжением	Углекислота, хладоны, специальные порошки

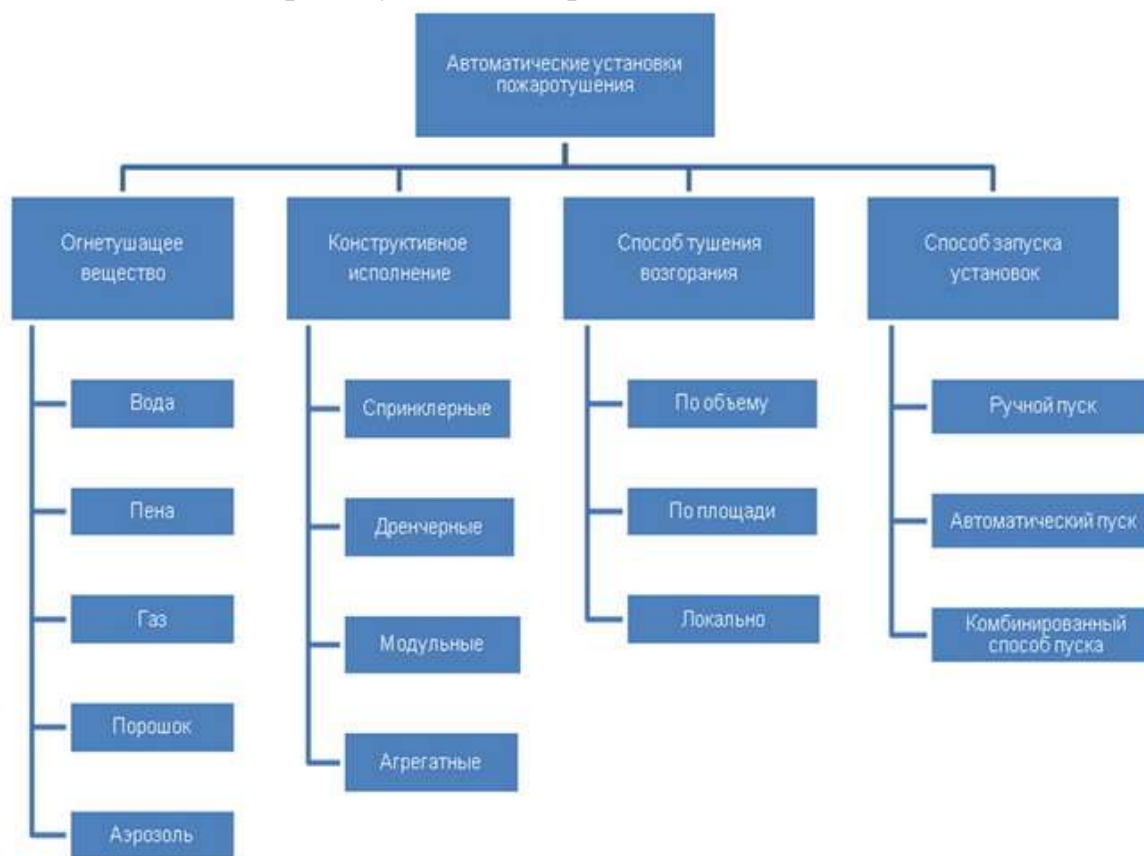
Так к примеру, на нефтеперерабатывающих заводах в основном устанавливают пенные установки пожаротушения, так как горящие нефтепродукты невозможно потушить водой, потому что для их тушения необходимо перекрыть доступ к кислороду с чем не справляется вода, но отлично справляется пена.

**Список литературы:**

1. источник: <https://fireman.club/statyi-polzovateley/avtomaticheskaya-protivopozharnaya-zashhita-appz/>
2. источник: <https://signalkaman.ru/vidy/chto-takoe-avtomaticheskaya-ustanovka-pozharotusheniya-aup-ee-vidy.html>
3. источник: <https://signalkaman.ru/drugoe/ognetushashhie-veshhestva-opisanie-svoystva-klassifikatsiya.html#:~:text=Тушение%20пожара%20достигается%20применением%20таких,дешёвое%20и%20легкодоступное%20огнетушащее%20вещество>

## **ШАҒЫН КӘСІПОРЫНДАРДЫҢ ЖҰМЫС ІСТЕУ ЕРЕКШЕЛІКТЕРІ МЕН САПАНЫ БАҚЫЛАУ ЖӘНЕ БАСҚАРУ ҚҰРАЛДАРЫ**

**Матибаева Айнур Ибраевна**

т.ғ.қ., қауымдастырылған профессор  
Алматы технологиялық университеті

**Тнымбаева Багимкуль Темирхановна**

т.ғ.қ., сениор-лектор  
Алматы технологиялық университеті

**Сайлаубаев Ербулан Саинұлы**

Магистрант  
Алматы технологиялық университеті

Қазіргі уақытта шағын кәсіпорынның бір мәнді, нақты және жалпы қабылданған анықтамасы жоқ, әдетте мұндай кәсіпорындар қызметкерлердің саны, тауар айналымы және пайда деңгейі бойынша жіктеледі. «Қазақстан Республикасының шағын кәсіпкерлікті мемлекеттік қолдау туралы» 2005 жылғы 14 маусымдағы заңына сәйкес шағын кәсіпкерлік субъектілеріне азаматтық-құқықтық сипаттағы шарттар бойынша жұмыс істейтіндерді қоса алғанда, қызметкерлердің орташа саны өнеркәсіпте 100 адамнан аспайтын коммерциялық ұйымдар жатады.

Шағын кәсіпорындар қазіргі әлемде ел экономикасына елеулі үлес қосуда. Осындай бір кәсіпорынға өндірістің жалпы көлемінің аз ғана үлесі тиесілі екендігіне қарамастан, олардың барлығы бірге елдің барлық өнімінің жартысына дейін өндіре алады. Мысалы, сүт саласында қазіргі уақытта қуаттылығы аз 1744 кәсіпорын жұмыс істейді, олар ҚР-да шығарылатын сүт өнімдерінің жалпы көлемінен 41%-ға жуық өнім шығарады.

Қазіргі уақытта қуаттылығы аз кәсіпорындар күрделі әлеуметтік-экономикалық жағдайларда жұмыс істейді, бұл олардың дамуының елеулі тежеуші бөгеті болып табылады. Мұндай кәсіпорындар қызметінің нәтижелеріне неғұрлым теріс әсер етеді: басқа кәсіпорындар тарапынан жоғары бәсекелестік, материалдық-техникалық және отын-энергетикалық ресурстарға бағаның өсуі, меншікті қаржы қаражатының жетіспеушілігі, білікті кадрлардың іс жүзінде толық болмауы және персоналдың жиі ауысуы, ескірген жабдықтарды қолдану, өнімді өткізудегі қиындықтар. Мұндай кәсіпорындарда өндірісті ұйымдастыру міндеті, әдетте, құрылымдық-функционалдық тәсілді қолдану есебінен шешіледі. Мұндай тәсіл ХХ ғасырдың басында қалыптасқан басқару принциптеріне сәйкес құрылатын кәсіпорынның ұйымдық құрылымының әртүрлі түрлерін пайдалануға негізделген.

Бұл қағидаттардың неғұрлым толық тұжырымдалуын неміс социологы Макс Вебер берді: басқару деңгейлерінің иерархиялық принципі, бұл ретте әрбір төмен тұрған деңгей жоғары тұрған деңгейге бақыланады және оған бағынады; басқару қызметкерлерінің өкілеттілігі мен жауапкершілігінің иерархиядағы орынға сәйкестігі қағидаты; еңбекті орындалатын функциялар бойынша қызметкерлердің жекелеген функциялары мен мамандануына бөлу қағидаты; қызметкерлердің өз міндеттерін біркелкі орындауын және әртүрлі міндеттерді үйлестірілуін қамтамасыз ететін қызметті формализациялау және стандарттау қағидаты; қызметкерлердің өз функцияларын атқаруын иесіздендіру қағидаты; біліктілік талаптарына сәйкес жұмысқа жалдау және жұмыстан босату қатаң түрде жүргізілетін біліктілік іріктеу қағидаты.

Өндірісті ұйымдастырудың мұндай тәсілінің бірқатар артықшылықтары бар: функциялар мен бөлімшелердің өзара байланыстарының нақты жүйесі; дара басқарудың нақты жүйесі – бір басшы жалпы мақсаты бар қызметтің барлық бағыттарына басшылықты өз қолына шоғырландырады; атқарушы бөлімшелердің жоғары тұрған адамдардың тікелей нұсқауына жылдам реакциясы. Алайда, кәсіпорынның қызметін ұйымдастыру мен басқаруға құрылымдық функционалдық тәсіл әрқашан тиімді емес, өйткені: өндірістік қызмет, әдетте, ұйымның әр түрлі құрылымдық элементтерімен орындалатын жекелеген бөлшектерге бөлінген, ішкі тұтынушыға аралық қызмет нәтижелерін бағдарлау жоқ, себебі соңғы пайдаланушы процеске тартылған барлық тараптарға әрдайым көрінбейді, жауапкершілікті анық бөлуы бар, өйткені шешім дайындайтын тұлғалар оны орындауға қатыспайды және басқару аппаратының әртүрлі «қабаттарында» функциялардың қайталануы орын алады, бұл бірнеше бөлімшелердің қатысуын талап ететін проблемаларды шешу кезінде жауапкершілікті созуға және аударуға әкеп соғады. Стратегиялық жоспарлау мәселелерімен айналысатын буындар жоқ, ал іс жүзінде барлық деңгейдегі басшылардың жұмысында жедел проблемалар стратегиялық проблемалардан басым болады, бұл жоғары деңгейдегі басқарушылардың бытыраңқы болуына және шамадан тыс жүктелуіне әкеп соғады, жұмыстарды орындау технологияларының тұтас сипаттамасы, ал тек фрагменттік ғана бар және әрқашан өзекті емес, бөлімшелер мен ұйым жұмыстарын орындаудың тиімділігі мен сапасының өлшемдері – әр түрлі, бұл ұйым бөлімшелері жұмысының тиімділігі мен сапасын бағалауды формалауға әкеледі.

Алайда, орта және ірі кәсіпорындарға қарағанда, іс жүзінде барлық шағын кәсіпорындар командалық жұмысқа бейімделген, бұл неғұрлым ірі ұйымдарда кездесетін көптеген проблемалардан аулақ болуға мүмкіндік береді. Қызметкерлердің салыстырмалы түрде аз саны ұйымның барлық «тереңдігін» және «кең» бір команда түрінде ұсынуға мүмкіндік береді, бұл ретте жалпы іске қатыстылығы жоғары дәрежеге жетеді.

1979 жылға қарай жапон ғалымдары мен инженерлер одағы үдерістерді талдаудың өте қарапайым жеті көрнекі әдістерін қолдануда, атап айтқанда гистограммаларды, бақылау Парето диаграммаларын, себеп-салдарлық диаграммаларды, бақылау карталарын, шашырату диаграммаларын, стратификацияларды біріктірді. Өзінің қарапайымдылығында олар

статистикамен байланысты сақтайды және кәсіби мамандарға олардың нәтижелерін пайдалануға, ал қажет болған жағдайда оларды жетілдіруге мүмкіндік береді. Қазіргі уақытта бұл әдістер одан әрі дамуды алып, стандартталған және сапаны арттыру бойынша жұмыста пайдалану үшін ұсынылады.

*Бақылау парағы* фактілердің айқын бейнесін алу үшін деректерді жүйелендіруге мүмкіндік береді. Бұл ретте ол «белгілі бір оқиға қалай жиі болады?» деген сұраққа жауап алуға мүмкіндік береді және сапа бойынша бақылау кезінде де, сандық белгілер бойынша бақылау кезінде де қолданылуы мүмкін.

*Себеп-салдарлық диаграмма (Исикаваның диаграммасы немесе «балық сүйек»)*. Диаграмманың негізгі мақсаты-процестің барлық деңгейлерінде себептердің әсерін анықтау. Диаграмма «адам», «машина», «материал», «әдіс», «бақылау» сияқты сапа компоненттерін қарастырады, ал кейде оларға «орта» компоненті қосылады. Оның басты артықшылығы – ол зерттелетін объектіге әсер ететін факторлар туралы ғана емес, сонымен қатар осы факторлардың себеп-салдарлық байланыстары туралы да көрнекі түсінік беріп қана қоймай, симптомнан себеп пен шешімге мәселелерді шешуді жеңілдетеді.

*Гистограмма* – өнімнің немесе процестің сапа параметрлерінің мәндердің белгілі бір интервалына түсу жиілігінің тәуелділігін көрсететін бағаналы диаграмма нұсқаларының бірі. Ең бастысы, өлшенген параметрлердің мәндерін талдау үшін қолданылады, бірақ есептік мәндер үшін де қолданылуы мүмкін. Гистограмманың қарапайымдылығы мен көрнекілігінің арқасында түрлі салаларда қолдану табылды.

*Шашырату (шашырату) диаграммалары*, егер басқа айнымалы өзгерсе, айнымалы шамалардың бірінен не болып жатқанын елестету және екі айнымалы шамалардың өзара байланысы туралы жорамалдарды тексеру қажет болған кезде қолданылады.

*Парето диаграммасы* – «әмбебап» қағида, ол көптеген жағдайларда және күмәнсіз, сапа проблемаларын шешуде қолданылатын. Джозеф Джуран Парето қағидатын қандай да бір салдарды тудыратын себептердің кез келген тобына «әмбебап» қолдануды атап өтті. Парето талдауы маңыздылығы немесе маңыздылығы бойынша жекелеген салаларды саралайды және ең алдымен проблемалардың, яғни сәйкессіздіктердің көп санын тудыратын себептерді анықтауға және жоюға шақырады.

*Стратификация* – кейбір критерийлерге немесе айнымалыларға сәйкес деректерді сұрыптау процесі, оның нәтижелері диаграммалар мен графиктер түрінде жиі көрсетіледі. Деректер массивін айнымалы стратификация деп аталатын жалпы сипаттамалары бар әртүрлі топтарға (немесе санаттарға) жіктеуге болады. Сұрыптау үшін пайдаланылатын айнымалыларды орнату маңызды. Стратификация – Парето талдауы немесе тарату диаграммалары сияқты басқа құралдар үшін негіз. Құралдардың мұндай үйлесімі оларды тиімді етеді.

*Бақылау карталары* – уақыт бойынша сапа көрсеткішінің өзгеру сипатын көрсетеді. Процесте кездейсоқ өзгерістер туындайтынын және процесс

статистикалық реттеуге берілетіндігін анықтау үшін төтенше жағдайлар немесе жекелеген әрекеттер қанша міндетті екенін анықтау қажет болған кезде қолданылады.

Жоғарыда ұсынылған «қарапайым сапа құралдарынан» басқа, қазіргі уақытта сапаны басқару бойынша жұмыстарды жүргізу кезінде «жаңа сапа құралдары» да пайдаланылуы мүмкін.

## **АВТОМАТИЧЕСКОЕ УПРАВЛЕНИЕ ЭКСПОЗИЦИИ В ФОТОРЕГИСТРАТОРАХ, ИСПОЛЬЗУЮЩИХ СЖАТИЕ ДИНАМИЧЕСКОГО ДИАПАЗОНА ВХОДНОГО СИГНАЛА В ОПТИЧЕСКОМ ТРАКТЕ**

**Пивторак Диана Александровна,**

Кандидат технических наук, доцент,  
доцент кафедры приборов и систем  
ориентации и навигации

Национальный технический университет Украины  
«Киевский политехнический институт имени Игоря Сикорского»

В современных регистраторах фотографического изображения широко применяются автоматические экспонометрические устройства, играющие роль пространственно-частотных фильтров, снижающих влияние низких пространственных частот регистрируемого оптического излучения.

При регистрации изображения с большим интервалом яркости возникает необходимость в сжатии динамического диапазона входного сигнала с целью его согласования с динамическим диапазоном фоторегистратора. Данное сжатие может проводиться как программным, так и аппаратным методом. Реализация аппаратного метода, как правило, сводится к обработке входного сигнала непосредственно в оптическом тракте фоторегистратора. В свою очередь, существует несколько разновидностей аппаратного метода обработки изображения – мультипликативный, аддитивный и комбинированный [1]

При использовании мультипликативного метода (метода нерезкого маскирования) экспонирование светочувствительного сенсора фоторегистратора осуществляется через предварительно построенную частотно-избирательную маску, представляющую собой нерезкое негативное изображение фотографируемого объекта. В этом случае, освещённость в каждой точке кадра снижется пропорционально коэффициенту пропускания соответствующего ей участка маски.

При использовании аддитивного метода (метода вычитания) светочувствительный сенсор фоторегистратора экспонируется два раза. Первый раз изображением объекта фотографирования, а второй – негативным нерезким изображением того же объекта. Это приводит к увеличению общей освещённости кадра.

При использовании комбинированного метода экспонирование светочувствительного сенсора фоторегистратора так же осуществляется два раза, первый раз изображением объекта фотографирования, а второй – изображением экрана равномерной яркости через предварительно построенную маску. Поэтому, освещённость кадра, с одной стороны, снижается за счёт наличия частотно-избирательной фильтр-маски, а с другой стороны – увеличивается за счёт второго экспонирования [2].

Таким образом, автоматическое экспонометрическое устройство фоторегистраторов, использующих сжатие динамического диапазона входного сигнала в оптическом тракте, должно учитывать энергетические изменения итогового изображения, вносимые каналом обработки оптического сигнала.

Получены выражения, описывающие влияние процесса сжатия динамического диапазона сигнала в оптическом тракте фоторегистратора на распределение экспозиций на его светочувствительном сенсоре при каждом методе обработки изображения.

Автоматическое экспонометрическое устройство фоторегистратора, использующего мультипликативный метод обработки изображения, при выборе экспозиционных параметров, должно измерять, наряду с интегральной яркостью объекта фотографирования, его минимальную яркость и коэффициент маскирования, определяемый коэффициентом контрастности изображения пространственно-частотно маски.

В фоторегистраторах, использующего аддитивный метод обработки изображения, при выборе экспозиционных параметров, автоматическое экспонометрическое устройство должно измерять интегральной яркостью объекта фотографирования, его максимальную яркость и коэффициент сжатия динамического диапазона входного сигнала.

Автоматическое экспонометрическое устройство фоторегистратора, использующего комбинированный метод обработки изображения, при выборе экспозиционных параметров, должно измерять интегральную яркость объекта фотографирования, диапазон яркости в пределах кадра, эквивалентную яркость экрана равномерной яркости, коэффициент контрастности изображения пространственно-частотной маски.

Рассмотрены вопросы очередности отработки регулирующих экспозицию органной, с целью получения максимального качества результирующего изображения по критерию «усреднённая по полю кадра разрешающая способность».

### Список литературы

1. В.Г. Колобродов, Д.А. Пивторак. “Выбор экспозиционных параметров фотоаппартов, использующих комбинированный способ регистрации изображений”, *Вісник НТУУ “КПІ”. Серія приладобудування*, № 49(1), с. 45-52, 2015.

2. В.Г. Колобродов, Д.О. Пивторак, “Комбінований спосіб реєстрації зображення об’єкта з широким динамічним діапазоном яскравостей”, *Наукові вісті НТУУ “КПІ”*, №4, с. 97-101, 2009.



# ТЕПЛОПРОВОДНОСТЬ ПОКРЫТИЙ НА ОСНОВЕ ИНТЕРМЕТАЛЛИДОВ

**Сироватка Вячеслав  
Леонидович**

кандидат технических наук, старший научный сотрудник  
Институт проблем материаловедения НАН Украины

Основными факторами, влияющими на теплозащитные свойства покрытий, являются: теплопроводность материала, образующего покрытие; величина и количество находящихся в покрытии пор и окислов, а также их форма; толщина покрытия и структура вместе соединения покрытия с основой. Повышение пористости покрытия приводит к улучшению теплозащитных свойств. Однако при этом происходит ухудшение жаростойкости и окислостойкости. При увеличении толщины покрытия теплозащитные свойства улучшаются. Однако при этом появляется тенденция к ухудшению сцепления его с основой. Оптимальное сочетание этих свойств определяется областью использования покрытия[1,2].

Были проведены исследования теплопроводности покрытий следующих составов:  $66Al_{25}Ti_9Cr$ ,  $58,4Al_{32,6}Ti_9Cr$ ,  $55Al_{22}Ti_{16}Cr_4V_2MnRe$ .

1. Исследование теплопроводности покрытия  $58,4Al_{32,6}Ti_9Cr$ . Верхняя кривая показывает изменения градиента температуры на поверхности образца, нижняя кривая показывает изменения градиента температуры на поверхности верхней вставки. Тепловой поток достигает своего стационарного значения с 5000 с. После определения поправочного коэффициента  $C$ , определяем коэффициент теплопроводности образца с покрытием с порошка  $58,4Al_{32,6}Ti_9Cr$  (рис.1). При этом исходим из того, что чем больше значение теплового потока, тем больше градиент температуры на поверхности покрытия. На рис.1 представлена кинетика изменения градиента температуры на поверхности верхней вставки и образца с покрытием.

Для металлического образца  $dT_1^M$  характеризует тепловой поток ( $dT_1=0,2$  °C,  $dT_2=0,84$  °C). Для образца с покрытием с порошка,  $58,4Al_{32,6}Ti_9Cr$   $dT_1=0,612$  °C, поэтому градиент температуры на поверхности металла с покрытием  $dT_2^M = 0,612/0,2 \cdot 0,84 = 2,6608$  °C. Из рис.1 видно, что градиент на покрытии  $58,4Al_{32,6}Ti_9Cr$  составляет  $0,688$  °C, расчетный градиент на поверхности металла составляет  $2,6608$  °C. Двойной перепад температуры на образце с покрытием составляет  $2,6608 - 0,668 = 1,9928$  °C.



Рисунок.1 График измерения градиентов температуры для образца с покрытием из порошка 58,4Al32,6Ti9Cr.

2. Исследована теплопроводность покрытия с порошка фирмы Waubic 66Al25Ti9Cr. На рис.2 представлена кинетика изменениям градиента температуры на поверхности верхней вставки и образца с покрытием.

Для металлического образца  $dT_1^M$  характеризует тепловой поток ( $dT_1=0,2^{\circ}\text{C}$ ,  $dT_2=0,84^{\circ}\text{C}$ ). Для образца с покрытием из порошка фирмы Waubic 66Al25Ti9Cr  $dT_1=0,612^{\circ}\text{C}$ , поэтому градиент температуры на поверхности металла с покрытием  $dT_2^M = 0,615/0,2 \cdot 0,84 = 2,6739^{\circ}\text{C}$ . Из рис.2 градиент на покрытии с порошка фирмы Waubic 66Al25Ti9Cr составляет  $0,672^{\circ}\text{C}$ , расчетный градиент на поверхности металла равен  $2,6739^{\circ}\text{C}$ . Двойной перепад температуры на образце с покрытием составляет  $2,6739 - 0,672 = 2,0019^{\circ}\text{C}$ .

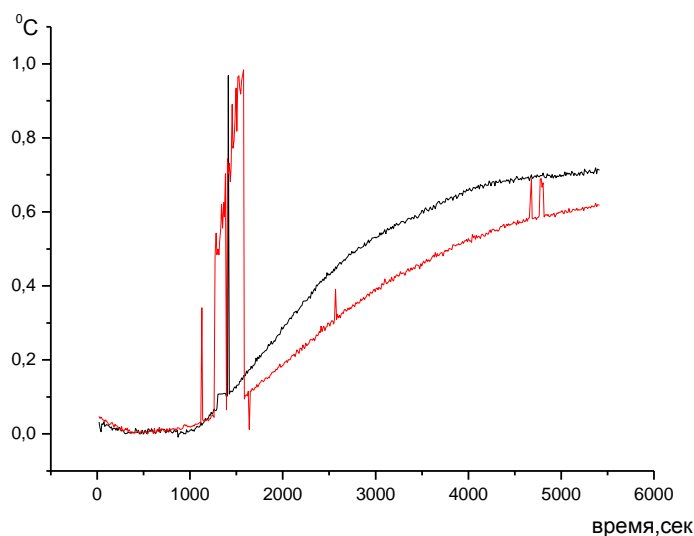

Рисунок. 2. График измерения градиентов температуры для образца с покрытием из порошка 66Al25Ti9Cr.

3. Исследована теплопроводность покрытия 55Al22Ti16Cr4V2MnRe. Тепловой поток достигает своего стационарного значения с 6000 сек., после начала процесса. На рис.3, приведены кинетика изменения градиента температуры на поверхности верхней вставки и образца с покрытием.

Для металлического образца  $dT_1^M$  характеризует тепловой поток ( $dT_1=0,2^{\circ}\text{C}$ ,  $dT_2=0,84^{\circ}\text{C}$ ). Для образца с покрытием из порошка 55Al22Ti16Cr4V2MnRe  $dT_1=0,684^{\circ}\text{C}$ , поэтому градиент температуры на поверхности металла с покрытием  $dT_2^M = 0,684/0,2 \cdot 0,84 = 2,9739^{\circ}\text{C}$ . Из рис.3 градиент на покрытии 55Al22Ti16Cr4V2MnRe составляет  $0,867^{\circ}\text{C}$ , расчетный градиент на поверхности металла составляет  $2,6608^{\circ}\text{C}$ . Двойной перепад температуры на образце с покрытием составляет  $2,9729 - 0,867 = 2,1069^{\circ}\text{C}$ .

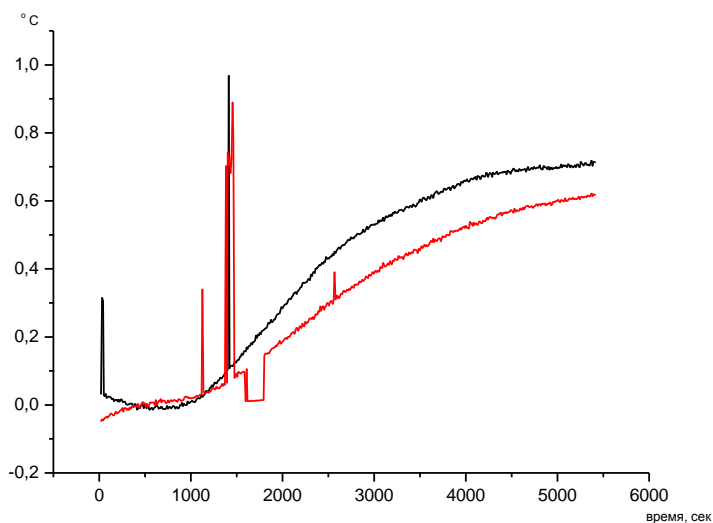

Рисунок. 3 График измерения градиентов температуры для образца с покрытием из порошка 55Al22Ti16Cr4V2MnRe.

Теплопроводность покрытий из порошка 55Al22Ti16Cr4V2MnRe: в  $2,1069/1,9928 = 1,0572$  раза меньше, чем у покрытия из порошка 58,4Al32,6Ti9Cr.

Теплопроводность покрытий из порошка 55Al22Ti16Cr4V2MnRe: в  $2,1069/2,0019 = 1,0524$  раза меньше, чем у покрытия из порошка фирмы Waubic - 66Al25Ti9Cr.

### Список литературы

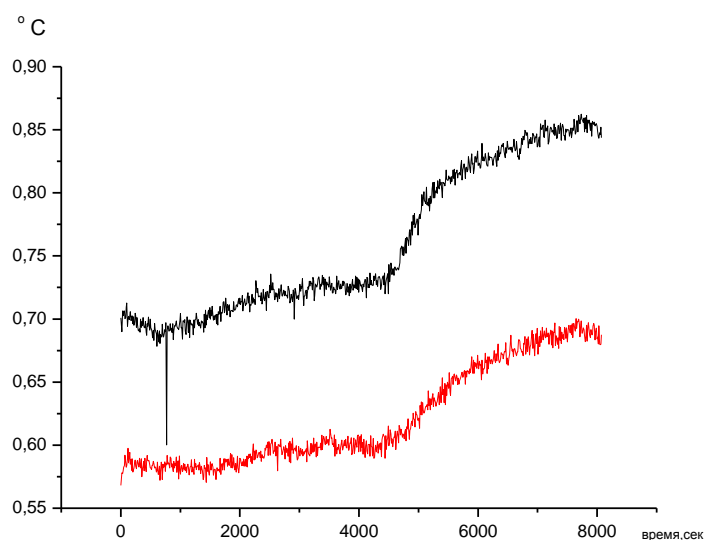
1. А.Хасуй. Техника напыления.-М. „Машиностроение”-1975.-с.288.
2. А.Ф. Ильющенко, В.А. Оковитый, С.П. Кунлас. Формирование газотермических покрытий.- Мн.: Бестпринт,-2002.-480с.

## МІКРОБІОЛОГІЧНІ ДОСЛІДЖЕННЯ СІЧЕНИХ НАПІВФАБРИКАТІВ З КУНЖУТНИМ БОРОШНОМ

**Соколенко Вікторія Вікторівна**

Старший викладач кафедри технологій та безпеки харчових продуктів  
Сумський національний аграрний університет  
м. Суми, Україна

В зв'язку з урбанізацією суспільства все більшою популярність користуються у споживачів напівфабрикати та готова продукція. Проте вибагливі споживачі постійно бажають оновлення асортименту та отримувати високоякісну та безпечну продукцію. Саме тому науковці та виробники постійно працюють над розробкою рецептур з оптимальним хімічним складом та високими органолептичними показниками. Крім того, що продукт має бути не тільки смачним, а й відповідати вимогам НД. Останні роки проводяться дослідження по розробці рецептур із застосуванням рослинної сировини. Важливим етапом при розробці рецептури крім визначення органолептичних, фізико-хімічних та функціонально-технологічних властивостей є визначення мікробіологічних показників.

Дослідження проводили в лабораторії кафедри технологій та безпеки харчових продуктів Сумського НАУ. Мікробіологічні показники порівнювали з ДСТУ 4437:2005.

Загальне мікробіологічне забруднення визначали шляхом посіву на середовище МПА і культивування в термостаті при температурі 37 °С 48 год. Бактерії групи кишкової палички та Сальмонела визначали посівом на середовище Ендо, культивували в термостаті при температурі 37 °С 24 год.

Дослідження мікробіологічних показників та встановлення термінів реалізації проводили для січених напівфабрикатів з кунжутним борошном [1].

Значний вплив на розвиток мікроорганізмів та терміни зберігання замороженої продукції залежить від температури заморожування та зберігання. Терміни зберігання заморожених напівфабрикатів залежать від температури в морозильних камерах. Зберігання за температури не вищої -10 °С – термін зберігання 20 діб, а при температурі не вище – 18 °С – 60 діб для напівфабрикатів з рослинним білком. Це явище можна пояснити тим, що при високих від'ємних температурах можуть розвиватися кріофільні мікроорганізми, а при зберіганні за температури – 18 °С призупиняється розвиток кріофільної мікрофлори і відбувається часткове відмирання.

Січені напівфабрикати з кунжутним борошном були заморожені в камері для шокової заморозки при температурі -25 °С та зберігалися в морозильній камері при температурі не вище – 18 °С 60 діб.

Мікробіологічні показники визначали в 1, 30, 60 добу результати досліджень представлені в таблиці 1.

Таблиця 1

## Мікробіологічні показники січених напівфабрикатів з кунжутним борошном

Найменування показника	Терміни зберігання, діб			Нормативний показник
	1	30	60	
Кількість мезофільних аеробних та факультативно-анаеробних мікроорганізмів, КУО. в 1 г продукту, не більше ніж	$1 \cdot 10^5$	$1 \cdot 10^5$	$1 \cdot 10^5$	$1 \cdot 10^7$
Бактерії групи кишкових паличок: (БГКП) в 0,001 г продукту	Не ідентифіковано	Не ідентифіковано	Не ідентифіковано	Не дозволено
Патогенні мікроорганізми, в т.ч. бактерії роду сальмонела, в 25 г	Не ідентифіковано	Не ідентифіковано	Не ідентифіковано	Не дозволено
<i>L. Monocytogenes</i> , у 25 г продукту	Не ідентифіковано	Не ідентифіковано	Не ідентифіковано	Не дозволено

Як бачимо з представлених даних рівень КМАФАнМ не перевищує допустимих норм згідно вимог ДСТУ 4437:2005 і на 60 добу. Санітарно-показових та патогенних мікроорганізмів не виявлено.

Отже можна зробити висновок, що використання кунжутного борошна в технології січених напівфабрикатів не скорочує терміни зберігання при дотриманні температурних режимів та використанні якісної сировини.

## СПИСОК ЛІТЕРАТУРИ

1. Sokolenko V.V., Bohatyrov I.I. Development of the formulation of chopped semi-finished products for functional purposes // World science: problems, prospects and innovations. Abstracts of the 3rd International scientific and practical conference. Perfect Publishing. Toronto, Canada. 2020. Pp. 929-933. URL: <https://sci-conf.com.ua/iii-mezhdunarodnaya-nauchno-prakticheskaya-konferentsiyaworld-science-problems-prospects-and-innovations-25-27-noyabrya-2020-godatoronto-kanada-arhiv/>.

2. ДСТУ 4437:2005. Напівфабрикати м'ясні та м'ясо-рослинні посічені. Технічні умови.

3. Постанова кабінету Міністрів України N 833 від 14 червня 2002 р "Про затвердження Порядку відбору зразків продукції тваринного, рослинного і біотехнологічного походження для проведення досліджень". – Режим доступу: [http://search.ligazakon.ua/l\\_doc2.nsf/link1/КР020833.html](http://search.ligazakon.ua/l_doc2.nsf/link1/КР020833.html).

4. Постанова №139 від 7.11.2001 р. "Про затвердження Державних санітарних правил і норм "Мікробіологічні нормативи та методи контролю продукції громадського харчування". – Режим доступу: [http://search.ligazakon.ua/l\\_doc2.nsf/link1/КР020833.html](http://search.ligazakon.ua/l_doc2.nsf/link1/КР020833.html).

## ЕКОЛОГІЧНІСТЬ ЗАКЛАДІВ ГОТЕЛЬНОГО ГОСПОДАРСТВА

**Ущатовський Артем Олегович,**  
асистент кафедри готельно-ресторанної справи  
Національний університет харчових технологій, Україна

Зміни які відбуваються в навколишньому середовищі, безумовно, є актуальною та важливою темою в цілому світі.

Більшість готельєрів як в Україні, так і за кордоном активно почали розробляти програми екологізації власних закладів та приймають активну участь в стримуванні та контролі пластикових відходів, економії природних ресурсів, запровадженні інноваційних технологій.

Еко-житло – це найпопулярніший напрямок подорожей на сьогодні.

У 2018 році близько 66% гостей заявили, що готові платити більше за бренд, який є екологічно свідомим. Згідно з статистичними даними з кожним роком кількість гостей, які прагнуть відпочивати в даних закладах постійно збільшується [1].

Таким чином, зміна концепції готелю не тільки приваблива для гостей, а й вигідна в грошовому еквіваленті. Зменшуючи витрати води та повторне її використання, регулювання споживання електроенергії, безвідходне виробництво кулінарних виробів, не тільки підвищує еко-рівень готелю та економить ресурси Землі, але зменшує щомісячні комунальні платежі.

В Україні питання застосування екологічних маркувань та декларацій регулюється на державному рівні Технічним регламентом з екологічного маркування, затвердженим постановою Кабінету Міністрів України від 18 травня 2011 року № 529. На вимогу даного нормативно-правового акту жодний суб'єкт господарювання не має право застосовувати щодо товарів чи послуг екологічне маркування або декларації екологічного змісту: «екологічно чистий», «екологічний», «екологічно безпечний», «дружній до природи» і т. д. без підтвердження екологічних переваг шляхом сертифікації. Для підтвердження екологічності закладів готельного господарства видаються сертифікати «Green Key» від громадської організації «Екологічна ініціатива».

Найбільш популярними є наступні технології використання еко-ресурсів:

1). *Системи енергозбереження* – економія енергії приносить значну користь готелям, допомагає контролювати та зменшувати експлуатаційні витрати, одночасно мінімізуючи викиди. Енергозберігаючі ініціативи можуть поєднувати декілька різних аспектів, включаючи встановлення світлодіодного освітлення та встановлення систем відновлюваної енергії (наприклад, сонячних панелей).

2) *Сталі місцеві продукти* – продукти харчування, туалетно-косметичні засоби, постільна білизна та декор можуть бути поставлені на місцевому рівні для негайного виробництва вуглецевого сліду (зниження транспортних витрат та використання палива), а також можливості висвітлення та підтримки місцевого бізнесу, ремісників, фермерів та виробників, які використовують екологічно чисті та стійкі практики.

3) *Системи економії води* – у готелях використовується неймовірна кількість життєво важливого, дедалі обмеженішого ресурсу - прісної води. Встановлюючи унітази та душові кабінки з низьким рівнем потоку, використовуючи аератори на кранах та встановлюючи системи рециркуляції та фільтрації води, готелі можуть в довгостроковій перспективі заощадити значні витрати, одночасно збільшуючи вартість своїх брендів в очах гостей. Це важливо для всіх готелів, але особливо тих, де є дефіцит води, де функціонування готелю може мати прямий та значний вплив на місцеве природне середовище та населення.

4) *Не токсичність та природність* – зменшення впливу готелю на навколишнє середовище означає використання нетоксичних, екологічно чистих водних засобів для чищення та миючих засобів, матеріалів, що підлягають вторинній переробці та багаторазовому використанню, та натуральних продуктів. Починаючи з утеплювача, меблів та постільної білизни, закінчуючи шампунями та лосьйонами для тіла, все в готелі повинно відповідати екологічним правилам. Наприклад, переконавшись, що всі миючі засоби, мило та засоби для чищення є біологічно розкладаються та екологічно чистими, простіше повторно використовувати стічні води в готелі, навіть поливаючи безпеку садів готелю та додатково зменшуючи витрати.

5) *Слідкування за відходами* – зменшення кількості утворених відходів надзвичайно важливо, особливо там, де утилізація сміття є складнішою. Багато готелів наполегливо працюють над тим, щоб не тільки зменшити свої відходи, а й використати, переробити та створити нову енергію з того, що ми викидаємо. Харчові відходи становлять більшість відходів у готелях де готують їжу на місці, тому багато готелів практикує безвідходне виробництво, або передання залишків фермерам в якості добрива. Також у всьому світі зростає сортування та переробка паперу, пластмас та інших матеріалів. Пластик є одним з найбільших забруднювачів у всьому світі, щорічно вбиваючи незліченну кількість птахів, риби та дикої природи. Зелені готелі не тільки відстежують свої відходи, але й застосовують способи переробки, зменшення та усунення відходів, які вони створюють [2,3].

Окрім цих заходів, які запроваджує готель, важливою складовою є навчання персоналу готелю розумно підходити до використання ресурсів:

- Вимикати світло і зменшувати опалення / кондиціонування повітря в незаселених кімнатах або місцях, де працюють лише працівники;
- Закривавити / відкривати штори, щоб зменшити потребу в опаленні / кондиціонуванні;

- Постійно перевіряти та вимикати невикористане готельне обладнання (тобто кухонні витяжні вентилятори), які залишились працювати;
- Сортувати сміття. [4]

Заклади готельного господарства мають безпосередній вплив на використання ресурсів. Загалом це близько 1/4 ресурсів, які використовує країна за рік.

Саме тому, задля збереження екології, ресурсів та коштів, готелі повинні використовувати заходи, наведені вище.

Ці заходи, окрім збільшення прибутку готелю, також приваблять масу нових еко-відповідальних туристів, та збільшить рейтинг готелю.

Еко-свідомість – це майбутнє людства, тож готелям на своєму прикладі потрібно показувати, що це можливо та доступно.

### **Список літератури**

1. Офіційний сайт організації «Зелений ключ». [Електронний ресурс]. – Режим доступу: <http://www.greenkey.global>
2. Importance Of Eco-Friendly Hotels. [Електронний ресурс]. – Режим доступу: <http://studyask.com/blog/hotel-careers/importance-of-eco-friendly-hotels/>
3. Features of an Eco-Friendly Hotel. [Електронний ресурс]. – Режим доступу: <https://www.plushbeds.com/blogs/green-sleep/features-of-an-eco-friendly-hotel>
4. Sustainable Hotel Ideas: 25 Ways to Go Green. [Електронний ресурс]. – Режим доступу: <https://www.cvent.com/en/blog/hospitality/eco-friendly-hotel-ideas>



## СУЧАСНІ ПІДХОДИ ДО УПРАВЛІННЯ ЯКІСТЮ СЛУЖБ ОБСЛУГОВУВАННЯ ЗАКЛАДІВ ГОТЕЛЬНОГО ГОСПОДАРСТВА

**Ущатовський Артем Олегович,**  
асистент кафедри готельно-ресторанної справи  
Національний університет харчових технологій, Україна

Проблема надання споживачеві якісних готельних послуг у сучасних соціально-економічних реаліях існує в умовах вираженого цільового дисонансу виробників і споживачів готельних послуг. Якщо виробники, прагнучи мінімізувати господарські витрати, розглядають підтримку і підвищення якості пропонованих послуг у контексті необхідності несення додаткових витрат на виробництво і реалізують свої послуги за цінами, не відповідному рівневі якості, що заявляється, то споживачі орієнтовані, насамперед, на одержання послуг, якість і ціна яких знаходиться в розумному співвідношенні. У свою чергу, виняткове орієнтування на прибуток, як у короткостроковому, так і в довгостроковому інтервалі як основну мотивацію ринкової організації взаємин між виробником і споживачем послуг, здебільшого властивим вітчизняним виробникам, ставить під сумнів можливість існування компромісу і виступає причиною падіння споживчої привабливості і зниження конкурентоздатності готельного господарства.

Як правило, забезпечення погодженого рівня якості відбувається в результаті функціонування системи керування якістю, на основі організації і здійснення заходів, що впливають як на фактори підвищення якості – безпосередні причини зміни властивостей послуги, так і на існуюче середовище дії факторів – умови їхньої реалізації. У той же час, практика останнього років показує, що розвиток систем керування якістю, причому не тільки в сфері туризму і гостинності, визначається дією принципу зниження суспільної участі. Підтвердженням даної тези є проведена державою реформа єдиної системи керування якістю [1].

Для того, щоб вигідно виглядати перед конкурентами готелю необхідно проводити аудит якості. Аналіз якості готельних послуг дозволить створити передумови для подальшого управління якістю. В даний час в закладах готельного господарства проводиться тільки аналіз якості прибирання готельних приміщень. Необхідно рекомендувати для закладів готельного господарства проводити комплексні перевірки якості щокварталу. На підставі результатів перевірок за рік розробити і впровадити програму контролю якості. При проведенні аналізу якості необхідно керуватися принципом, що думка клієнта про якість наданих готельних послуг є основним. Розробка програми контролю якості передбачає визначення цільових орієнтирів, на досягнення яких будуть спрямовані заходи змістовної частини цього документа. При

розробці програми контролю якості обслуговування в номерах необхідно керуватися наступними цілями:

- збереження наявних клієнтів і розширення їх кола за рахунок залучення нових відвідувачів;
- швидке рішення виникаючих проблем, пов'язаних з якістю пропозиції, завдяки встановленню зворотного зв'язку;
- можливість оцінити заходи, що поліпшують або погіршують якість готельного пропозиції в масштабах всієї готелю;
- постійний контроль дій, прийнятих для підвищення якості (маркетинговий план);
- створення основи для навчання та підвищення кваліфікації персоналу підприємства процесу продажів із застосуванням традицій якості.

Реалізація цілей, поставлених вище, передбачає певні часові рамки. Таким чином, процес контролю якості послуг розпадається на кілька етапів [2].

1-й етап: визначення масштабів вимірювання якості. Для того щоб зробити перший крок - визначити масштаби якості - необхідно застосувати всі форми стандартизації, зараховують до якості. Чітко визначені масштаби якості, які пов'язані з обсягом робіт, умовами роботи, рівнем підготовки персоналу, повинні бути реалістичними і досяжними, щоб стати основою всіх подальших удосконалень.

2-й етап: постановка питань, перевіряючих рівень якості. Тут повинні відрізнятися сфера, контактує з клієнтами та служби заднього плану, або сфера управління та обслуговування готельного підприємства. Думка клієнтів про якість обслуговування має вивчатися на основі внутрішньоготельних аркушів-опитувальників. Сфера обслуговування готельного підприємства, що включає склади і сховища, технічні служби і т.д., контролюється на предмет якості за допомогою спеціальних аркушів якості (внутрішньовиробничих стандартів).

3-й етап: контроль, дії, оцінка. Опитувальники та листи перевірки якості повинні складати основу для розробки програм професійної підготовки персоналу, зайнятого у відділах обслуговування. Робота персоналу готелю повинна бути сфокусована на підвищення якості, якість повинна розглядатися з точки зору гостя. З іншого боку, програма перевірки якості сприяє кращій взаємодії підрозділів готелю між собою.

У кожному разі, вищому менеджменту підприємства слід рекомендувати розглядати проблему якості з позиції «чому це сталося», а не з позиції «хто винен».

4-й етап: постановка цілей якості в маркетинговому плані. У річному маркетинговому плані, крім аналізу ринкової кон'юнктури слід також відображати аналіз власного виробництва, в першу чергу - стан якості обслуговування на даному підприємстві. У рамках планування діяльності підприємства повинні бути визначені стандарти якості роботи готелю, які встановлюються в маркетинговому плані як кінцева мета і контролюється найбільш суворим критиком - клієнтом.

Наведені рекомендації дозволять закладам готельного господарства забезпечити своєчасний аналіз якості та рівня споживчої задоволеності, розробити і впровадити стандарти якості на пропоновані послуги, а значить, забезпечать більш якісне обслуговування споживачів у порівнянні з конкурентами.

Дані заходи, за умови їх відповідного виконання, забезпечать готелі конкурентну перевагу, що, у свою чергу відіб'ється на результатах фінансово-господарської діяльності та збільшенню показників прибутковості на вкладений капітал.

### **Список літератури**

1. Пуцентейло П. Р. Економіка і організація туристично-готельного підприємництва. Навч. пос. – К.: Центр учбової літератури, 2007. – 344 с.
2. Роглев Х. Й. Основи готельного менеджменту: Навч. посіб. – К.: Кондор, 2005. – 408 с.

Scientific publications

MATERIALS

The XVII International Science Conference «Current trends in the development  
of science and practice»

Haifa, Israel. 235 p.

(June 07 – 09, 2021)